



PALI spa
via del Collio 67
33048 San Giovanni al Natisone
Udine Italy
Tel. +39 0432 756074
info@pali.it
www.pali.it

VITTORIA

CONFORME ALLE NORME DI SICUREZZA
CONFORMS TO THE SAFETY REGULATIONS
CONFORME AUX EXIGENCES DE SECURITE
CONFORME A LAS NORMAS DE SEGURIDAD
ΣΥΜΦΩΝΑ ΜΕ ΤΗΝ ΑΣΦΑΛΕΙΑ
В СООТВЕТСТВИИ С БЕЗОПАСНОСТИ

IMPORTANTE: LEGGERE ATTENTAMENTE QUESTO LIBRETTO DI ISTRUZIONI PER NON COMPROMETTERE LA SICUREZZA DEL VOSTRO BAMBINO. CONSERVARLO PER INFORMAZIONI FUTURE.

IMPORTANT: PLEASE READ THESE INSTRUCTIONS CAREFULLY TO ENSURE THE SAFETY OF YOUR CHILD. PLEASE KEEP FOR FUTURE REFERENCE.









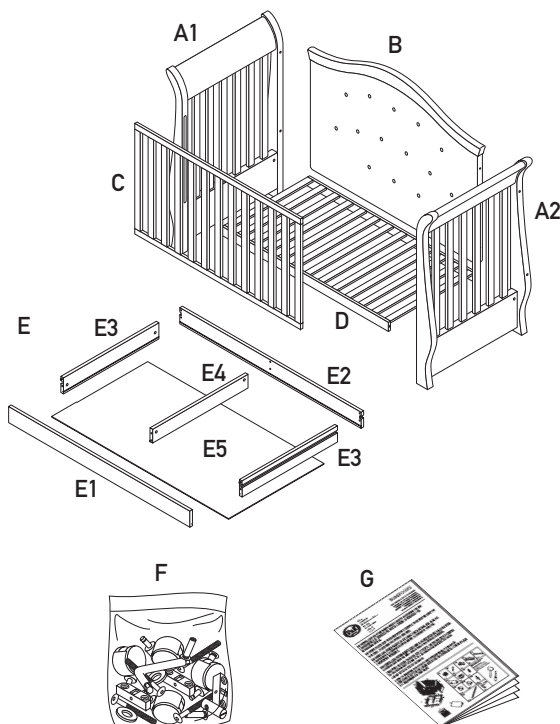

IMPORTANT: LIRE ATTENTIVEMENT CE PETIT LIVRET D'INSTRUCTIONS AFIN DE NE PAS COMPROMETTRE LA SÉCURITÉ DE VOTRE ENFANT. LE CONSERVER POUR UNE CONSULTATION ULTÉRIEURE.

IMPORTANTE: LEER DETENIDAMENTE ESTE MANUAL DE INSTRUCCIONES PARA GARANTIZAR LA MÁXIMA SEGURIDAD DEL NIÑO. CONSERVARLO PARA FUTURAS CONSULTAS.

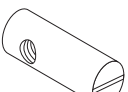
ΣΗΜΑΝΤΙΚΟ: ΠΑΡΑΚΑΛΟΥΜΕ ΔΙΑΒΑΣΤΕ ΑΥΤΕΣ ΤΙΣ ΟΔΗΓΙΕΣ ΧΡΗΣΗΣ ΠΡΟΣΕΧΤΙΚΑ ΓΙΑ ΝΑ ΔΙΑΣΦΑΛΕΙΑ ΤΟΥ ΠΑΙΔΙΟΥ ΣΑΣ. ΠΑΡΑΚΑΛΟΥΜΕ ΚΡΑΤΗΣΤΕ ΤΙΣ ΓΙΑ ΝΑ ΑΝΑΦΕΡΕΣΤΕ ΣΕ ΑΥΤΕΣ ΣΤΟ ΜΕΛΛΟΝ.

ВАЖНО! ВНИМАТЕЛЬНО ПРОЧЕШЬ ИНСТРУКЦИЮ ПЕРЕД УСТАНОВКОЙ. НЕПРАВИЛЬНАЯ УСТАНОВКА ПОДВЕРГАЕТ ОПАСНОСТИ РЕБЕНКА. СОХРАНЯТЬ ДЛЯ ПОСЛЕДУЮЩИХ КОНСУЛЬТАЦИЙ.

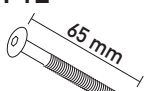
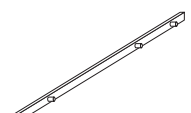
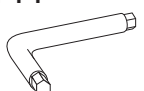
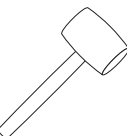
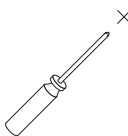

 x 6	 x 6	 x 2	 x 2	 x 2
 x 4	 x 4	 x 4	 x 2	 x 2
 x 4	 x 4	 x 2	 x 1	
Attrezzi necessari Tools needed for assembly Outilsage nécessaire Herramientas necesarias Εργαλεία που απαιτούνται Необходимые инструменты		 		

I Se il bambino è lasciato solo nella culla, assicurarsi sempre che la sponda mobile sia sollevata. È pericoloso: - lasciare qualcosa nella culla che possa imprigionare i piedi o creare rischi di soffocamento o strangolamento per il bambino; - avvicinare il lettino a fonti di calore (apparecchi a gas o elettrici), che possano creare rischi d'incendio. Il materasso scelto deve essere tale da avere almeno una distanza di 500 mm tra la superficie del materasso e i lati superiori delle sponde. La vite applicata sulla sponda fissa indica la massima altezza del materasso. Raccomandiamo di utilizzare un materasso di dimensioni 124x64 cm, spessore 10 cm max. Le varie parti del lettino devono sempre essere serrate saldamente. Controllare periodicamente che le viti siano ben avvitate; in caso contrario, serrarle completamente per evitare che qualcosa (catenine, indumenti ecc.) vi si possano agganciare causando rischi di strangolamento.

IMPORTANTE: Per il corretto montaggio, seguire le operazioni nell'ordine indicato. Un montaggio errato potrebbe rendere il lettino pericoloso.

Non utilizzare il lettino se una parte fosse danneggiata, usurata o mancante e utilizzare solamente parti di ricambio approvate dal costruttore. Non utilizzare più di un materasso nel letto. È necessario togliere le guide di supporto per sostenere la base del letto nella sua posizione più alta, prima che il letto sia utilizzato nella sua posizione più bassa. Per prevenire il rischio di cadute, quando il bambino è in grado di arrampicarsi al di fuori del lettino, tale lettino non va più utilizzato.

UK If the child is left alone in the cot, always make sure that the dropside is raised. It is dangerous to: - leave something in the cot that could represent a foot-hold or constitute a suffocation or strangulation hazard for the child; - put the cot near a heat source (gas or electrical appliances), which could constitute a fire hazard. The mattress selected must be such that the inner height (that is the distance between the surface of the mattress and the top of the bed) is at least 500 mm. The screw put on the fixed side marks the mattress's maximum height. We recommend using a mattress that is 124x64 cm and 10 cm thick max. The assembly devices must always be properly tightened. Regularly check to make sure that the screws are properly tightened; if not, tighten them to avoid snagging or hooking (clothing, chain, etc.) as this could constitute a strangulation hazard.

IMPORTANT: In order to properly assemble the cot, carry out the operations in the order specified. Failure to assemble the crib in the manner recommended could make the crib hazardous.

Never use the cot if even a single part is damaged, worn or missing. Use only manufacturer-approved spare parts. Do not place more than one mattress in the cot. It is necessary to remove the supporting guides in order to support the stave frame in the high position, before using the cot in the low position.

F Si l'enfant est laissé sans surveillance dans le lit, toujours s'assurer que le côté coulissant est en position haute. Il est dangereux: de laisser quelque chose dans le lit qui pourrait fournir une prise pour le pied de l'enfant ou présenter un danger d'étouffement ou d'étranglement, de placer le lit auprès d'une source de chaleur (appareils à gaz ou électriques) ce qui pourrait déclencher un risque d'incendie. Le matelas choisi doit être tel que la hauteur intérieure (c'est à dire la distance de la surface du matelas jusqu'à la partie supérieure du lit) soit d'au moins 500 mm. La vis sur le côté fixe du lit indique la hauteur supérieure maximum autorisée du matelas. Il est recommandé d'utiliser un matelas de dimensions 124x64 cm, épaisseur 10 cm maxi. Les dispositifs d'assemblage doivent toujours être convenablement serrés. Vérifier régulièrement le vissage des vis, et revisser si nécessaire afin d'éviter tous risques d'accrochage (vêtements, chaînette, etc...) ce qui pourrait présenter un risque d'étranglement.

IMPORTANT: Pour obtenir un montage correct, veuillez effectuer les opérations dans l'ordre indiqué. Un montage différent de celui préconisé peut rendre le lit dangereux.

Ne pas utiliser le lit si l'a des parties endommagées, usées ou manquantes, et n'utiliser que des pièces de rechange approuvées par le fabricant. Ne jamais utiliser plus d'un matelas dans le lit. Enlever les guides de soutien qui tiennent la base du lit à la position la plus basse. Pour prévenir tout risque de chute, quand l'enfant devient capable de grimper hors du lit, ne plus utiliser ce dernier.

E Cuando deje al bebé solo en la cuna, controle siempre que la barandilla móvil esté levantada. Es peligroso: - dejar algo en la cuna que pueda atrapar los pies o generar riesgos de ahogo o estrangulamiento para el bebé; - acercarse a la cuna a fuentes de calor (aparatos a gas o eléctricos), que puedan generar riesgos de incendio. El colchón seleccionado, deberá tener como mínimo una distancia de 500 mm, entre la superficie del colchón y los lados superiores de las barandillas. El tornillo aplicado en la barandilla móvil, indica la altura máxima del colchón. Recomendamos utilice un colchón de tamaño 124x64 cm., espesor 10 cm. máx. Las diferentes partes de la cuna, deberán estar siempre bien apretadas. Controle periódicamente que los tornillos estén bien atornillados; de lo contrario, apretarlos totalmente para evitar que algo (cadenas, prendas, etc.) se enganche causando riesgos de estrangulamiento.

IMPORTANTE: Para el correcto montaje, llevar a cabo las operaciones en el orden indicado. La cuna mal montada podría ser peligrosa.

No utilizar la cuna si falta alguna parte o está dañada y utilizar sólo piezas de recambio aprobadas por el fabricante. No utilizar más de un colchón en la cuna. Es necesario quitar las guías de soporte para sostener la base de la cama en su posición más alta, antes de que la cuna sea utilizada en la posición más baja. Para prevenir el riesgo de caídas, cuando el niño sea capaz de salirse de la cuna trepando, no seguir utilizándola.

GR Αν το παιδί είναι μόνο του στο κρεβάτι, βεβαιωθείτε ότι το κινητό κάγκελο είναι ανεβασμένο. Είναι επικίνδυνο να αφήνετε αντικείμενα στο κρεβάτι που μπορεί να παγιδεύσουν τα πόδια ή να προκαλέσουν κίνδυνο ασφυξίας ή πνιγμού του παιδιού. Να μην τοποθετείτε το κρεβάτι κοντά σε πηγές θερμότητας (ηλεκτρικές συσκευές ή υγραερίου), που μπορεί να προκαλέσουν πυρκαγιά. Το στρώμα που θα διαλέξετε πρέπει να αφήνει μια απόσταση τουλάχιστον 500 mm ανάμεσα στην επιφάνεια του στρώματος και στις επάνω πλευρές των καγκελών. Η βίδα που εφαρμόζεται στη σταθερή πλευρά δείχνει το μέγιστο ύψος του στρώματος. Συνιστάται η χρήση ενός στρώματος με διαστάσεις 124x64 cm, πάχος μέγιστο 10 cm. Τα διάφορα τμήματα του κρεβατιού πρέπει να είναι πάντα καλά σφιγμένα. Ελέγχετε τακτικά αν όλες οι βίδες είναι καλά σφιγμένες. Στην αντίθετη περίπτωση σφίξτε τις καλά για να μην πιαστεί κάποιο αντικείμενο (αλυσιδίτσες ρούχα, κ.τ.λ.) με ενδεχόμενο κίνδυνο πνιγμού.

ΣΗΜΑΝΤΙΚΟ: Για τη σωστή συναρμολόγηση εκτελέστε τις ενέργειες με την υποδεικνυόμενη σειρά. Η λανθασμένη συναρμολόγηση μπορεί να κάνει τη χρήση του κρεβατιού επικίνδυνη.

Μη χρησιμοποιείτε το κρεβάτι αν κάποιο τμήμα είναι κατεστραμμένο, φθαρμένο ή λείπει και χρησιμοποιείτε μόνο ανταλλακτικά που έχουν εγκριθεί από τον κατασκευαστή. Μη χρησιμοποιείτε πάνω από ένα στρώμα στο κρεβάτι. Είναι απαραίτητο να αφαιρέτε τους οδηγούς στήριξης που σταθεροποιούν τη βάση του κρεβατιού στην πιο ψηλή θέση, πριν το κρεβάτι χρησιμοποιηθεί στην πιο χαμηλή θέση. Πα να αποτρέψετε τον κίνδυνο πτώσεων όταν το παιδί είναι σε θέση να σκαρφαλώσει πάνω από το κρεβάτι, το κρεβάτι δεν πρέπει πια να χρησιμοποιείται.





RU Если ребенок остается в кроватке один, убедиться, чтобы опускающийся бортик был поднят. Опасно: оставлять в кроватке что-либо, что может зажать ножки ребенка или что может подвергнуть его риску удушья; держать кроватку вблизи источников тепла (газовых или электрических приборов), что может явиться причиной возгорания. Выбранный матрасик должен позволять иметь расстояние 500 мм между поверхностью матрасика и верхними сторонами бортиков. Винт, устанавливаемый на неподвижном борте, показывает максимальную высоту матраса.

Рекомендуется использовать матрас с размерами 124x64 см, толщиной 10 см максимум. Различные части кроватки необходимо всегда прочно завинчивать. Регулярно проверять, чтобы винты были хорошо затянуты; в противном случае их необходимо полностью затянуть во избежание сцепления с ними деталей одежды, цепочек и риска удушья.

ВАЖНО: Для правильного монтажа действовать в порядке, указанном в инструкции. При неправильном монтаже кроватка может быть опасной для использования.

Не использовать кроватку, если какая-либо часть была повреждена, изношена или отсутствует. Использовать для замены только детали, одобренные производителем. Не использовать в кроватке более одного матраса. Необходимо удалить опорные направляющие для удержания основания кроватки в наиболее высоком её положении, прежде чем кроватка будет использована в её наиболее низком положении. С целью предотвращения риска падения, когда ребёнок в состоянии выкарабкаться из кроватки, такая кровать не должна использоваться.

1

- F7

x 4
- F8

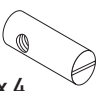
x 4
- F9

x 2
- F10

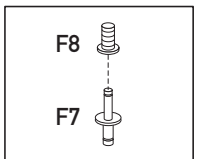
x 2
- F13

x 2

2

- F6

x 4

1a

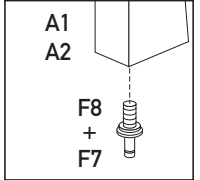

1b



1c

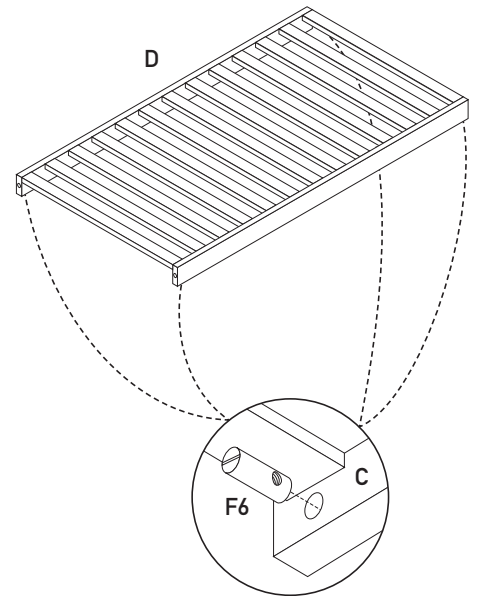
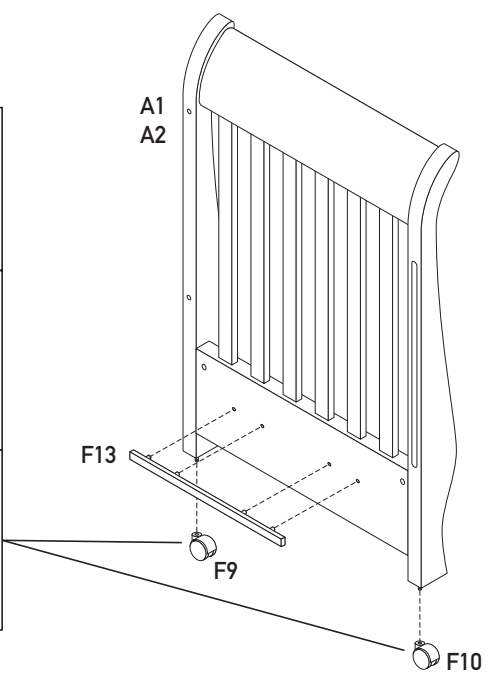
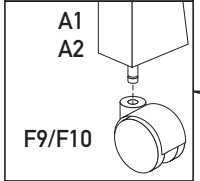

3

- F11

x 4

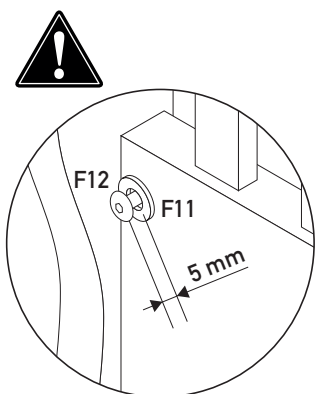
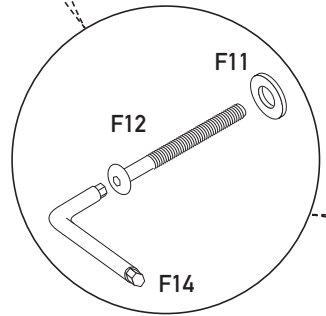
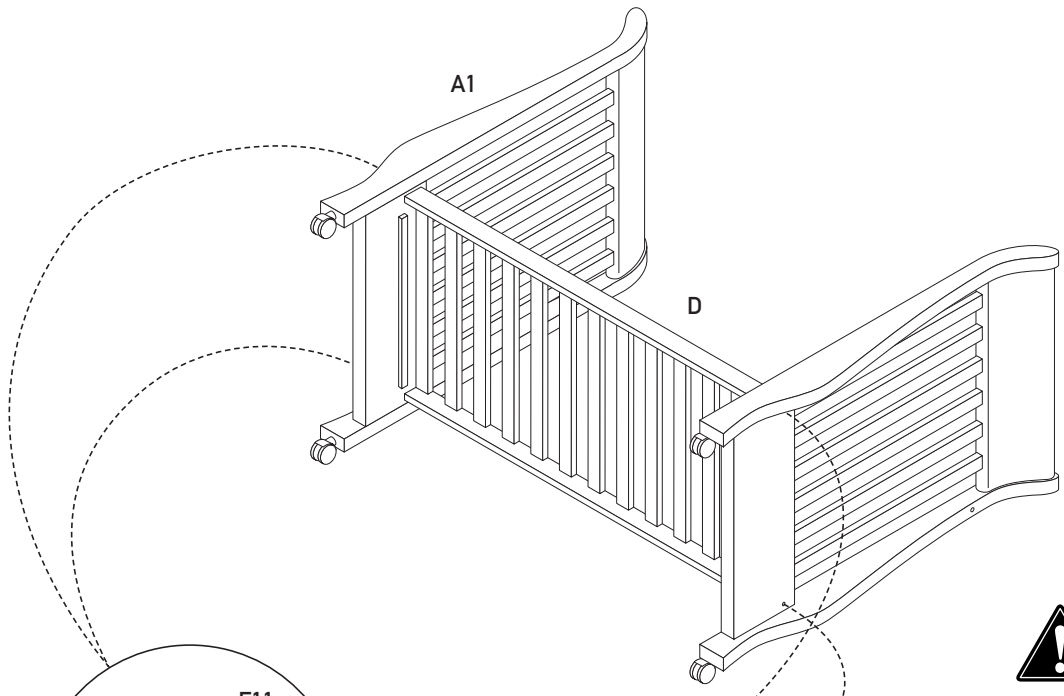
- F12

x 4

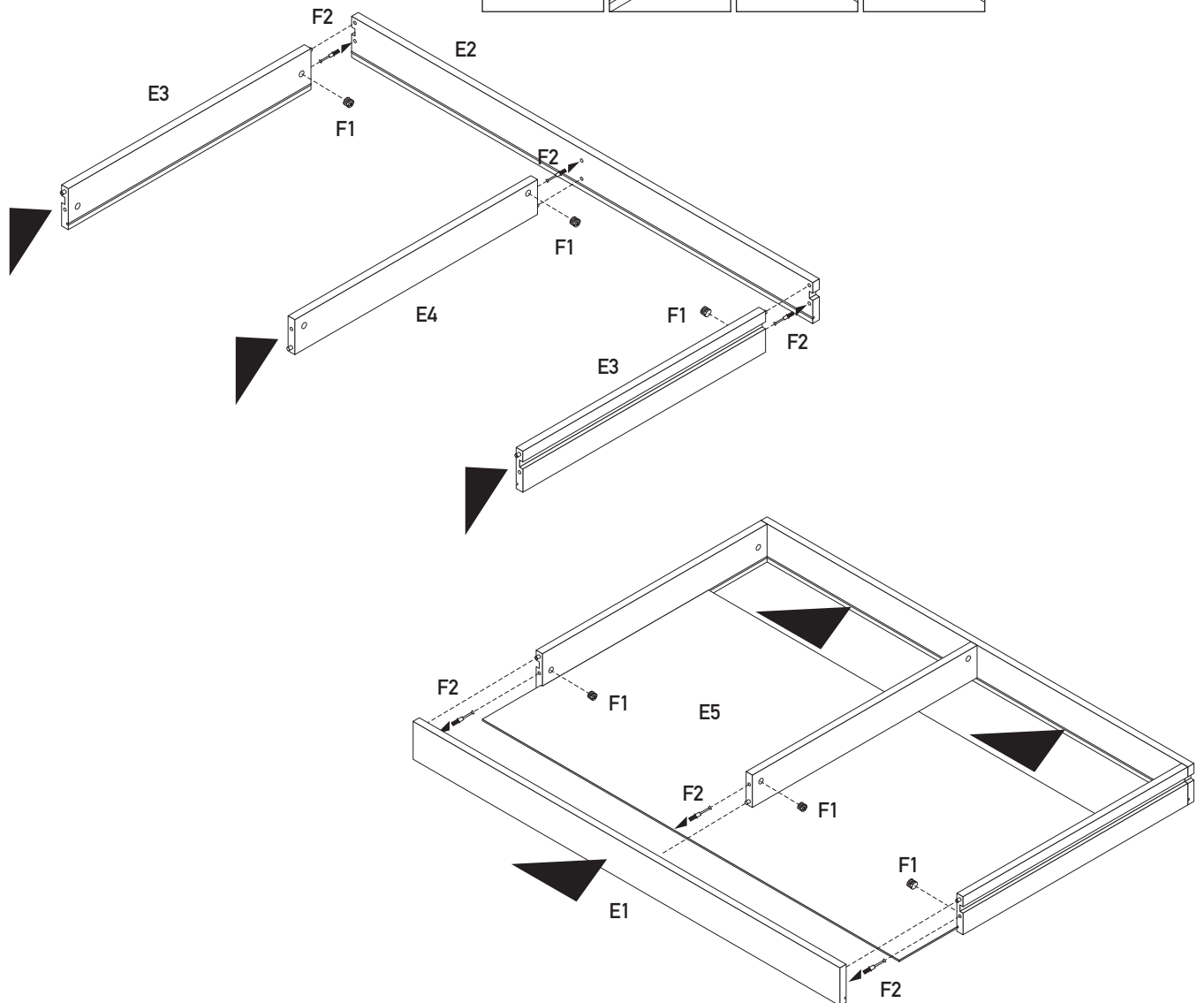

4

CASSETTO
DRAWER
TIROIR
CAJÓN
ΣΥΡΤΑΡΙΟΥ
ЯЩИК



COMPONENTI PARTS REPERE ELEMENTOS ΣΤΟΙΧΕΙΩΝ КОМПОНЕНТОВ	Q.TÀ Q.TY C.DAD ΠΟΣΟΤΗΤΑ ΚΟΛΙΚΕΣΤΒΟ	DESCRIZIONE ELEMENTO DESCRIPTION PART DESIGNATION PIECE DESCRIPCIÓN ELEMENTO ΠΕΡΙΓΡΑΦΗ ΣΤΟΙΧΕΙΩΝ ОПИСАНИЕ ЭЛЕМЕНТОВ	DESCRIZIONE MATERIALE COMPOSITION DESIGNATION MATIERE COMPOSICIÓN ΣΥΝΘΕΣΗ СОСТАВ
E1	1	FRONTALE CASSETTO DRAWER FRONT PANNEAU AVANT DE TIROIR FRENTE DEL CAJÓN ΕΜΠΡΟΣ ΣΥΡΤΑΡΙ ПЕРЕД ЯЩИК	PANNELLO TRUCIOLARE MELAMMINICO MELAMMINIC PARTICLEBOARD PANNEAU DE PARTICULES MELAMINE TABLERO AGLOMERADO MELAMINICO МЕЛАМИН ПАНЕЛ ΜΟΡΙΟΣΑΝΙΔΑ МЕЛАМИНА ДСП ПАНЕЛЬ
E2	1	PANNELLO POSTERIORE CASSETTO DRAWER BACK PANNEAU ARRIERE DE TIROIR POSTERIOR DEL CAJÓN ΕΠΙΣΤΡΟΦΗ ΤΟΥ ΣΥΡΤΑΡΙΟΥ НАЗАД ИЗ ЯЩИКА	
E3	2	FIANCO CASSETTO DRAWER SIDE LATERAUX DU TIROIR LADO DEL CAJÓN ΠΛΕΥΡΑ ΤΟΥ ΣΥΡΤΑΡΙΟΥ СТОРОНА ЯЩИК	
E4	1	DIVISORIO CENTRALE CASSETTO DRAWER CENTER PARTITION SEPARATEUR DE TIROIR PANEL CENTRAL DEL CAJÓN ΔΙΑΧΩΡΙΣΜΟΣ ΤΟΥ ΣΥΡΤΑΡΙΟΥ ОТДЕЛЕНИЕ ЯЩИК	
E5	1	FONDO CASSETTO DRAWER BOTTOM FOND DU TIROIR FONDO DEL CAJÓN ΚΑΤΩ ΤΟΥ ΣΥΡΤΑΡΙΟΥ НИЖНИЙ ИЗ ЯЩИКА	MDF

5

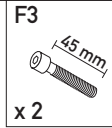
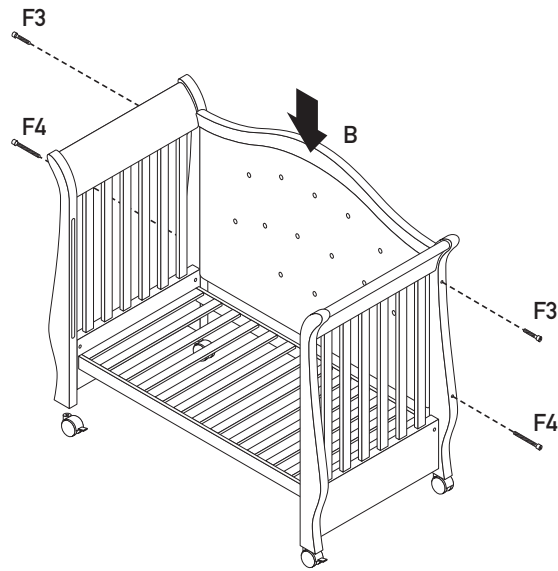

6



La coppia viti F5 va applicata ai fori della sponda mobile PRIMA di montarla al lettino.

The couple of screws F5 must be applied to the holes of the dropside BEFORE mounting it to the crib.

Le couple de vis F5 doivent être appliqués aux trous du côté mobile AVANT le support il dans la huche.

El par de tornillos F5, deberá aplicarse a los orificios de la barandilla móvil ANTES de montarla a la cuna.

Το ζεύγος των βιδών F5 θα πρέπει να εφαρμοστεί στις οπές της κινητής πλευράς ΠΡΙΝ από τη συναρμολόγησή της στο κρεβάτι.

Пара винтов F5 устанавливается в отверстие регулируемого борта ПЕРЕД установкой на кроватке.

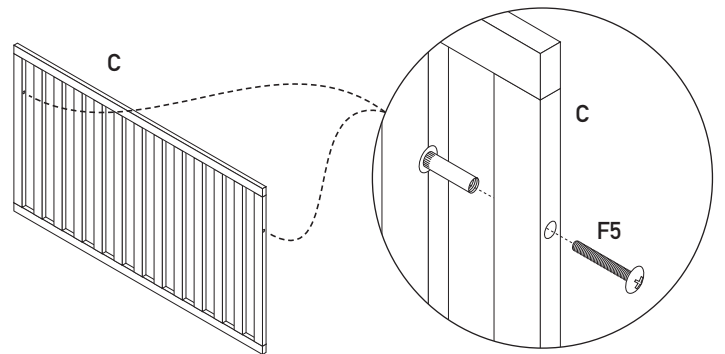

7

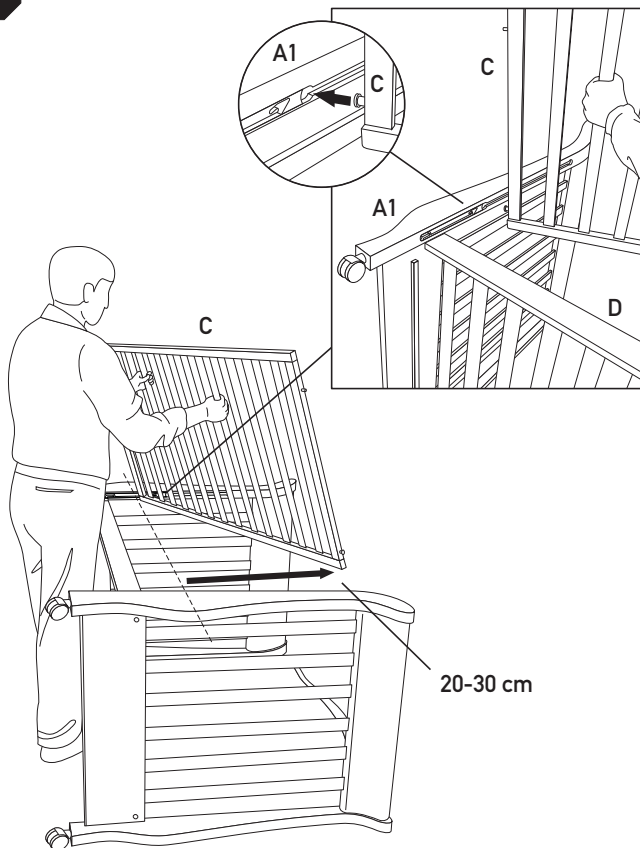

8

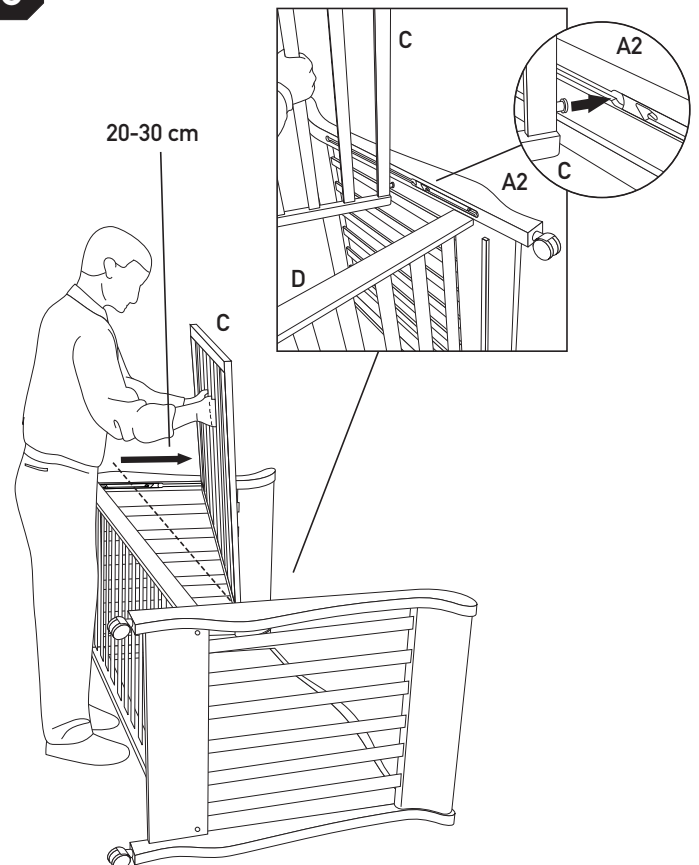

9

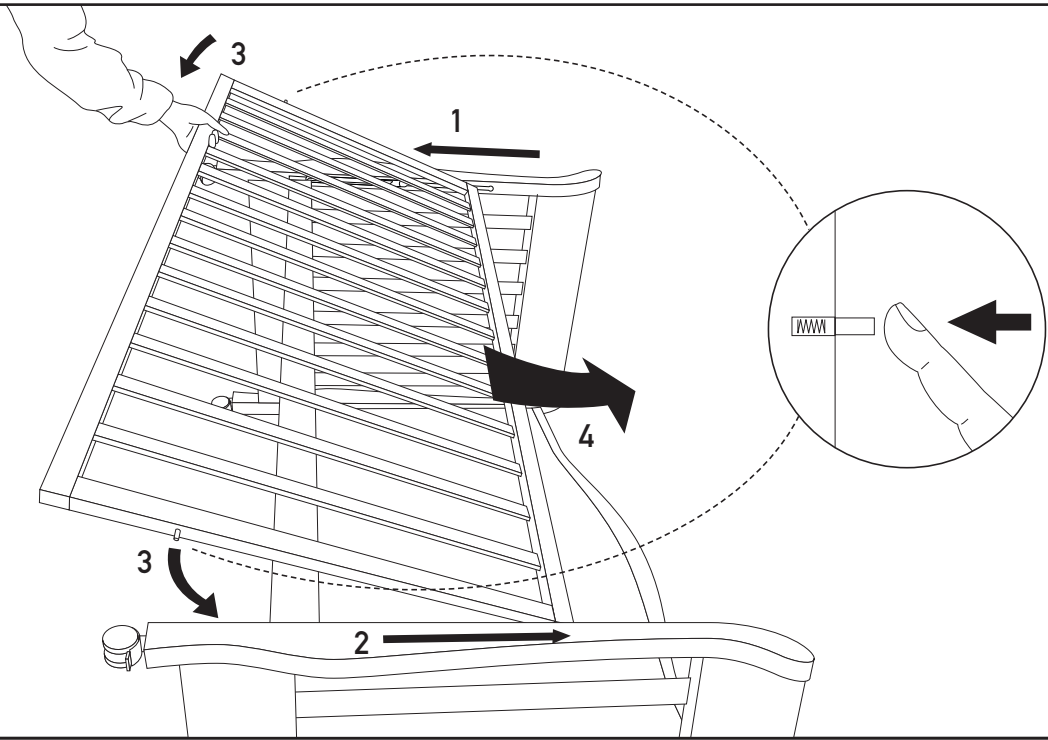

10



I

ATTENZIONE

Controllare il contenuto della scatola. Onde evitare il danneggiamento del letto durante l'assemblaggio, si prega di togliere gli imballaggi su superfici pulite e piane. Il Fabbricante non si assume alcuna responsabilità per qualsiasi danno durante l'assemblaggio del letto. Si consiglia di verificare che gli spazi tra il materasso e le sponde (e testiera/pediera) non superi 1,3 cm. ISTRUZIONI IMPORTANTI - SI PREGA DI LEGGERE ATTENTAMENTE

L'uso corretto e la manutenzione del lettino ne consentiranno la durata e un uso senza problemi. Ricordiamo che la sicurezza del bambino dipende da voi.

MATERIALI

I lettini sono costruiti in faggio. la loro bellezza si può mantenere pulendoli con panni morbidi e occasionalmente umidi (in questo caso ricordarsi di passare poi un panno asciutto).

ASSEMBLAGGIO

Prima di iniziare l'assemblaggio leggere attentamente queste istruzioni, poi togliere l'imballaggio del lettino e controllare tutti gli elementi riportati nell'elenco. Raccomandiamo di effettuare l'assemblaggio su una superficie pulita e piana, priva di sporgenze o oggetti acuminati che potrebbero segnare o danneggiare le parti.

ATTENZIONE!

La confezione ferramenta contiene componenti, che devono essere tenuti lontano dalla portata di bambini in fase di assemblaggio.

UK

WARNING

You should read the instructions carefully before assembling your cot. We advise you to check the contents of the box in order to make sure that all necessary parts are accounted for. To avoid damaging your cot during assembly you should place the contents on a soft, flat surface such as a carpet or rug. We would like to point out that the manufacturer shall not be held responsible for damage to cot during assembly. Please ensure that the gap between each side of the mattress and the inside rail of the cot is NOT greater than 1,3 cm (0,5 inches). THESE INSTRUCTIONS ARE IMPORTANT - PLEASE READ CAREFULLY

The correct use and maintenance of the cot will ensure it gives long and trouble free use. Please remember that the safety of your child is your responsibility.

THE MATERIAL

Your cot is made of beech and its beauty can be maintained by cleaning with a soft dry cloth. Occasionally a damp cloth may be used for cleaning but it is important that the cot is wiped dry afterwards.

ASSEMBLY

Please read through these instructions before assembly. Carefully unpack the carton, checking against the list to make sure that you have a complete set of parts. We recommend that you assemble the product on a clean, flat surface, making sure there are no sharp objects around which could mark or damage it. CAUTION!

The hardware used to assemble this product should be kept out of the children.

F

ATTENTION

Merci de vérifier le contenu de votre carton. Pour éviter de rayer votre meuble lors de l'assemblage, installez vous sur la moquette ou sur un tapis. Le fabricant se dégage de toute responsabilité pour toute détérioration survenant lors de l'assemblage du meuble. Il est important de vérifier que l'espace entre le matelas et les côtés n'est pas supérieur à 1,3 cm.

CES INSTRUCTIONS SONT IMPORTANTES - A LIRE AVEC ATTENTION

L'utilisation et l'entretien correcte de votre lit lui assurera une utilisation longue et sans ennui. N'oubliez pas que la sécurité de votre enfant est votre responsabilité.

LE MATERIEL

Votre lit a été fabriqué en pin massif. L'aspect de votre meuble peut être conservé en n'utilisant que des chiffons doux pour le nettoyage. Occasionnellement, un chiffon humide peut être utilisé mais n'oubliez pas ensuite d'essuyer la surface humide avec un chiffon sec.

L'ASSEMBLAGE

Avant de commencer l'assemblage de votre lit, lire attentivement la notice. Prenez soin de ne pas abîmer les différentes parties du meuble et assurez vous d'avoir toutes les pièces détachées figurantes sur la notice de montage. Nous vous recommandons d'assembler le lit sur une surface propre et plane en vous assurant qu'aucun objet pointu ne raye les parties du meuble.

ATTENTION!

Un nombre important de petites pièces est utilisé pour l'assemblage de ce lit. Il est conseillé de vérifier que vos enfants ne jouent pas avec ces pièces pendant l'assemblage.

E

ATENCIÓN

Controle el contenido de la caja. Para evitar dañar la cuna durante el montaje, rogamos quite los embalajes sobre superficies limpias y planas. El Fabricante declina toda responsabilidad en caso de daños ocurridos durante el montaje de la cuna. Rogamos controle que los espacios entre el colchón y las barandillas (y cabecera/pie de cama) NO superen 1,3 cm.

INSTRUCCIONES IMPORTANTES ROGAMOS LEER DETENIDAMENTE

El uso correcto y el mantenimiento de la cuna, permitirán su duración y uso sin problemas. Recordamos que la seguridad del bebé depende de usted.

MATERIALES

Las cunas están fabricadas en haya. Su belleza puede mantenerse limpiándolas con paños suaves y, si procede, húmedos (en este caso, luego hay que secar con un paño seco).

MONTAJE

Antes de empezar el montaje, leer detenidamente estas instrucciones, luego quitar el embalaje de la cuna y controlar todos los elementos detallados en el listado. Recomendamos realizar el montaje sobre una superficie limpia y plana, sin resaltes ni objetos puntiagudos que podrían marcar o dañar las partes.

¡ATENCIÓN!

El juego de herrajes contiene componentes que deberán mantenerse lejos del alcance de los niños durante el montaje.

GR

ΠΡΟΕΙΔΟΠΟΙΗΣΕΙΣ

Ελέγξτε το περιεχόμενο της κότας. Για να αποφύγετε τις φθορές στο κρεβάτι κατά τη συναρμολόγηση, παρακαλούμε να αφαιρέσετε τη συσκευασία σε καθαρές και επίπεδες επιφάνειες. Ο κατασκευαστής δεν αναλαμβάνει καμία ευθύνη για οποιαδήποτε ζημιά προκληθεί κατά τη συναρμολόγηση του κρεβατιού. Συνιστάται να ελέγξετε αν τα κενά μεταξύ του στρώματος και των καγκελών (και των κορυφών) ξεπερνούν τα 1,3 cm. Η σωστή χρήση και η συντήρηση του κρεβατιού θα σας εξασφαλίσουν διάρκεια ζωής και χρήση χωρίς προβλήματα.

ΚΑΘΑΡΙΣΜΟΣ ΚΑΙ ΣΥΝΤΗΡΗΣΗ

Τα κρεβάτια είναι κατασκευασμένα από οξιά. Η ομορφιά τους μπορεί να διατηρηθεί καθαρίζοντας τα με μαλακά και κάποιες φορές βρεγμένα πανάκια (στην περίπτωση αυτή θυμηθείτε να τα πέρσετε μετά με ένα στεγνό πανάκι).

ΣΥΝΑΡΜΟΛΟΓΗΣΗ

Πριν αρχίσετε τη συναρμολόγηση, διαβάστε προσεκτικά αυτές τις οδηγίες, στη συνέχεια αφαιρέστε τη συσκευασία από το κρεβάτι και ελέγξτε όλα τα στοιχεία που αναφέρονται στον κατάλογο. Συνιστάται η συναρμολόγηση να γίνεται σε μια καθαρή και επίπεδη επιφάνεια, χωρίς προεξοχές ή αιχμηρά αντικείμενα που μπορεί να χαράξουν ή να καταστρέψουν τα τμήματα του προϊόντος.

ΠΡΟΣΟΧΗ! Η συσκευασία με τις βίδες περιέχει στοιχεία που πρέπει να φυλάσσονται μακριά από τα παιδιά κατά τη διάρκεια της συναρμολόγησης.

RU

МЕРЫ ПРЕДОСТОРОЖНОСТИ

Проверить содержимое коробки. Во избежание повреждения изделия во время монтажа рекомендуется снимать упаковку на чистой и ровной поверхности.

Производитель не несет ответственность за вред, причинённый при монтаже изделия. Рекомендуется проверить, чтобы расстояние между матрасом и бортиками (и изголовьем/изножкой) не превышало 1,3 см. Правильное использование и уход за изделием продлят срок службы и использование без проблем.

УХОД ЗА ИЗДЕЛИЕМ

Кроватка выполнена из бука. Красоту кроватки можно поддерживать, ухаживая за материалом с помощью мягкой и слегка увлажненной ткани (в таком случае, после этого необходимо протереть изделие сухой тканью).

СБОРКА

Перед началом сборки внимательно прочитайте настоящую инструкцию, затем снимите с кроватки упаковку и проверьте наличие всех элементов, указанных в списке. Монтаж рекомендуется выполнять на чистой и ровной поверхности, без выпуклостей или острых предметов, которые могут поцарапать или повредить детали кроватки. ВНИМАНИЕ! Упаковка с фурнитурой содержит компоненты, которые необходимо держать в момент сборки вдали от детей.

COMPONENTI PARTS REPERE ELEMENTOS ΣΤΟΙΧΕΙΩΝ КОМПОНЕНТОВ	Q.TÀ Q.TY Q.TE C.DAD ΠΟΣΟΤΗΤΑ ΚΟΛΙΚΗΣΤΒΟ	DESCRIZIONE ELEMENTO DESCRIPTION PART DESIGNATION PIECE DESCRIPCIÓN ELEMENTO ΠΕΡΙΓΡΑΦΗ ΣΤΟΙΧΕΙΩΝ ОПИСАНИЕ ЭЛЕМЕНТОВ	DESCRIZIONE MATERIALE COMPOSITION DESIGNATION MATIERE COMPOSICIÓN ΣΥΝΘΕΣΗ СОСТАВ
A1+A2	1+1	TESTIERA (A1) + PEDIERA (A2) HEADBOARD (A1) + FOOTBOARD (A2) TETE (A1) + PIED (A2) САΒΕСΕΡΑ (Α1) + ΡΙΕ (Α2) ΚΕΦΑΛΑΡΙ (Α1) ΚΑΙ ΚΑΤΩ ΑΚΡΟ (Α2) ИЗГОЛОВЬЕ (Α1) + ИЗНОЖЬЕ (Α2)	FAGGIO VERNICIATO E PANNELLI IN TRUCIOLARE IMPIALLACCIATO FAGGIO VERNICIATI CON VERNICE POLIURETANICA BEECH AND BEECH VENEER PARTICLEBOARD COATED WITH POLYURETHANE VARNISH HETRE MASSIV ET PANNEAU DE PARTICULES VERNIS POLYURETHANE HAYA BARNIZADA Y PANELES DE AGLOMERADO CHARADO HAYA BARNIZADOS CON PINTURA POLIURETÁNICA ΒΑΜΜΕΝΗ ΟΞΙΑ ΚΑΙ ΕΠΙΦΑΝΕΙΕΣ ΑΠΟ ΜΟΡΙΟΣΑΝΙΔΑ, ΜΕ ΕΠΕΝΔΥΣΗ ΟΞΙΑΣ, ΒΑΜΜΕΝΕΣ ΜΕ ΒΕΡΝΙΚΙ ΠΟΛΥΟΥΡΕΘΑΝΗΣ ОКРАШЕННЫЙ БУК И ДСП ПЛИТА, ОБЛИЦОВАННАЯ
B	1	LATO POSTERIORE BACK SIDE COTE ARRIERE LADO TRASERO ΠΙΣΩ ΟΥΧ ЗАДНЕЙ СТОРОНЫ	FAGGIO VERNICIATO CON VERNICE POLIURETANICA. PANNELLO MULTISTRATO DI BETULLA, POLIURETANO ESPANSO. ECOPELLE BEECH COATED WITH POLYURETHANE VARNISH. BIRCH PLYWOOD PANEL. POLYURETHANE FOAM. ECO-LEATHER HETRE MASSIV VERNIS POLYURETHANE. PANNEAU CONTREPLAQUÉ DE BOULEAU. MOUSSE DE POLYURETHANE. ECO-CUIR HAYA BARNIZADA CON PINTURA POLIURETÁNICA. PANEL DE ABEDUL. ESPUMA DE POLIURETANO. ECO-CUERO ΒΑΜΜΕΝΗ ΟΞΙΑ ΜΕ ΒΕΡΝΙΚΙ ΠΟΛΥΟΥΡΕΘΑΝΗΣ, ΞΥΛΟ ΚΟΝΤΡΑ ΠΛΑΚΕ ΣΗΜΥΔΑ, ΑΦΡΟΣ ΠΟΛΥΟΥΡΕΘΑΝΗΣ, ΔΕΡΜΑΤΙΝΗ БУК, ОКРАШЕННЫЙ ПОЛИУРЕТАНОВОЙ КРАСКОЙ, ПАНЕЛЬ БЕРЕЗЫ, ПЕНОПОЛИУРЕТАН, ЭКО-КОЖА
C	1	SPONDINA CON GUAINA PROTETTIVA IN PVC DROPRAIL WITH PVC TEETHING RAIL COTE AVEC PROTECTION PLASTIQUE BARANDILLA CON FUNDA PROTECTORA ΚΑΓΚΕΛΑ ΜΕ ΠΡΟΣΤΑΤΕΥΤΙΚΗ ΕΠΕΝΔΥΣΗ БОРТИКИ С ЗАЩИТНОЙ ОБОЛОЧКОЙ	FAGGIO VERNICIATO CON VERNICE POLIURETANICA BEECH COATED WITH POLIURETHANE VARNISH HETRE MASSIV VERNIS POLYURETHANE HAYA BARNIZADA CON PINTURA POLIURETÁNICA ΒΑΜΜΕΝΗ ΟΞΙΑ ΜΕ ΒΕΡΝΙΚΙ ΠΟΛΥΟΥΡΕΘΑΝΗΣ БУК, ОКРАШЕННЫЙ ПОЛИУРЕТАНОВОЙ КРАСКОЙ
D	1	RETE IN FAGGIO WOODEN BASE SOMMIER SOMIER ΒΑΣΗ РЕШЕТКА-ПОДМАТРАСНИК	FAGGIO BEECH HETRE HAYA ΟΞΥΑ БУК
E	1	CASSETTO DRAWER TIROIR CAJON ΣΥΡΤΑΡΙ ЯЩИК	PANNELLO TRUCIOLARE MELAMMINICO + MDF MELAMMINIC PARTICLEBOARD + MDF PANNEAU DE PARTICULES MELAMINE + MDF TABLERO AGLOMERADO MELAMINICO + MDF ΜΕΛΑΜΙΝΗ ΠΑΝΕΛ ΜΟΡΙΟΣΑΝΙΔΑ + MDF МЕЛАМИНА ДСП ПАНЕЛЬ + MDF
F	1	SACCHETTO FERRAMENTA HARDWARE SET QUINCAILLERIE BOLSAS DE HERRAJES ΣΑΚΟΥΛΑΚΙ ΜΕ ΒΙΔΕΣ ПАКЕТИК С ФУРНИТУРОЙ	
G	1	ISTRUZIONI DI MONTAGGIO ASSEMBLY INSTRUCTIONS NOTICE DE MONTAGE INSTRUCCIONES DE MONTAJE ΟΔΗΓΙΕΣ ΧΡΗΣΕΩΣ ИНСТРУКЦИЯ ДЛЯ ИСПОЛЬЗОВАНИЯ	

SACCHETTO FERRAMENTA
HARDWARE SET
QUINCAILLERIE
BOLSAS DE HERRAJES
ΣΑΚΟΥΛΑΚΙ ΜΕ ΒΙΔΕΣ
ПАКЕТИК С ФУРНИТУРОЙ

COMPONENTI PARTS REPERE ELEMENTOS ΣΤΟΙΧΕΙΩΝ КОМПОНЕНТОВ	Q.TÀ Q.TY Q.TE C.DAD ΠΟΣΟΤΗΤΑ ΚΟΛΙΚΗΣΤΒΟ	DESCRIZIONE ELEMENTO DESCRIPTION PART DESIGNATION PIECE DESCRIPCIÓN ELEMENTO ΠΕΡΙΓΡΑΦΗ ΣΤΟΙΧΕΙΩΝ ОПИСАНИЕ ЭЛЕМЕНТОВ
F1	6	ECCENTRICO ECCENTRIC EXCENTRIQUE EXCÉNTRICA ΕΚΚΕΝΤΡΙΚΟΣ ЭКЦЕНТРИЧНЫЙ
F2	6	TIRANTE STAY BOLT TIRANT TIE ΓΡΑΒΑΤΑ ГАЛСТУК
F3	2	VITE 6Mx45 mm ALLENHEAD BOLT 6Mx45 mm VIS 6Mx45 mm TORNILLO 6Mx45 mm ΒΙΔΑ 6Mx45 mm ВИНТ 6Mx45 MM
F4	2	VITE 6Mx90 mm ALLENHEAD BOLT 6Mx90 mm VIS 6Mx90 mm TORNILLO 6Mx90 mm ΒΙΔΑ 6Mx90 mm ВИНТ 6Mx90 MM
F5	2	COPPIA VITI COPRIFORO COVER BOLTS CACHE TROUS PAR DE TORNILLOS ΖΕΥΓΟΣ ΒΙΔΕΣ ΚΑΛΥΨΗΣ ΠΑΡΑ ΒΙΝΤΟΒ-ЗАГЛУШЕК
F6	4	BARILOTTO METALLICO BARREL NUT BARILLET BARILLETE ΜΕΤΑΛΛΙΚΟΣ ΚΥΛΙΝΔΡΟΣ КРЕПЕЖ «БОЧОНОК» МЕТАЛЛИЧЕСКИЙ
F7	4	PERNO METALLICO METAL PIN TOURILLON DE METAL PERNO PARA RUEDAS ΜΕΤΑΛΛΙΚΟΣ ΑΞΟΝΑΣ МЕТАЛЛИЧЕСКИЙ СΤΕΡЖЕНЬ

COMPONENTI PARTS REPERE ELEMENTOS ΣΤΟΙΧΕΙΩΝ КОМПОНЕНТОВ	Q.TÀ Q.TY Q.TE C.DAD ΠΟΣΟΤΗΤΑ ΚΟΛΙΚΗΣΤΒΟ	DESCRIZIONE ELEMENTO DESCRIPTION PART DESIGNATION PIECE DESCRIPCIÓN ELEMENTO ΠΕΡΙΓΡΑΦΗ ΣΤΟΙΧΕΙΩΝ ОПИСАНИЕ ЭЛЕМЕНТОВ
F8	4	BOCCOLA IN PLASTICA PLASTIC INSERT SUPPORT AXE ROULETTE CASQUILLO DE INSERCIÓN PLASTICO ΠΛΑΣΤΙΚΗ ΚΕΦΑΛΗ ВТУЛКА ИЗ ПЛАСТМАССЫ
F9	2	RUOTA CASTER ROULETTE RUEDA ΡΟΔΑ ΚΟΛΕΣΟ
F10	2	RUOTA CON FRENO CASTER WITH BRAKE ROULETTE AVEC FREINAGE RUEDA FRENADA ΡΟΔΑ ΜΕ ΦΡΕΝΟ ΚΟΛΕΣΟ С ТОРМОЗОМ
F11	4	RONDELLA IN POLITIENE PLASTIC WASHER RONDELLE RONDANA ΡΟΔΕΛΑ ΑΠΟ ΠΟΛΥΘΕΝΙΟ ШАЙБА ИЗ ПОЛИЭТИЛЕНА
F12	4	VITE OTTONATA 6Mx65 mm BRASS ALLENHEAD BOLT 6Mx65 mm VIS POUR SOMMIER 6Mx65 mm TORNILLO LATONADO 6Mx65 mm ΒΙΔΑ ΜΕ ΕΠΙΚΑΛΥΨΗ ΜΠΡΟΥΤΖΟΥ 6Mx65 mm ЛАТУННЫЙ ВИНТ 6Mx65 MM
F13	2	GUIDA CASSETTO IN PLASTICA DRAWER PLASTIC GLIDE GLISSIERE PLASTIQUE POUR TIROIR GUÍAS DE PLÁSTICO DEL CAJÓN ΠΛΑΣΤΙΚΟΣ ΟΔΗΓΟΣ ΓΙΑ ΣΥΡΤΑΡΙ НАПРАВЛЯЮЩИЕ ЯЩИКА ПЛАСТМАССОВЫЕ
F14	1	CHIAVETTA ESAGONALE ALLEN KEY CLE DE MONTAGE LLAVE HEXAGONAL ΕΞΑΓΩΓΙΚΟ ΚΛΕΙΔΙ ФИГУРНЫЙ КЛЮЧ