



IT Istruzioni d'uso
EN Instructions for use
FR Notice d'emploi
DE Gebrauchsanleitung
ES Instrucciones de uso
PT Instruções para uso
NL Gebruiksaanwijzing
DK Brugsanvisning
FI Käyttöohjeet

CZ Návod na použití
SK Návod na použitie
HU Használati útmutató
SL Navodila za uporabo
RU Инструкции по пользованию
TR Kullanım klavuzu
EL Οδηγίες χρήσεως

kit auto

UNIVERSAL CATEGORY

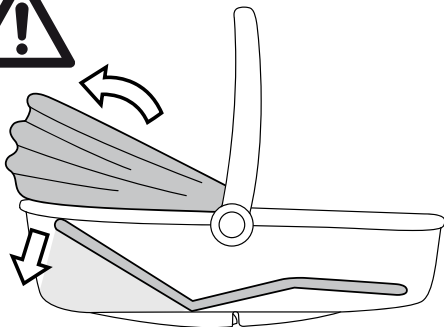
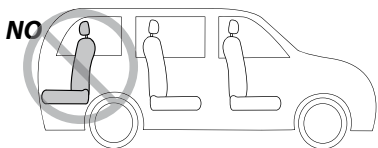
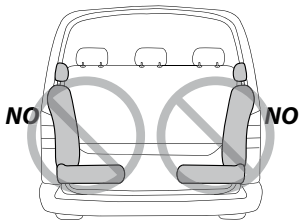
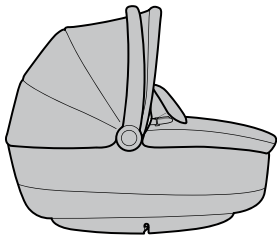

1

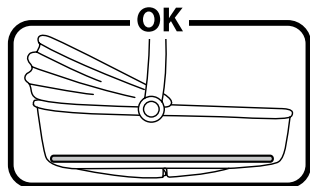
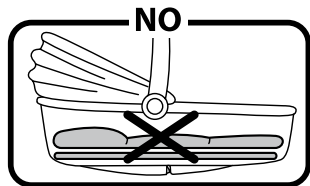

2

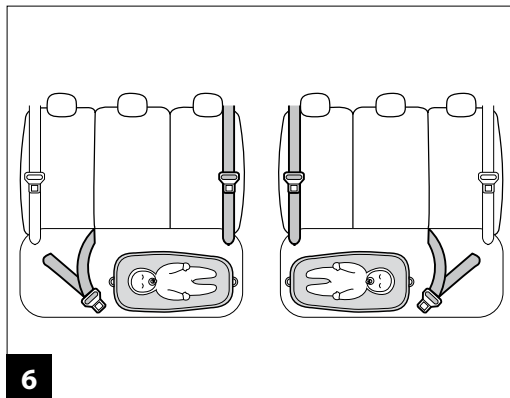
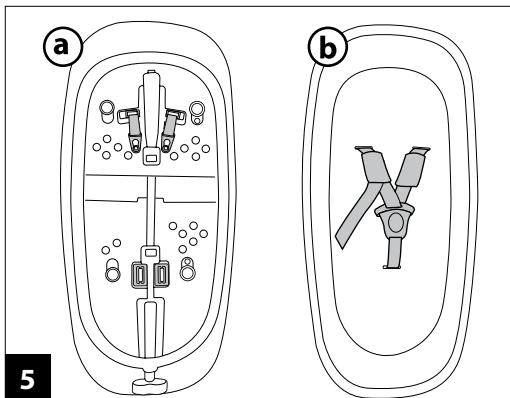
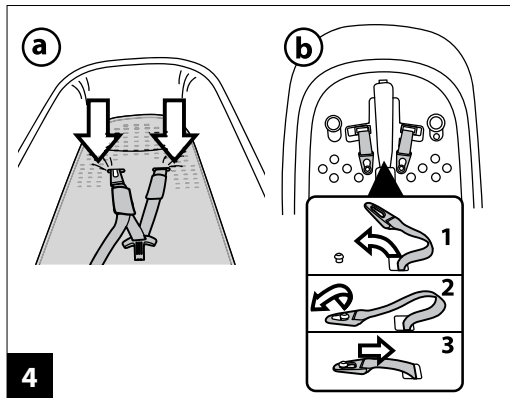
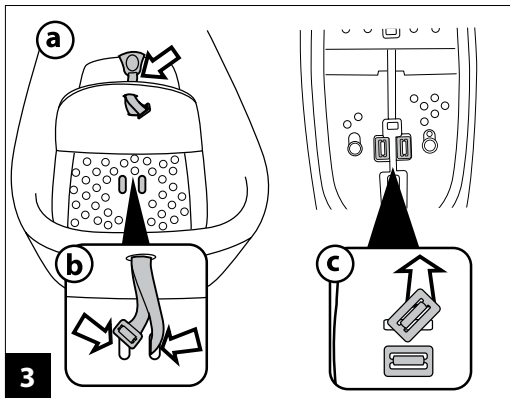

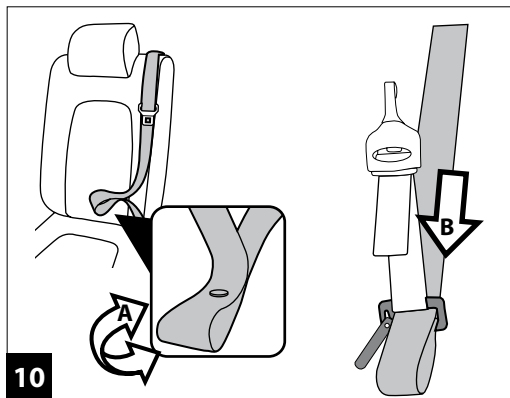
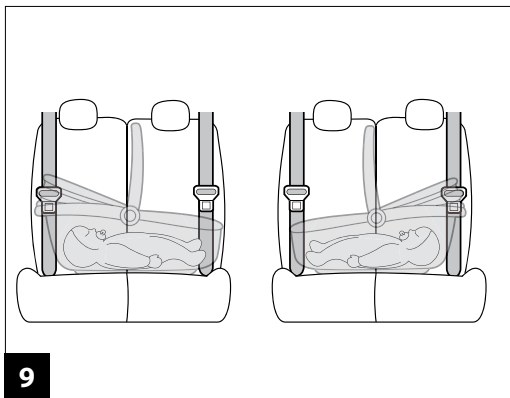
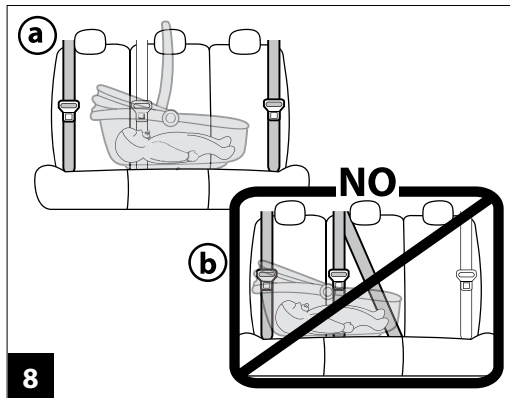
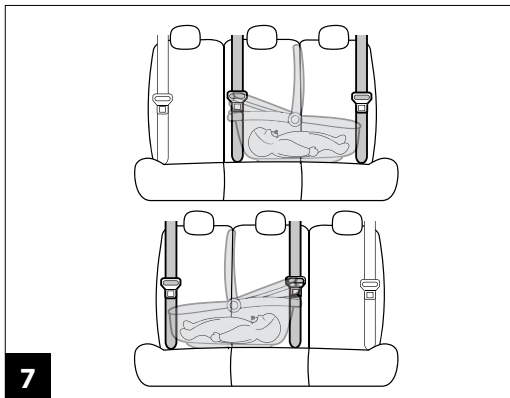

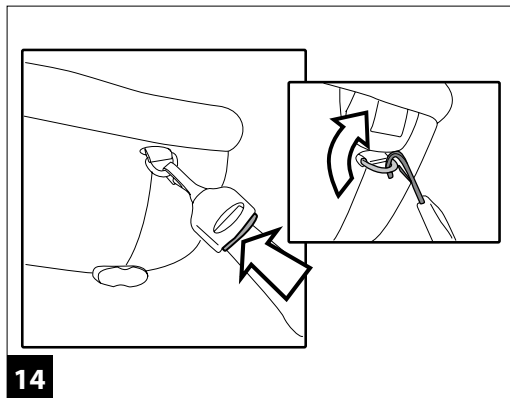
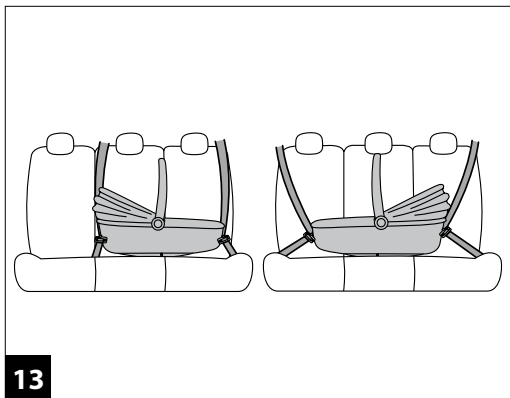
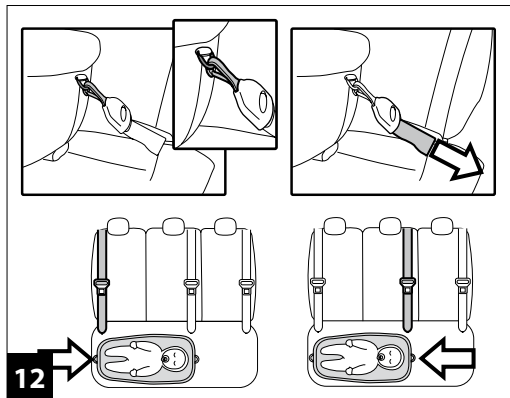
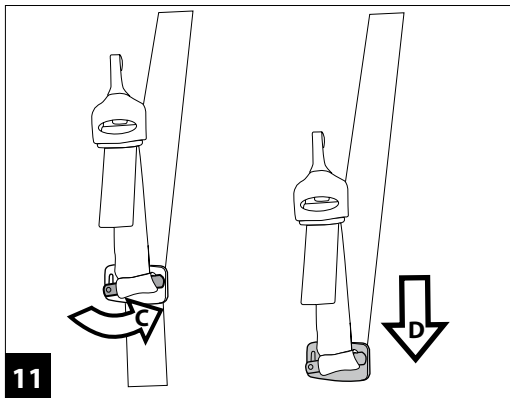

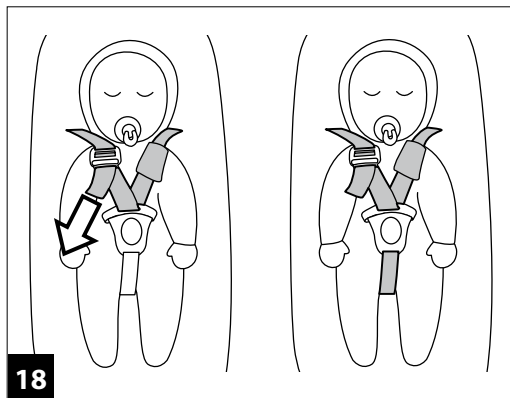
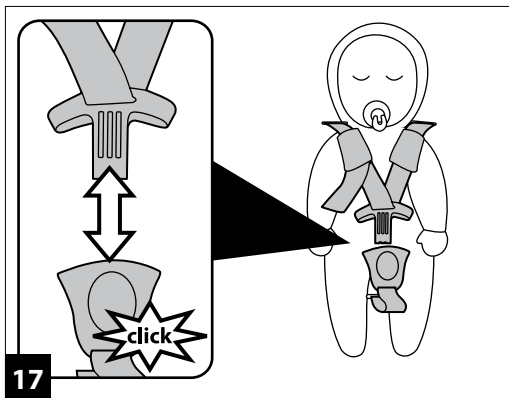
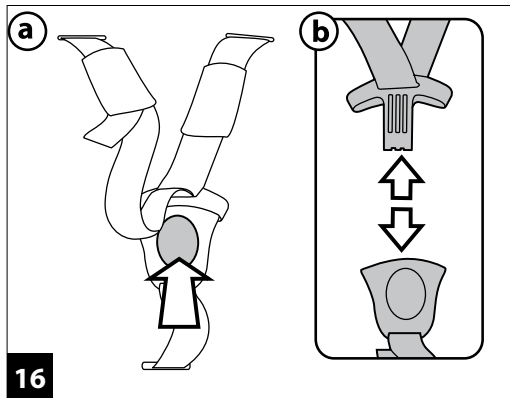
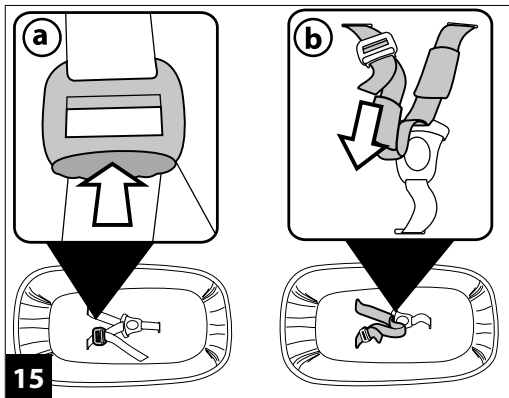

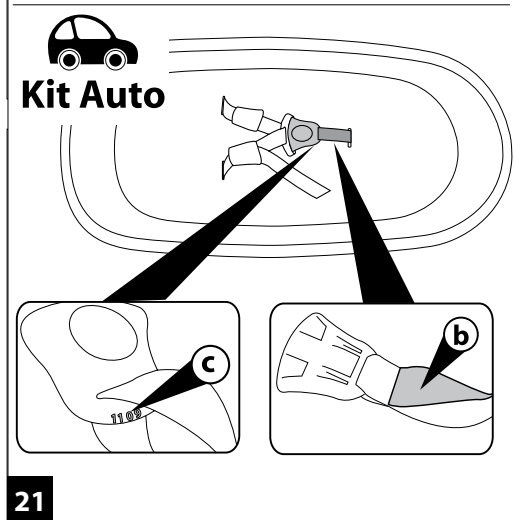
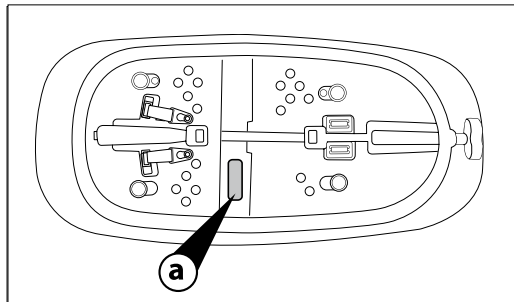
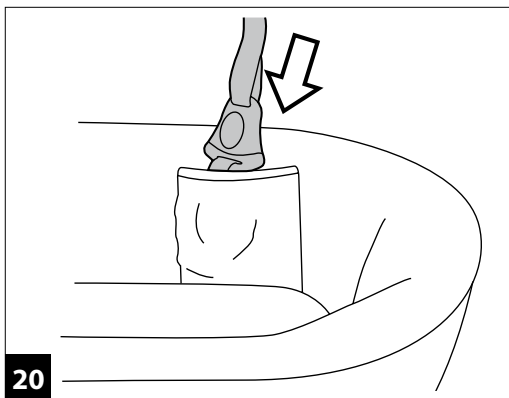
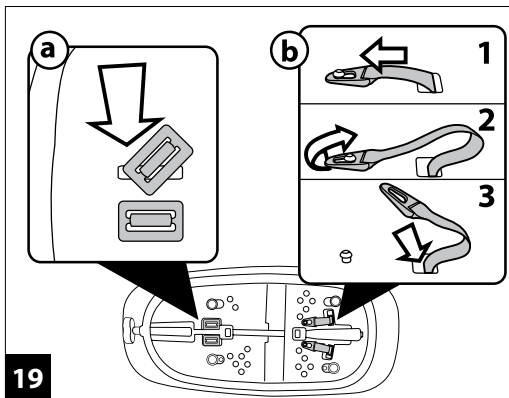

Grazie per aver scelto un prodotto Peg-Pérego.



- Peg-Pérego S.p.A. è certificata ISO 9001.
- La certificazione offre ai clienti e ai consumatori la garanzia di una trasparenza e fiducia nel modo di lavorare dell'impresa.

Caratteristiche prodotto *Navicella auto, Gruppo 0, categoria "Universale"*

- La navicella auto è omologata secondo il regolamento UN/ECE R44/04 per bambini di peso da 0-10 kg. Adatto alla maggior parte dei sedili delle autovetture, ma non a tutti.
- La navicella auto può essere correttamente installata se nel manuale d'uso e manutenzione del veicolo è indicata la compatibilità con sistemi di ritenuta "Universali" di Gruppo 0.
- La navicella auto è classificata "Universale" secondo criteri di omologazione più severi rispetto ai modelli precedenti che non dispongono di questa scritta.
- Il dispositivo può essere utilizzato solo su veicoli dotati di sedile posteriore a 2 o 3 posti dotati di cinture di sicurezza a 2 o 3 punti, omologate in conformità al regolamento UN/ECE R16 o a normative equivalenti.
- In caso di dubbi, o per ulteriori informazioni sul fissaggio della Navicella auto su vetture specifiche, rivolgersi al costruttore o al rivenditore.

▲ IMPORTANTE

- "Navicella auto", gruppo 0, deve essere installata perpendicolare al senso di marcia.
- Non installare Navicella auto su sedili rivolti in direzione opposta al senso di marcia o trasversalmente al senso comune di marcia del veicolo.
- Questo articolo è numerato progressivamente.

▲ AVVERTENZA

IMPORTANTE: leggere attentamente queste istruzioni e conservarle nell'apposita sede per tutta la vita del prodotto. La sicurezza del bambino potrebbe essere messa a rischio se non si eseguono queste istruzioni.

- Potrebbe essere pericoloso lasciare il vostro bambino incustodito.
- Le operazioni di assemblaggio e preparazione dell'articolo devono essere effettuate da adulti.
- Non utilizzate il prodotto se presenta parti mancanti o rotture.
- Prima dell'uso assicurarsi che tutti i meccanismi di aggancio siano fissati correttamente.
- Evitare di introdurre le dita nei meccanismi.
- Non utilizzare vicino a fonti di calore, fiamme libere od oggetti pericolosi a portata delle braccia del bambino.
- Potrebbe essere pericoloso utilizzare accessori non approvati dal costruttore.
- Assicurarsi che le cinghie per fissare la Navicella auto al veicolo siano sempre tese e regolare quelle che bloccano il bambino.
- Non attorcigliare mai le cinghie.
- Si raccomanda di sostituire il dispositivo nel caso sia stato sottoposto a sollecitazioni eccessive durante un incidente o abbia evidenti segni di rottura o deformazione.
- Il dispositivo di sicurezza non deve essere modificato in nessun caso dall'utilizzatore.
- Seguire scrupolosamente le istruzioni fornite dal fabbricante del sistema di tenuta del bambino.
- Non lasciare il bambino nella Navicella auto in auto, senza sorveglianza.
- Navicella auto deve essere sempre fissata con le cinture di sicurezza del veicolo, anche quando non è occupata dal bambino. In caso di frenata improvvisa, potrebbe provocare lesioni agli occupanti del veicolo.
- Durante i viaggi in auto non tenere mai in braccio il bambino e non sistemarlo mai al di fuori della Navicella auto. In caso di frenata improvvisa, anche a bassa andatura, il bambino verrebbe facilmente catapultato in avanti.
- Prestare particolare attenzione a bagagli o oggetti che possono causare lesioni al bambino nella Navicella auto, in caso di incidente.

- Non lasciare Navicella auto nella vettura sotto l'esposizione del sole, alcune parti potrebbero essersi surriscaldate e nuocere alla pelle delicata del bambino, controllare prima di collocare il bambino.
- Prestare attenzione che Navicella auto non rimanga bloccata da una parte mobile del sedile o da una portiera.
- Non utilizzare Navicella auto senza il rivestimento di tessuto, tale rivestimento non può essere sostituito da uno non approvato dal costruttore in quanto costituisce parte integrante di Navicella auto e della sicurezza. In caso di sostituzione utilizzare un ricambio originale.
- Navicella auto è stata progettata con dispositivo di assorbimento d'urto in polistirolo, integrato direttamente nella scocca, sotto l'imbottitura: non rimuovere.
- Questo prodotto è adatto solo a bambini che non si possono mettere da soli in posizione seduta.
- Questo prodotto è inteso per bambini dalla nascita fino a 9 kg di peso. Usato in auto inteso fino ai 10 kg di peso.
- Utilizzare solo su superfici dure, orizzontali ed asciutte.
- Non lasciare altri bambini a giocare incustoditi vicino alla carrozzina.
- Prestare attenzione alla presenza del bambino quando si effettuano operazioni di regolazione dei meccanismi (maniglione, schienale).
- Controllare regolarmente il maniglione (o le maniglie) ed il fondo della carrozzina e verificare l'assenza di segni di rottura o danneggiamento.
- Nell'utilizzare la carrozzina con uno stand, verificate la massima lunghezza della carrozzina specificata sullo stand.

istruzioni d'uso

Kit Auto

come montare il cinturino di sicurezza

1. Posizionare la navicella auto con schienale e capottina abbassate e, se presente, maniglione alzato.
2. Durante il trasporto in auto, rimuovere eventuali materassini aggiuntivi.
3. CINTURINO A 3 PUNTI: Infilare il cinturino spartigambe nella fessura del materassino (fig_a) e nelle fessure della scocca (fig_b) fino ad oltrepassarla (fig_c).

4. Infilare le due estremità delle bretelle nelle fessure del materassino e della scocca (fig_a) e agganciarli ai perni (fig_b).
5. Cinturini agganciati sotto la scocca (fig_a) e internamente a Navicella auto (fig_b).

aggancio in auto con cinture di sicurezza

AGGANCIO DELLA NAVICELLA IN AUTO: Il sedile posteriore dell'auto (a 3 posti) ha 3 cinture di sicurezza e quella centrale può essere dorsale o ventrale, in entrambi i casi è possibile procedere all'aggancio della navicella in auto. Consigliamo di posizionare la navicella sul sedile posteriore lasciando il lato della testa in corrispondenza del sedile centrale.

6. Navicella auto posizionata in auto con cintura ventrale.
7. Navicella auto posizionata in auto con cintura a 3 punti.
8. Navicella auto, è posizionabile anche centralmente al sedile posteriore a 3 posti, utilizzando le due cinture di sicurezza più esterne (fig_a) Navicella auto non è posizionabile come in fig_b perchè può essere fissata in auto solo con cinture orientate in senso opposto.
9. Posizionamento di Navicella auto su sedile posteriore a 2 posti. Navicella auto può essere rivolta con la parte dei piedi del bambino sia da un lato che dall'altro. Se il sedile dell'auto non è in piano ma inclinato si può renderlo orizzontale con degli asciugamani.
10. Prendere la cintura del sedile posteriore, piegarla come in figura (freccia_a) e infilarla nella fessura della fibbia metallica del kit auto (freccia_b).
11. Infilare la leva rossa della fibbia metallica del kit auto all'interno della cintura ripiegata (freccia_c). Avvicinare la fibbia metallica in più possibile al sedile per facilitare poi l'aggancio alla Navicella (freccia_d).
12. Agganciare il connettore del kit auto all'anello della Navicella e tendere la cintura con forza per far aderire maggiormente la Navicella al sedile.
 - Ripetere le stesse operazione dall'altro lato della Navicella.
13. Navicella auto agganciata in auto.
14. SGANCIO DELLA NAVICELLA DALL' AUTO: premere il pulsante di regolazione sul connettore, come in figura per allentare le cinture. Sganciare il gancio del connettore del kit auto, dall'anello della Navicella.

IMPORTANTE: il kit auto può rimanere sempre agganciato alle cinture della nostra auto. Con un semplice gesto basterà solo agganciare o sganciare la fibbia del kit auto dall'anello della Navicella (punto 15).

come accomodare il bambino sulla Navicella auto

15. CINTURA DI SICUREZZA 3 PUNTI: allentare le bretelle, premendo sulla fibbia (fig_a) e allungarle (fig_b).
16. premere il pulsante rosso (fig_a) e sganciare le bretelle dallo spartigambe (fig_b).
17. Posizionare il bambino all'interno della Navicella auto e inserire la fibbia delle bretelle nel cinturino spartigambe fino ad agganciarlo.
18. Il bambino all'interno della Navicella auto deve essere ben legato. Se i cinturini sono allentati, ridurre la lunghezza delle bretelle tirando l'estremità del cinturino. Le cinture devono essere tensionate il più possibile per la sicurezza del bambino in caso di incidente. Lasciare un minimo di gioco (lo spessore di un dito tra la cintura e il torace del bambino).
19. RIMUOVERE I CINTURINI: per rimuovere i cinturini dalla scocca di Navicella auto, infilare le fibbie dello spartigambe nelle fessure poste sotto la scocca e sfilare (fig_a). Per sfilare gli attacchi delle bretelle da sotto la scocca, sganciarli dai perni e infilarli nelle proprie fessure (fig_b).
20. Riporre il cinturino sganciato nell'apposita tasca.

numeri di serie

21. Navicella auto riporta sotto la base, informazioni relative alla data di produzione della stessa.
 - Nome del prodotto, data di produzione e numerazione seriale dello stesso (fig_a).
Kit Auto:
 - Etichetta di omologazione (fig_b);
 - Data di produzione del cinturino (fig_c);Questi elementi sono utili al consumatore nel caso in cui il prodotto dovesse presentare delle problematiche.

manutenzione dell'imbottitura

- spazzolare le parti in tessuto per allontanare la polvere e lavare a mano a una temperatura massima di 30° non torcere;
- non candeggiare al cloro;
- non stirare;
- non lavare a secco;
- non smacchiare con solventi e non asciugare a mezzo di asciugabiancheria a tamburo rotativo.



pulizia del prodotto

- Il vostro prodotto necessita un minimo di manutenzione. Le operazioni di pulizia e manutenzione devono essere effettuate solo da adulti.
- Si raccomanda di tenere pulite tutte le parti in movimento e se occorre, lubrificarle con olio leggero.
- Periodicamente pulire le parti in plastica con un panno umido, non usare solventi o altri prodotti simili.
- Spazzolare le parti in tessuto per allontanare la polvere.
- Non pulire il dispositivo di assorbimento d'urto in polistirolo con solventi o altri prodotti simili.
- Proteggere il prodotto da agenti atmosferici, acqua, pioggia o neve; l'esposizione continua e prolungata al sole potrebbe causare cambiamenti di colore in molti materiali.
- Conservare il prodotto in un posto asciutto.

come leggere l'etichetta di omologazione

- In questo paragrafo vi spieghiamo come leggere l'etichetta di omologazione (etichetta arancione).
- In alto all'etichetta c'è il marchio dell'azienda produttrice e il nome del prodotto.
- 0-10 kg Y indica che il prodotto è omologato per bambini dalla nascita fino a 10 kg di peso e che il dispositivo è dotato di cintura a 3 punti.
- La lettera E in un cerchio: indica il marchio di omologazione Europea e il numero definisce il paese che

ha rilasciato l'omologazione (1: Germania, 2: Francia, 3: Italia, 4: Paesi Bassi, 11: Gran Bretagna e 24: Irlanda).

- Numero di omologazione: se inizia con 04 vuol dire che è il quarto emendamento (quello attualmente in vigore) del regolamento R44.
- Normativa di riferimento: UN/ECE R44/04.
- Numero progressivo di produzione: personalizza ogni navicella, dal rilascio dell'omologazione ognuno è contraddistinto dal proprio numero.

servizio assistenza

Se fortuitamente parti del modello venissero perse o danneggiate, usare solo pezzi di ricambio originali Peg-Pérego. Per eventuali riparazioni, sostituzioni, informazioni sui prodotti, la vendita di ricambi originali e accessori, contattare il Servizio Assistenza Peg-Pérego:

- tel.: 0039-039-60.88.213
- numero verde: 800.147.414
- fax: 0039-039-33.09.992
- e-mail: assistenza@pegperegopro.com
- sito internet: www.pegperegopro.com

Peg-Pérego potrà apportare in qualunque momento modifiche ai modelli descritti in questa pubblicazione, per ragioni di natura tecnica o commerciale.

cosa pensi di noi?

La Peg-Pérego è a disposizione dei suoi Consumatori per soddisfare al meglio ogni loro esigenza. Per questo, conoscere il parere dei ns. Clienti, è per noi estremamente importante e prezioso. Le saremo quindi molto grati se, dopo aver utilizzato un ns. prodotto, vorrà compilare il QUESTIONARIO SODDISFAZIONE CONSUMATORE, segnalando eventuali osservazioni o suggerimenti, che troverà nel nostro sito internet: www.pegperegopro.com

EN_English

Thank you for choosing a Peg-Pérego product.



- Peg-Pérego S.p.A. is ISO 9001 certified.
- This certification offers customers and consumers a guarantee of transparency and confidence in the company's mode of operation.

product characteristics *Car bassinet unit-auto, Group 0, "Universal" category*

- The Car bassinet unit is approved under regulation UN ECE R44/04 for children weighing from 0-10 kg. It is suitable for installation on the majority of vehicle seats, but not all.
- The Car bassinet unit can be properly installed if the vehicle's use and maintenance manual states that it is compatible with "Universal" Group 0 restraint systems.
- The Car bassinet unit is classified as "Universal" in compliance with stricter approval criteria than previous models that do not have this label.
- The device can only be used on vehicles with 2 or 3 rear seats fitted with 2- or 3-point safety belts, approved in compliance with UN ECE R16 or equivalent regulations.
- For any questions or further information on installing the Car bassinet unit in specific vehicles, contact the manufacturer or the retailer.

▲ IMPORTANT

- "Car bassinet unit" (Group 0) must be fitted perpendicular to the vehicle's normal direction of travel.
- Do not fit Car bassinet unit on vehicle seats that face away or sideways with respect to the normal direction of travel of the vehicle.
- The item is given a serial number.

▲ WARNING

IMPORTANT: Read these instructions carefully and store them in the holder provided throughout the lifecycle of the product. The child's safety could be put at risk if these instructions are not followed.

- It could be dangerous to leave your child unattended.
- Assembly and preparation of the item must be carried out by adults.
- Do not use the product if there are missing or broken parts.
- Before use make sure that all of the attachment mechanisms are connected properly.
- Do not insert fingers into the mechanisms.
- Do not use near heat sources, open flames or dangerous objects that are within reach of the child.
- It could be dangerous to use accessories which are not approved by the manufacturer.
- Make sure the belts fastening the Car bassinet unit to the vehicle are always taut and adjust the straps securing the child.
- Never twist the belt.
- Replace the item if it undergoes significant strain in an accident or shows clear signs of breakage or deformation.
- The safety device should not be modified by users in any circumstances.
- Carefully follow the instructions supplied by the manufacturer of the child restraint system.
- Never leave the child unattended in the Car bassinet unit in a vehicle.
- The Car bassinet unit must always be secured with the vehicle's safety belts, even when the child is not present. In the event of sudden braking, it could injure the occupants of the vehicle.
- When travelling in vehicles, never hold the child in your arms and never put him/her anywhere but in the Car bassinet unit. In the event of sudden braking, even at low speeds, the child would be flung forward.
- Take particular care to make sure that luggage or other objects are not located where they may injure the child in the Car bassinet unit in the event of an accident.
- Do not leave the Car bassinet unit in vehicles exposed to the sun. Some parts might heat up and be harmful to the delicate skin of the child – check before placing the child in the seat.
- Make sure that the Car bassinet unit is not obstructed by any

moving parts of the vehicle's seat or by one of the doors.

- Do not use the Car bassinet unit without its fabric covering, which cannot be replaced with one not approved by the manufacturer since it is an integral part of the Car bassinet unit and the safety system. If replacing it, use an official spare part.
- The design of the Car bassinet unit features a polystyrene shock absorption device built directly into the shell, below the padding: do not remove it.
- This product is only suitable for children who are unable to sit up by themselves.
- This product is designed for children from birth up to a weight of 9 kg. When used in vehicles it is designed for weights of up to 10 kg.
- Only use the product on surfaces that are hard, horizontal and dry.
- Do not leave other children playing unattended near the carriage.
- Take care when adjusting the mechanisms (handle, backrest) with the child present.
- Regularly check the handle (or the handles) and the bottom of the carriage to make sure that there are no signs of breakage or damage.
- When using the carriage with a stand, check the maximum length of the carriage specified on the stand.

instructions for use

Car Kit

how to fit the safety harness

1. Position the car bassinet unit with the backrest and hood lowered and the handle raised, if present.
2. When travelling in vehicles, remove any additional mattress pads.
3. 3-POINT SAFETY HARNESS: Pass the leg divider straps through the slot in the mattress pad (fig_a) and the slots in the shell (fig_b) so that they come out on the other side (fig_c).
4. Pass the two ends of the shoulder straps through the slots in the mattress pad and the shell (fig_a), then clip them to the pins (fig_b).
5. Straps attached under the shell (fig_a) and inside the Car bassinet unit (fig_b).

attachment in vehicles with safety belts

ATTACHING THE BASSINET UNIT IN VEHICLES: It is possible to

install the bassinet unit in cars if there are 3 rear seats with 3 safety belts. The central one can be 3-point or a lap belt. We recommend positioning the bassinet unit on the vehicle's rear seats with the end for the child's head above the central seat.

- 6• Car bassinet unit fitted in a vehicle with a lap belt.
- 7• Car bassinet unit fitted in a vehicle with a 3-point belt.
- 8• The Car bassinet unit can also be positioned in the centre of a 3-person rear seat, using the two outer safety belts (fig_a). It cannot be positioned as in fig_b because it can only be secured in vehicles using safety belts that come from opposite sides.
- 9• Position of the Car bassinet unit on a 2-person rear seat. The Car bassinet unit can be positioned with the child's feet on either side of the vehicle. If the seat of the vehicle inclines, towels can be used to provide a horizontal surface.
- 10• Take the rear seat belt, fold it as shown in the figure (arrow_a) and insert it in the slot of the car kit's metal fastener (arrow_b).
- 11• Insert the red lever on the metal fastener of the car kit inside the folded belt (arrow_c).
Move the metal fastener as near as possible to the seat in order to enable it to be fastened to the Carrycot (arrow_d).
- 12• Hook the car kit connector to the ring on the Carrycot and pull firmly on the belt to ensure the Carrycot fits as well as possible to the seat.
 - Repeat the same operations on the other side of the Carrycot.
- 13• Car Carrycot installed in the car.
- 14• UNFASTENING THE CARRYCOT FROM THE CAR:
press the control button on the connector to loosen the belts, as shown in the figure. Unhook the fastener of the car kit connector from the ring on the Carrycot.
IMPORTANT: the car kit can remain fastened to the seat belts of your car. The car kit fastener can easily be attached to or removed from the ring on the Carrycot (point 15).

how to put the child in the Car bassinet unit

- 15• 3-POINT SAFETY HARNESS: Slacken the straps by pressing on the buckle (fig_a) and lengthen them (fig_b).
- 16• Press the red button (fig_a) and release the straps from the leg divider (fig_b).

- 17• Place the child in the Car bassinet unit then buckle together the straps and the leg divider.
- 18• The child must be securely fastened in the Car bassinet unit. If the straps are loose, tighten them by pulling on the end. The straps must be as tight as possible to protect the child in the event of an accident. Leave a minimal amount of play (the width of a finger between the harness and the child's chest).
- 19• REMOVE THE STRAPS: To remove the straps from the shell of the Car bassinet unit, pass the buckles of the leg divider through the slots under the shell and pull them through (fig_a). To remove the strap fasteners from under the shell, release them from the clips and pass them through the slots (fig_b).
- 20• Put the harness back in its pocket once it has been removed.

serial numbers

- 21• Information about the production date of Car bassinet unit can be found under the base.
 - Product name, production date and serial number (fig_a). Car Kit:
 - Approval label (fig_b).
 - Harness production date (fig_c).In the event of problems with the product, these details will be of use to customers.

product cleaning

- This product requires a small amount of maintenance. Cleaning and maintenance must only be carried out by adults.
- Keep all moving parts clean and if necessary lubricate them with light oil.
- Clean the plastic parts periodically with a damp cloth. Do not use solvents or similar substances.
- Brush the fabric parts to remove dust.
- Do not clean the polystyrene shock absorbing device with solvents or other similar products.
- Protect the product from atmospheric agents: humidity, rain or snow. Extended exposure to sunshine can cause colour changes in many materials.
- Store the product in a dry environment.

how to read the approval label

- This paragraph explains how to interpret the approval label (the orange one).
- The top of the label displays the trademark of the manufacturing company and the name of the product.
- 0-10 kg Y means that the product is approved for children from birth up to 10 kg in weight and that it is fitted with a 3-point safety harness.
- The letter E in a circle indicates the European approval mark and the number indicates the country that issued the approval (1: Germany, 2: France, 3: Italy, 4: Netherlands, 11: Great Britain and 24: Republic of Ireland).
- Approval number: if it starts with 04, this indicates the fourth amendment (the one currently in force) of Regulation R44.
- Reference standard: UN ECE R44/04.
- Production serial number: on issue of approval, each bassinet unit is given its own unique number.

• assistance service

- If parts of the product are lost or damaged, replace only with original Peg-Pérego spare parts. For any repairs, replacements, product information and the sale of original spare parts and accessories contact the Peg-Pérego Assistance Service:
- tel.: 0039 039 60 88 213
- fax: 0039 039 33 09 992
- e-mail: assistenza@pegperego.it
- web site: www.pegperego.com
- Peg-Pérego may modify the products described in this publication at any time for technical or commercial reasons.

• what do you think of us?

- Peg-Pérego makes itself available to all its customers in order to best satisfy their various needs. Knowing the opinion of our customers is extremely important and valuable to us. We would therefore be very grateful if, after using our product, you would fill in the CONSUMER SATISFACTION QUESTIONNAIRE, adding any observations or suggestions, on our web site: www.pegperego.com

FR_Français

Merci d'avoir choisi un produit Peg-Pérego.



- Peg-Pérego S.p.A. est certifiée ISO 9001.
- La certification offre à la clientèle une garantie de transparence et constitue un gage de confiance dans la façon de travailler de l'entreprise.

caractéristiques du produit *Nacelle auto-auto, Groupe 0, catégorie d'homologation « Universelle »*

- Nacelle auto est homologué conforme au Règlement UN/ECE R44/04 pour le transport d'enfants d'un poids de 0 à 10 kg. Il s'adapte à la plupart des sièges d'automobiles mais pas à tous.
- Pour installer correctement Nacelle auto vérifier dans le manuel d'utilisation et d'entretien de votre véhicule si ce dernier peut recevoir des systèmes de fixation « Universels » du Groupe 0.
- Nacelle auto a été classé dans la catégorie d'homologation « Universelle » selon des critères d'homologation plus sévères que ceux des modèles antérieurs qui ne bénéficient pas de cette catégorie.
- Nacelle auto peut être utilisé uniquement sur des véhicules munis de siège postérieur à 2 ou 3 places dotés de ceintures de sécurité 2 ou 3 points, homologuées conformes au règlement UN/ECE R16 ou normes équivalentes.
- En cas de doute ou pour plus de renseignements sur l'installation de Nacelle auto sur un véhicule particulier, contacter le fabricant ou le revendeur.

▲ IMPORTANT

- «Nacelle auto», groupe 0, doit être installé perpendiculairement au sens de marche.

- Ne pas installer Nacelle auto sur un siège orienté dans la direction opposée au sens de la marche ou transversalement au sens de marche normal du véhicule.
- Cet article porte un numéro séquentiel de fabrication.

⚠ AVERTISSEMENT

IMPORTANT : lire attentivement ces instructions et les conserver dans la poche prévue à cet effet pendant toute la durée de vie utile du produit. Le non-respect de ces instructions pourrait compromettre la sécurité de l'enfant.

- Ne pas laisser l'enfant seul et sans surveillance.
- Les opérations d'assemblage et de préparation de l'article doivent être effectuées par des adultes.
- Ne pas utiliser Nacelle auto s'il manque des pièces ou s'il est endommagé.
- Avant d'utiliser Nacelle auto, vérifier si tous les mécanismes de fixation sont correctement enclenchés.
- Ne pas mettre les doigts dans les mécanismes.
- Ne pas utiliser Nacelle auto près de sources de chaleur, de flammes nues ou près d'objets dangereux et à la portée des bras de l'enfant.
- L'emploi d'accessoires non approuvés par le fabricant peut s'avérer dangereux.
- Vérifier si les sangles de fixation au véhicule de Nacelle auto sont bien tendues et régler celles qui retiennent l'enfant.
- Ne jamais entortiller les sangles.
- Il est recommandé de remplacer Nacelle auto s'il a été soumis à des sollicitations excessives suite à un accident ou s'il présente des signes de cassure ou de déformation évidents.
- En aucun cas l'utilisateur ne doit modifier le dispositif de sécurité.
- Suivre scrupuleusement les instructions fournies par le fabricant de Nacelle auto.
- Ne jamais laisser l'enfant seul et sans surveillance dans Nacelle auto en voiture.
- Nacelle auto doit toujours être fixé avec les ceintures de sécurité du véhicule, même lorsqu'il est vide car il pourrait blesser les occupants du véhicule en cas de coup de frein

brusque.

- Pendant les voyages en voiture, ne tenez jamais l'enfant dans vos bras et installez-le toujours dans Nacelle auto car même à petite vitesse, en cas de coup de frein brusque l'enfant serait catapulté en avant.
- Prêter une attention particulière aux bagages ou autres objets se trouvant dans l'habitacle car ils pourraient blesser l'enfant en cas d'accident.
- Ne pas laisser Nacelle auto dans le véhicule exposé au soleil ; certaines parties pourraient chauffer et brûler la peau délicate de l'enfant. Vérifier la température de Nacelle auto avant d'y installer l'enfant.
- Veiller à ce que Nacelle auto ne reste pas coincé dans une partie mobile du siège de la voiture ou dans une portière.
- Ne pas utiliser Nacelle auto sans sa housse en tissu. Cette housse ne peut être remplacée que par une autre housse approuvée par le fabricant car elle fait partie intégrante de Nacelle auto et est une garantie de sa sûreté. En cas de remplacement, utiliser uniquement une housse originale du fabricant.
- Nacelle auto a été conçu avec un dispositif en polystyrène pour l'absorption des chocs, qui est incorporé directement dans la coque, sous la housse : ne pas l'ôter.
- Cet article ne convient qu'aux enfants qui ne savent pas encore s'asseoir tout seul.
- Cet article a été conçu pour le transport des enfants à partir de la naissance et jusqu'à un poids de 9 kg. Il a été conçu pour utilisation en voiture jusqu'à un poids de 10 kg.
- Utiliser uniquement sur des surfaces dures, planes et sèches.
- Ne pas laisser d'autres enfants jouer sans surveillance près du landau.
- Tenir compte de la position de l'enfant pendant les opérations de réglage des mécanismes (poignée, dossier).
- Contrôler régulièrement la poignée centrale (ou les poignées de transport) et le fond du landau. Vérifier s'il présente des signes de cassure ou d'endommagement.
- Si le landau est utilisé avec un stand, vérifier la longueur maximale du landau indiquée sur le stand.
- "Conforme aux exigences de securite".
- Norme NF S 54-001.

mode d'emploi

Kit Auto

comment monter la ceinture de sécurité

1. Positionner la nacelle auto avec la capote et le dossier abaissés et, le cas échéant, la poignée relevée.
2. Pendant le transport en voiture, retirer les matelas éventuellement ajoutés.
3. CEINTURE À 3 POINTS: Insérer la sangle d'entrejambes dans le passant du matelas (fig_a) et dans ceux de la coque (fig_b) jusqu'à ce qu'elle soit complètement passée (fig_c).
4. Insérer les deux extrémités des bretelles dans les passants du matelas et de la coque (fig_a) et les accrocher aux fixations (fig_b).
5. Les ceintures sont maintenant accrochées sous la coque (fig_a) et à l'intérieur de Nacelle auto (fig_b).

installation avec les ceintures de sécurité du véhicule

FIXATION DE LA NACELLE DANS LA VOITURE : le siège arrière de la voiture (à 3 places) est doté de 3 ceintures de sécurité et la ceinture du milieu peut être dorsale ou ventrale. Dans les deux cas, il est possible de fixer la nacelle dans la voiture. Nous conseillons de placer la nacelle sur le siège arrière avec le côté tête vers le siège central.

6. Nacelle auto installé dans la voiture avec la ceinture ventrale.
7. Nacelle auto installé dans la voiture avec la ceinture 3 points.
8. Nacelle auto peut aussi être placé au milieu du siège arrière à 3 places en utilisant les deux ceintures de sécurité les plus externes (fig_a). Nacelle auto ne peut pas être installé comme illustré sur la fig_b parce qu'il ne peut être fixé dans la voiture que si les ceintures sont orientées dans le sens opposé.
9. Installation de Nacelle auto sur un siège arrière à 2 places. Nacelle auto peut être orienté avec le côté pieds placé d'un côté ou de l'autre.
Si le siège de la voiture n'est pas horizontal mais incliné, on peut y remédier en intercalant des serviettes.
10. Prendre la ceinture du siège arrière, la plier comme sur la figure (flèche_a) et l'enfiler dans la fente de la boucle en métal du kit

auto (flèche_b).

11. Enfiler le levier rouge de la boucle en métal du kit auto à l'intérieur de la ceinture repliée (flèche_c).
Approcher la boucle en métal le plus près possible du siège pour l'accrocher ensuite plus facilement à la Nacelle (flèche_d).
12. Clipper le connecteur du kit auto à l'anneau de la Nacelle et tendre la ceinture énergiquement pour bien faire adhérer la Nacelle au siège.
 - Répéter les mêmes opérations de l'autre côté de la Nacelle.
13. Nacelle auto fixée à la voiture.
14. DÉCLIPPAGE DE LA NACELLE DE LA VOITURE : appuyer sur la touche de réglage sur le connecteur, comme sur la figure pour desserrer les ceintures. Déclipper la fixation du connecteur du kit auto, de l'anneau de la Nacelle.
IMPORTANT : Le kit auto peut rester fixé au ceintures de la voiture de manière permanente. Un simple geste suffira pour clipper ou déclipper la boucle du kit auto de l'anneau de la Nacelle (point 15).

comment installer l'enfant sur Nacelle auto

15. CEINTURE DE SÉCURITÉ 3 POINTS : desserrer les bretelles en appuyant sur la boucle (fig_a) puis les allonger (fig_b).
16. Appuyer sur le bouton rouge (fig_a) et décrocher les bretelles d'entrejambes (fig_b).
17. Installer l'enfant dans Nacelle auto et introduire la boucle des bretelles dans la sangle d'entrejambes jusqu'à ce qu'elle s'enclenche.
18. L'enfant doit être bien attaché dans Nacelle auto. Si les sangles sont détendues, raccourcir les bretelles en tirant l'extrémité de la sangle.
Les ceintures doivent être tendues le plus possible pour assurer la sécurité de l'enfant en cas d'accident. Laisser un minimum de jeu (l'épaisseur d'un doigt entre la ceinture et le buste de l'enfant).
19. ÔTER LES SANGLES: pour ôter les sangles de la coque de Nacelle auto, enfiler les boucles d'entrejambes dans les fentes situées sous la coque et tirer (fig_a). Pour décrocher les fixations des bretelles du dessous de la coque, les décrocher des axes et les faire passer dans leurs propres fentes (fig_b).

- 20• Lorsque la ceinture est décrochée, la replacer dans la poche prévue à cet effet.

numéros de série

- 21• Des informations telles que la date de production sont reportées sous la base de Nacelle auto.
- Nom du produit, date de production et numéro de série (fig_a). Kit Auto ;
 - Étiquette d'homologation (fig_b) ;
 - Date de production de la ceinture (fig_c) ;
- Ces informations sont utiles au client au cas où des problèmes sur le produit apparaîtraient

nettoyage du produit

- Ce produit requiert un entretien minimum. Les opérations de nettoyage et d'entretien doivent être effectuées uniquement par des adultes.
- Il est recommandé de nettoyer régulièrement les parties mobiles et, si nécessaire, de les lubrifier avec de l'huile légère.
- Nettoyer périodiquement les parties en plastique avec un linge humide ; ne pas utiliser de solvants ou tout produit similaire.
- Épousseter les éléments en tissu pour chasser la poussière.
- Ne pas nettoyer le dispositif d'absorption des chocs en polystyrène avec des solvants ou autres produits similaires.
- Protéger le produit des agents atmosphériques (eau, pluie ou neige) ; une exposition continue et prolongée au soleil peut provoquer la décoloration de nombreux matériaux.
- Conserver le produit dans un endroit sec.

comment lire l'étiquette d'homologation

- Ce paragraphe explique les inscriptions figurant sur l'étiquette d'homologation (étiquette orange).
- En haut de l'étiquette figurent la marque du fabricant et le nom de l'article.
- 0-10 kg Y indique que le produit est homologué conforme pour le transport d'enfants de la naissance à 10 kg et que le dispositif est doté de ceinture 3 points.
- La lettre E au milieu d'un cercle indique la marque

d'homologation européenne tandis que le numéro se réfère au pays qui a délivré l'homologation (1 : Allemagne, 2 : France, 3 : Italie, 4 : Pays Bas, 11 : Grande Bretagne et 24 : Irlande).

- Numéro d'homologation : s'il commence par 04, il se réfère au quatrième amendement (celui qui est actuellement en vigueur) du règlement R44.
- Norme de référence : UN/ECE R44/04.
- Numéro séquentiel de fabrication : ce numéro personnalise chaque nacelle ; lorsque l'homologation est délivrée, chaque produit est caractérisé par un numéro qui lui est propre.

service d'assistance

- En cas de perte de pièces ou de rupture de l'une d'elles, utiliser exclusivement des pièces de rechange originales Peg-Pérego. Pour d'éventuelles réparations, remplacements, demandes d'informations relatives aux produits ou à la vente de pièces de rechange originales et d'accessoires, contacter le service d'assistance Peg-Pérego :

- tél. : 0039-039-60.88.213
- fax : 0039-039-33.09.992
- e-mail : assistenza@pegperego.it
- site Internet : www.pegperego.com

- Peg-Pérego se réserve le droit d'apporter à tout moment des modifications aux modèles décrits dans le présent ouvrage, pour des raisons de nature technique ou commerciale.

que pensez-vous de nous ?

- Peg-Pérego est à disposition de sa clientèle pour satisfaire au mieux chacune de ses exigences. En cela, il est très important et précieux pour nous de connaître l'opinion de nos clients. Nous vous saurions donc gré, après avoir utilisé un de nos produits, de remplir le QUESTIONNAIRE DE SATISFACTION CONSOMMATEUR, en nous faisant part de toute observation ou suggestion éventuelle. Vous trouverez ce questionnaire sur notre site Internet, à l'adresse: www.pegperego.com

Vielen Dank, dass Sie sich für ein Produkt Peg-Pérego entschieden haben.



- Peg-Pérego S.p.A. besitzt das Zertifikat ISO 9001.
- Die Zertifizierung bietet den Kunden und Konsumenten die Garantie für Transparenz und Vertrauen in die Arbeitsweise des Unternehmens.

produkteigenschaften Autobabyschale-auto, Gruppe 0, „Universal“

- Autobabyschale ist gemäß europäischer Prüfnorm UN/ECE R44/04 für Kinder mit einem Gewicht von 0 bis 10 kg zugelassen. Geeignet für die meisten Autositze, jedoch nicht für alle.
- Autobabyschale kann in allen Fahrzeugen korrekt befestigt werden, in deren Beschreibungs- bzw. Wartungshandbuch die Kompatibilität mit Rückhaltesystemen der Kategorie „Universal“ der Gruppe 0 angegeben wird.
- Autobabyschale ist als „Universal“ eingestuft. Die Prüfkriterien hierfür sind strenger als bei den Vorgängermodellen ohne diese Zulassung.
- Die abnehmbare Babyschale darf nur in Fahrzeugen mit einem Rücksitz für 2 oder 3 Personen verwendet werden, der mit Zwei- oder Drei-Punkt-Sicherheitsgurten ausgestattet ist, die gemäß europäischer Prüfnorm UN/ECE R16 oder gleichbedeutender Vorschriften zugelassen sind.
- Bei Fragen oder für nähere Informationen zur Befestigung der Autobabyschale in den einzelnen Fahrzeugtypen wenden Sie sich bitte an den Hersteller oder Händler.

⚠ WICHTIG

- Autobabyschale, Gruppe 0, muss quer zur Fahrtrichtung

befestigt werden.

- Autobabyschale darf nicht auf Autositzen befestigt werden, die entgegengesetzt oder längs zur Fahrtrichtung ausgerichtet sind.
- Dieser Artikel ist mit einer laufenden Seriennummer gekennzeichnet.

⚠ WARNUNG

WICHTIG: Lesen Sie diese Anweisungen aufmerksam durch und bewahren Sie sie für die gesamte Verwendungsdauer des Produktes am dafür vorgesehenen Platz auf. Wenn Sie diese Anweisungen nicht beachten, könnte die Sicherheit Ihres Kindes gefährdet sein.

- Es kann gefährlich sein, Ihr Kind unbeaufsichtigt zu lassen.
- Montage und Voreinstellung des Produktes müssen von Erwachsenen durchgeführt werden.
- Verwenden Sie das Produkt nicht, wenn es unvollständig ist oder Schäden aufweist.
- Vergewissern Sie sich vor Gebrauch, dass alle Haltevorrichtungen korrekt befestigt sind.
- Achten Sie darauf, die Finger nicht zwischen den Bauteilen einzuklemmen.
- Nicht in der Nähe von Wärmequellen, offenem Feuer oder gefährlichen Gegenständen verwenden, die in Reichweite des Kindes sind.
- Es kann gefährlich sein, Zubehörteile zu verwenden, die nicht vom Hersteller zugelassen sind.
- Vergewissern Sie sich, dass die Gurte, mit denen die Babyschale Autobabyschale im Fahrzeug befestigt wird, immer straff gespannt sind, und stellen Sie die Sicherheitsgurte für das Kind immer genau ein.
- Die Gurte dürfen keinesfalls verdreht sein.
- Bitte tauschen Sie die Babyschale nach übermäßiger Beanspruchung durch einen Unfall oder wenn sie sichtbar beschädigt oder verformt ist, aus.
- Das Sicherheitssystem darf unter keinen Umständen vom Benutzer verändert werden.
- Folgen Sie genauestens den vom Hersteller des Kinderrückhaltesystems mitgelieferten Anweisungen.
- Lassen Sie das Kind im Auto nicht unbeaufsichtigt in der

Babyschale Autobabyschale.

- Auch wenn kein Kind darin sitzt, muss die Babyschale Autobabyschale mit den Sicherheitsgurten des Fahrzeugs befestigt sein. Andernfalls könnten mitfahrende Personen bei plötzlichem, scharfen Bremsen verletzt werden.
- Das Kind nie auf den Arm nehmen oder außerhalb der Babyschale setzen, wenn das Fahrzeug in Bewegung ist. Andernfalls könnte das Kind bei plötzlichem Bremsen, dies gilt auch für sehr geringe Fahrgeschwindigkeiten, nach vorn geschleudert werden.
- Achten Sie besonders darauf, dass das Kind in der Autobabyschale bei einem Unfall nicht von Gepäckstücken oder anderen Gegenständen verletzt werden kann.
- Lassen Sie die Babyschale nicht unter direkter Sonneneinstrahlung im Fahrzeug, da einige Teile überhitzen und die empfindliche Kinderhaut verletzen könnten. Überprüfen Sie dies, bevor Sie das Kind in die Babyschale legen.
- Achten Sie darauf, dass die Babyschale nicht durch bewegliche Teile des Autositzes oder einer Autotür blockiert ist.
- Die Babyschale nicht ohne Bezug verwenden.
- Der Bezug kann nur gegen ein vom Hersteller zugelassenes Produkt ausgetauscht werden, da er fester Bestandteil der Babyschale und der entsprechenden Sicherheitseinrichtungen ist. Beim Austausch von Teilen nur original Ersatzteile verwenden.
- Autobabyschale ist zur Dämpfung von Stößen mit einem Aufprallschutz aus Polystyrol ausgestattet, der unter der Polsterung direkt in die Kunststoffschale integriert ist. Er darf nicht entfernt werden.
- Das Produkt ist nur für Kinder geeignet, die sich noch nicht allein aufrichten können.
- Das Produkt ist für Kleinkinder von der Geburt bis zu einem Gewicht von 9 kg vorgesehen. Im Auto kann es für Kinder von bis zu 10 kg genutzt werden.
- Nur auf stabilen, horizontalen und trockenen Oberflächen verwenden.
- Andere Kinder dürfen nicht unbeaufsichtigt in der Nähe des Kinderwagens spielen.
- Montage und Voreinstellung des Autobabyschale müssen von Erwachsenen durchgeführt werden.

- Verwenden Sie das Produkt nicht, wenn es unvollständig ist oder Schäden aufweist.
- Verwenden Sie nur vom Hersteller zugelassene Kinderwageneinlagen. Achtung, verwenden Sie die Kinderwageneinlagen nicht im Auto.
- Versichern Sie sich vor Gebrauch, dass alle Haltevorrichtungen korrekt befestigt sind.
- Achten Sie immer auf das Kind, wenn Sie Teile des Kinderwagens (Griff, Rückenlehne) verstellen.
- Überprüfen Sie regelmäßig den Griff (oder die Griffe) und die Unterseite des Kinderwagens und vergewissern Sie sich, dass keine Anzeichen für Risse oder sonstige Schäden vorliegen.
- Wenn Sie die Babyschale auf einem Ständer verwenden, beachten Sie die Maximallänge der Babyschale, die auf dem Ständer angegeben ist.

gebrauchsanweisung

Auto-Ausstattung **Befestigen des Sicherheitsgurtes**

1. Befestigen Sie die Babyschale mit abgelenkter Rückenlehne, heruntergeklapptem Verdeck und gegebenenfalls mit angehobenem Tragebügel.
2. Entfernen Sie bei Autofahrten die zusätzlichen Kinderwageneinlagen.
3. DREI-PUNKT-SICHERHEITSGURT: Ziehen Sie den Schrittgurt durch die Öffnung in der Einlage (Abb_a) und anschließend durch die Öffnungen der Kunststoffschale (Abb_b) vollständig hindurch (Abb_c).
4. Ziehen Sie die Enden der Schultergurte durch die Öffnungen der Einlage und der Kunststoffschale (Abb_a) und haken Sie sie in die Verschlüsse ein (Abb_b).
5. Die befestigten Sicherheitsgurte an der Unterseite der Kunststoffschale (Abb_a) und in der Autobabyschale Babyschale (Abb_b).

Befestigung im Auto mit **Sicherheitsgurten**

BEFESTIGUNG DER BABYSCHALE IM AUTO: Der Rücksitz

des Fahrzeugs (für 3 Personen) ist mit 3 Sicherheitsgurten ausgestattet, von denen der mittlere entweder ein Becken- oder ein Schultergurt sein kann. In beiden Fällen kann die Babyschale im Fahrzeug befestigt werden.

Es empfiehlt sich, die Babyschale so auf dem Rücksitz zu positionieren, dass das Kopfende zum mittleren Sitz hin ausgerichtet ist.

- 6• Autobabyschale im Fahrzeug mit Beckengurt.
- 7• Autobabyschale im Fahrzeug mit Drei-Punkt-Sicherheitsgurt.
- 8• Autobabyschale kann mit den äußeren Sicherheitsgurten (Abb_a) auch mittig auf dem dreiteiligen Rücksitz befestigt werden. Autobabyschale kann nicht wie in Abb_b befestigt werden, da die Sicherheitsgurte immer gegenläufig ausgerichtet sein müssen.
- 9• Autobabyschale auf einem Rücksitz für 2 Personen. Autobabyschale kann mit dem Fußende in beiden Richtungen befestigt werden.
Wenn der Autositz nicht waagrecht, sondern geneigt ist, können Sie die Neigung mit Handtüchern ausgleichen.
- 10• Den Gurt des Rücksitzes fassen, wie in der Abbildung (Pfeil A) umbiegen und in den Schlitz der Metallschnalle des Auto-Montagesatzes einführen (Pfeil B).
- 11• Den roten Hebel der Metallschnalle des Auto-Montagesatzes in das Innere des umgebogenen Gurts einführen (Pfeil C).
Die Metallschnalle soweit wie möglich an den Sitz annähern, um das Befestigen an der Sitzschale zu erleichtern (Pfeil D).
- 12• Den Anschluss des Auto-Montagesatzes am Ring der Sitzschale befestigen und den Gurt fest spannen, damit die Sitzschale besser am Sitz anliegt.
 - Dieselben Vorgänge auf der anderen Seite der Sitzschale wiederholen.
- 13• Im Auto befestigte Sitzschale.
- 14• ENTFERNEN DER SITZSCHALE AUS DEM AUTO:
die Einstelltaste auf dem Anschluss drücken wie in der Abbildung dargestellt, um die Gurte zu lösen. Den Haken vom Anschluss des Auto-Montagesatzes vom Ring der Sitzschale lösen.

WICHTIG: Der Auto-Montagesatz kann stets an den

Gurten unseres Autos befestigt bleiben. Man muss nur mit einer einfachen Geste die Schnalle des Auto-Montagesatzes am Ring der Sitzschale anbringen oder von dieser lösen (Punkt 15).

so legen Sie Ihr Kind in die Babyschale Autobabyschale

- 15• DREI-PUNKT-SICHERHEITSGURT: Zum Verlängern der Schultergurte drücken Sie auf die Schnalle (Abb_a) und lockern Sie den Gurt (Abb_b).
- 16• Drücken Sie den roten Knopf (Abb_a) und trennen Sie die Schultergurte vom Schrittgurt (Abb_b).
- 17• Legen Sie das Kind in die Autobabyschale Babyschale und stecken Sie die Schnalle der Schultergurte bis zum Einrasten in den Schrittgurt.
- 18• Das Kind muss in der Autobabyschale Babyschale gut gesichert sein. Wenn die Sicherheitsgurte zu locker sitzen, ziehen Sie am Gurtende, um sie festzuziehen.
Die Sicherheitsgurte müssen so fest wie möglich anliegen, um bei einem möglichen Unfall größtmögliche Sicherheit für das Kind zu gewährleisten. Lassen Sie bei den Gurten etwas Spielraum (ein Fingerbreit zwischen dem Gurt und dem Brustkorb des Kindes).
- 19• ENTFERNEN DER SICHERHEITSGURTE: Um die Sicherheitsgurte aus der Kunststoffschale der Babyschale Autobabyschale zu ziehen, stecken Sie die Schnallen des Schrittgurtes durch die Schlitze an der Unterseite der Kunststoffschale und ziehen Sie sie hindurch (Abb_a). Um die Verschlüsse der Schultergurte durch die Unterseite der Kunststoffschale zu ziehen, lösen Sie sie aus den Halterungen und ziehen sie durch die Schlitze (Abb_b).
- 20• Stecken Sie den Sicherheitsgurt wieder in die Tasche an der Innenseite der Babyschale.

Seriennummern

- 21• Auf der Unterseite der Babyschale Autobabyschale finden Sie die Herstellungsdaten.
 - Produktname, Herstellungsdatum und Seriennummer der Babyschale (Abb_a).Auto-Ausstattung:

- Prüfzertifikat (Abb_b)
- Herstellungsdatum des Sicherheitsgurtes (Abb_c)
Für den Benutzer sind diese Informationen bei eventuellen Problemen mit dem Produkt wichtig.

reinigung

- Ihr Produkt braucht nur geringe Wartung. Reinigung und Wartung dürfen nur von Erwachsenen durchgeführt werden.
- Alle beweglichen Teile unbedingt sauber halten und bei Bedarf mit einem leichten Öl schmieren.
- Regelmäßig die Kunststoffteile mit einem feuchten Tuch reinigen, keine Lösungsmittel oder ähnliche Produkte verwenden.
- Stoffteile mit einer Bürste von Staub befreien.
- Den Stoßdämpfer aus Styropor nie mit Lösungsmitteln oder anderen ähnlichen Produkten reinigen.
- Das Produkt vor Witterung schützen, vor Wasser, Regen oder Schnee; wird das Produkt wiederholt und über längere Zeit der Sonne ausgesetzt, können die Farben vieler Materialien verblasen.
- Das Produkt trocken aufbewahren.

informationen auf dem Prüfzertifikat

- In diesem Abschnitt erläutern wir, welche Informationen Sie dem orangefarbenen Prüfetikett entnehmen können.
- Oben auf dem Prüfetikett befinden sich das Firmenzeichen des Herstellers und die Produktbezeichnung.
- Die Kennzeichnung 0-10 kg Y bedeutet, das das Produkt für Neugeborene und Kleinkinder bis zu einem Gewicht von 10 kg zugelassen ist und dass es mit einem Drei-Punkt-Sicherheitsgurt ausgestattet ist.
- Der Kreis mit dem Buchstaben E: Er bedeutet, dass das Produkt europäischen Normen entspricht. Die Nummer zeigt das Land an, in dem die Zulassung erfolgt ist (1: Deutschland, 2: Frankreich, 3: Italien, 4: Niederlande, 11: Großbritannien, 24: Irland).
- Zulassungsnummer: Beginnt sie mit den Ziffern 04, bedeutet dies, dass es sich um die vierte, derzeit gültige Zusatzbestimmung zur Norm R44 handelt.
- Referenznorm: UN/ECE R44/04.

- Laufende Produktionsnummer: Kennzeichnet jede einzelne Babyschale. Nach der Zulassung ist jede Babyschale an ihrer Produktionsnummer erkennbar.

kundendienst

- Falls Teile des Modells verloren gehen oder beschädigt werden sollten, nur originale Ersatzteile von Peg-Pérego benutzen. Für Reparaturen, Ersatzteile, Produktinformationen, den Verkauf originaler Ersatzteile und Zubehör wenden Sie sich bitte an den Kundendienst von Peg-Pérego:
- Tel.: 0039-039-60.88.213
- Fax: 0039-039-33.09.992
- E-Mail: assistenza@pegperego.it
- Homepage: www.pegperego.com

- Peg-Pérego kann jederzeit aus technischen oder geschäftlichen Gründen Änderungen an den Modellen vornehmen, die in dieser Publikation beschrieben sind.

ihre Meinung über uns

- Die Firma Peg-Pérego steht ihren Konsumenten zur Verfügung, um allen ihren Bedürfnissen möglichst zufriedenstellend entgegen zu kommen. Daher ist es für uns sehr wichtig und wertvoll, die Meinung unserer Kunden kennen zu lernen. Wir wären Ihnen sehr dankbar, wenn Sie, nachdem Sie unser Produkt verwendet haben, den FRAGEBODEN ZUR KUNDENZUFRIEDENHEIT ausfüllen würden (fügen Sie ruhig eventuelle Bemerkungen oder Ratschläge hinzu). Sie finden ihn auf unserer Homepage www.pegperego.com.

Le agradecemos haber elegido un producto Peg-Pérego.



- Peg-Pérego S.p.A. posee la certificación ISO 9001.
- La certificación ofrece a los clientes y a los consumidores la garantía de transparencia y confianza en cuanto a los procedimientos de trabajo de la empresa.

características del producto *Capazo auto-auto, Grupo 0, categoría "Universal"*

- Capazo auto está homologado de acuerdo con el reglamento UN/ECE R44/04 para bebés de un peso comprendido entre 0-10 kg. Apto para la mayoría de los asientos de los vehículos, pero no todos.
- Capazo auto puede instalarse correctamente si en el manual de uso y mantenimiento del vehículo figura la compatibilidad con sistemas de retención "Universales" de Grupo 0.
- Capazo auto se ha clasificado "Universal" en virtud de criterios de homologación más severos respecto de los modelos precedentes, los cuales no disponen de esta inscripción.
- El dispositivo debe utilizarse únicamente en vehículos con asientos traseros de 2 o 3 plazas que dispongan de cinturones de seguridad de 2 o 3 puntos, homologados conformemente al reglamento UN/ECE R16 o a normas equivalentes.
- En caso de dudas, o para una mayor información acerca del acoplamiento de Capazo auto en vehículos específicos, contactar con el fabricante o el vendedor.

⚠ IMPORTANTE:

- "Capazo auto", grupo 0, debe instalarse perpendicularmente al sentido de marcha.
- No instalar Capazo auto en asientos colocados en dirección

opuesta al sentido de la marcha o transversalmente al sentido normal de la marcha del vehículo.

- Este artículo está enumerado en orden consecutivo.

⚠ ADVERTENCIA

IMPORTANTE: Leer atentamente estas instrucciones y conservarlas en su respectivo alojamiento durante toda la vida útil del producto. La seguridad del bebé podría comprometerse si se incumplen dichas instrucciones.

- Podría ser peligroso dejar a su bebé sin vigilancia.
- Las operaciones de montaje y de preparación del artículo deben efectuarse por adultos.
- No utilizar el producto si existen rupturas o le faltan piezas.
- Antes del uso, cerciorarse de que todos los mecanismos de enganche estén enganchados correctamente.
- Evitar introducir los dedos dentro de los mecanismos.
- No utilizar cerca de fuentes de calor, llamas libres u objetos peligrosos que estén al alcance de los brazos del bebé.
- Podría ser peligroso utilizar accesorios no aprobados por el fabricante.
- Asegurarse de que las correas para fijar Capazo auto al vehículo estén siempre tensas y ajustar aquellas que bloqueen el bebé.
- No doblar nunca las correas.
- Se aconseja reemplazar el dispositivo si ha estado sometido a fuertes golpes debido a un accidente o si existen signos evidentes de ruptura o deformación.
- El usuario no debe modificar el dispositivo de seguridad bajo ningún concepto.
- Seguir atentamente las instrucciones del sistema de retención del bebé que proporciona el fabricante.
- No dejar el bebé sin vigilancia dentro de Capazo auto en el automóvil.
- Capazo auto debe estar siempre fijado con los cinturones de seguridad del vehículo, incluso cuando el bebé no esté en su interior. En caso de frenado repentino, podría ocasionar lesiones a los ocupantes del vehículo.
- Durante los viajes en automóvil, no tener nunca al bebé en brazos y no ponerlo nunca fuera de Capazo auto. En caso de frenado repentino, incluso a baja velocidad, el bebé se

proyectaría fácilmente hacia adelante.

- Prestar especial atención a maletas u otros objetos que puedan ocasionarle lesiones al bebé estando dentro de Capazo auto en caso de accidente.
- No dejar Capazo auto en el vehículo expuesto al sol, pues algunas partes podrían recalentarse y dañar la piel del bebé, por lo que debe controlarlo antes de colocar al bebé.
- Prestar especial atención a que Capazo auto no quede bloqueado ni por una parte móvil del asiento ni por la puerta.
- No utilizar Capazo auto sin su forro de tejido, el cual no puede reemplazarse por otro no aprobado por el fabricante puesto que es parte integrante del capazo y de la seguridad. En caso de sustitución, utilizar un repuesto original.
- Capazo auto se ha diseñado con dispositivo de absorción de impacto en poliestireno, incorporado directamente en el chasis debajo del acolchado. No quitarse.
- Este producto es únicamente apto para bebés que no puedan sentarse por sí solos.
- Este producto se ha concebido para bebés desde el nacimiento hasta los 9 kg de peso. Si se usa en el automóvil, se permite hasta los 10 kg de peso.
- Utilizar únicamente en superficies duras, horizontales y secas.
- No dejar que otros niños jueguen sin vigilancia cerca del cochecito.
- Prestar especial atención a la presencia del bebé cuando se realicen operaciones de ajuste de los mecanismos (manillar, respaldo).
- Controlar con frecuencia el manillar (o las asas) y el fondo del cochecito y comprobar la inexistencia de rupturas o desperfectos.
- Cuando utilice el cochecito con un soporte, comprobar la máxima longitud del cochecito que se especifique en dicho soporte.

instrucciones de uso

Kit Auto

Montaje del arnés de seguridad

1. Colocar el capazo auto con el respaldo y la capota bajados y el manillar levantado (en caso fuere presente).

2. Durante el transporte en el automóvil, quitar los eventuales colchoncitos que se hayan añadido.
3. ARNÉS DE 3 PUNTOS: Introducir la tira entrepiernas en el orificio del colchón (fig_a) y en los del chasis (fig_b) hasta atravesarlo (fig_c).
4. Introducir los dos extremos de las correas en los orificios del colchón y del chasis (fig_a) y engancharlos a los pernos (fig_b).
5. Correas enganchadas por debajo del chasis (fig_a) y por dentro de Capazo auto (fig_b).

enganche en el automóvil con los cinturones de seguridad

ENGANCHE DEL CAPAZO EN EL AUTOMÓVIL: El asiento trasero del vehículo (de tres plazas) dispone de tres cinturones de seguridad, siendo el cinturón central o dorsal o ventral, y en ambos casos se puede enganchar el capazo en el automóvil.

Se aconseja colocar el capazo en el asiento trasero ubicando el lado de la cabeza en el asiento central.

6. Capazo auto colocado en el automóvil con el cinturón ventral.
7. Capazo auto colocado en el automóvil con el cinturón de 3 puntos.
8. Capazo auto también puede colocarse en el centro del asiento trasero de tres plazas, utilizando los dos cinturones de seguridad externos (fig_a). Capazo auto no puede colocarse como en la ilustración de la fig_b, puesto que sólo puede fijarse en el automóvil con cinturones orientados en sentido opuesto.
9. Colocación de Capazo auto en asientos traseros de 2 plazas. Capazo auto puede colocarse con la parte de los pies orientada hacia ambos lados.
Si el asiento del automóvil está inclinado en vez de recto, se puede poner en posición horizontal mediante toallas.
10. Tomar el cinturón del asiento trasero, doblarlo como se muestra en la figura (flecha_a) e introducirlo en la ranura de la hebilla metálica del kit auto (flecha_b).
11. Introducir la palanca roja de la hebilla metálica del kit auto dentro del cinturón doblado (flecha_c).
Acercar todo lo posible la hebilla metálica al asiento para facilitar el enganche del capazo (flecha_d).

12• Enganchar el conector del kit auto al anillo del capazo y tensar el cinturón con fuerza para adherir mejor el capazo al asiento.

- Repetir las mismas operaciones del otro lado del capazo.

13• Capazo enganchado en el coche.

14• **DESENGANCHE DEL CAPAZO DEL COCHE:**

presionar el pulsador de regulación del conector, como se muestra en la figura para aflojar los cinturones. Desenganchar el gancho del conector del kit auto, del anillo del capazo.

IMPORTANTE: el kit auto puede permanecer siempre enganchado a los cinturones de su coche. Con un sencillo movimiento sólo se deberá enganchar o desenganchar la hebilla del kit auto del anillo del capazo (punto 15).

colocación del bebé en Capazo auto

15• **CINTURÓN DE SEGURIDAD DE 3 PUNTOS:** Aflojar las correas pulsando la hebilla (fig_a) y alargarlas (fig_b).

16• Pulsar el botón rojo (fig_a) y desenganchar las correas de la tira entrepiernas (fig_b).

17• Colocar el bebé dentro de Capazo auto e introducir la hebilla de las correas en la tira entrepiernas hasta que quede enganchada.

18• El bebé debe estar bien sujeto dentro de Capazo auto. Si las correas están poco apretadas, reducir la longitud tirando de su extremidad. Las correas deben estar lo más tensas posible para la seguridad del bebé en caso de accidente. Dejar el bebé un poco suelto (el espesor de un dedo entre la correa y su tórax).

19• **QUITAR LAS CORREAS:** Para quitar las correas del chasis de Capazo auto, introducir las hebillas de la tira entrepiernas en los orificios presentes debajo del chasis y quitarse (fig_a). Para quitar los enganches de las correas por debajo del chasis, desengancharlos de los pernos e introducirlos en sus respectivas ranuras (fig_b).

20• Volver a colocar el arnés desenganchado en su bolsillo.

Números de serie

21• Bajo la base de Capazo auto figuran las informaciones

relativas a su fecha de fabricación.

- Nombre del producto, fecha de fabricación y numeración de serie del mismo (fig_a).

Kit Auto:

- Etiqueta de homologación (fig_b)
 - Fecha de fabricación del arnés (fig_c)
- Dichos elementos son de utilidad para el consumidor en caso de que el producto presente problemas.

limpieza del producto

- Este producto requiere de un mantenimiento mínimo. Las operaciones de limpieza y mantenimiento sólo deben realizarse por adultos.
- Se aconseja mantener limpias todas las partes móviles y, en caso necesario, lubricarlas con aceites ligeros.
- Limpiar asiduamente las partes de plástico con un trapo húmedo sin usar disolventes ni otros productos similares.
- Cepillar las partes de tejido para eliminar el polvo.
- No limpiar el dispositivo de absorción de impacto de poliestireno con disolventes u otros productos parecidos.
- Proteger el producto contra agentes atmosféricos (agua, lluvia o nieve). Una exposición continua y prolongada al sol puede causar cambios de color de muchos materiales.
- Conservar el producto en un lugar seco.

significado de la etiqueta de homologación

- Este apartado explica el significado de la etiqueta de homologación (etiqueta naranja).
- En la parte superior de la etiqueta figura la marca de la empresa fabricante y el nombre del producto.
- 0-10 kg Y indica que el producto está homologado para bebés desde el nacimiento hasta los 10 kg de peso y que el dispositivo dispone de cinturón de 3 puntos.
- La letra E dentro de un círculo indica el certificado de homologación europea y el número identifica el país que ha emitido dicha homologación (1: Alemania; 2: Francia; 3: Italia; 4: Países Bajos; 11: Gran Bretaña y 24: Irlanda).
- Número de homologación: Si empieza por 04 hace referencia a la cuarta enmienda (actualmente en vigor) del

reglamento R44.

- Norma de referencia: UN/ECE R44/04.
- Numeración en orden consecutivo de producción: Personaliza cada capazo, pues al emitirse la homologación se identifica cada modelo con su correspondiente número.

servicio de asistencia

- En caso de daños o pérdidas fortuitos, utilizar sólo respuestos originales Peg-Pérego. Para eventuales reparaciones, cambios e informaciones sobre los productos, así como para la venta de repuestos originales y accesorios, contactar el Servicio de Asistencia Peg-Pérego:

- tel.: 0039-039-60.88.213
- fax: 0039-039-33.09.992
- e-mail: assistenza@pegperegopro.com
- sitio Internet: www.pegperegopro.com

- Peg-Pérego podrá modificar en cualquier momento, por razones técnicas o comerciales, los productos que se describen en esta publicación.

¿qué piensa de nosotros?

- Peg Pérego está a disposición de sus Consumidores para cumplir satisfactoriamente con todas sus exigencias. Por ello, es importante y fundamental para la empresa saber lo que piensan sus Clientes. Le estaríamos muy agradecidos que una vez utilizado el producto rellenase, indicando las posibles observaciones o sugerencias, el FORMULARIO DE SODISFAZIONE DEL CONSUMIDOR que encontrará en la siguiente página Web: www.pegperegopro.com.

PT_Português

Obrigado por ter escolhido um produto Peg-Pérego.



- Peg-Pérego S.p.A. é certificada ISO 9001.
- A certificação oferece aos clientes e aos consumidores a garantia de transparência e confiança no que se refere ao modo como que a empresa trabalha.

Características do produto *Alcofa para automóvel-auto, Grupo 0, categoria "Universal"*

- Alcofa para automóvel é homologada de acordo com a norma ECE R44/04 para crianças com peso de 0-10 kg. Adapta-se à maior parte dos bancos de automóveis, mas não a todos.
- Alcofa para automóvel pode ser correctamente instalada se no manual de uso e manutenção do veículo estiver indicada a compatibilidade com sistemas de retenção "Universais" do grupo 0.
- Alcofa para automóvel é classificada "Universal" de acordo com critérios de homologação extremamente severos, comparativamente com os modelos anteriores que não dispõem desta classificação.
- A alcofa pode ser usada apenas em veículos dotados de banco traseiro com 2 ou 3 lugares e com cintos de segurança de 2 ou 3 pontos, homologados em conformidade com a norma ECE R16 ou com normas equivalentes.
- Em caso de dúvidas, ou para mais informações sobre a fixação de Alcofa para automóvel em modelos específicos de automóveis, dirija-se ao fabricante ou ao revendedor.

▲ IMPORTANTE

- "Alcofa para automóvel", grupo 0, tem de ser instalada perpendicularmente ao sentido de marcha.

- Não instale a Alcofa para automóvel em bancos virados na direcção oposta ao sentido de marcha ou transversalmente ao normal sentido de marcha do veículo.
- Este artigo está numerado progressivamente.

⚠ ADVERTÊNCIA

IMPORTANTE: leia com atenção estas instruções e conserve-as no específico alojamento durante toda a vida útil do produto. A segurança da criança pode ser posta em risco se não seguir estas instruções.

- Pode ser perigoso deixar a criança sem vigilância.
- As operações de montagem e de preparação do artigo devem ser realizadas por adultos.
- Não utilize o produto se faltarem peças se estiver partido.
- Antes do uso certifique-se de que todos os mecanismos de encaixe estão correctamente fixados.
- Evite introduzir os dedos nos mecanismos.
- Não utilize perto de fontes de calor, chamas livres e não deixe objectos perigosos ao alcance da criança.
- Pode ser perigoso utilizar acessórios não aprovados pelo fabricante.
- Certifique-se de que os cintos de fixação da Alcofa para automóvel ao veículo estão bem esticados e regule os que prendem a criança à alcofa.
- Nunca torça os cintos.
- Aconselha-se de substituir a alcofa caso tenha sofrido esforços excessivos durante um acidente ou apresente sinais de evidente quebra ou deformação.
- O dispositivo de segurança não deve ser modificado em caso algum pelo utilizador.
- Siga rigorosamente as instruções fornecidas pelo fabricante do sistema de retenção infantil.
- Não deixe a criança na Alcofa para automóvel no automóvel, sem vigilância.
- Alcofa para automóvel deve ser sempre fixada com os cintos de segurança do veículo, mesmo quando não é usada pela criança. No caso de travagem repentina, poderia provocar lesões aos ocupantes do veículo.
- Durante as viagens de automóvel nunca transporte a criança ao colo e nunca a sente fora da Alcofa para automóvel. No caso de travagem repentina, mesmo a baixa

- velocidade, a criança seria facilmente atirada para a frente.
- Preste muita atenção à bagagem ou objectos que podem ferir à criança na Alcofa para automóvel, em caso de acidente.
- Não deixe a alcofa na viatura exposta ao sol, algumas peças podem ficar muito quentes e queimar a pele delicada da criança, verifique antes de sentar a criança.
- Preste atenção para que a alcofa não fique bloqueada por uma parte móvel do banco ou por uma porta.
- Não utilize a alcofa sem o revestimento de tecido, esse revestimento não pode ser substituído por outro não aprovado pelo fabricante pois constitui parte integrante da alcofa e da sua segurança. No caso de substituição, utilize um modelo de reposição original.
- Alcofa para automóvel foi concebido com dispositivo de absorção de choque em poliestireno, directamente integrado na sua estrutura, debaixo da forra; não remover.
- Este produto só pode ser utilizado por crianças que não se conseguem sentar sozinhas.
- Este produto foi concebido para crianças do nascimento até aos 9 kg de peso. Usado no automóvel até aos 10 kg de peso.
- Utilize apenas sobre superfícies duras, horizontais e secas.
- Nunca deixe outras crianças a brincar sem vigilância perto da alcofa.
- Se estiver presente a criança, preste atenção quando efectua as operações de regulação dos mecanismos (pega, encosto).
- Verifique regularmente a pega (ou as pegas) e o fundo da alcofa e verifique se existem sinais de quebra ou dano.
- Quando utiliza a alcofa com um apoio, verifique o comprimento máximo da alcofa especificada no apoio.

Instruções de uso

Kit Auto

como montar o cinto de segurança

1. Posicionar a alcofa para automóvel com o encosto e a capota abaixados e, caso esteja presente, com a alça de transporte levantada.

- 2• Durante o transporte no veículo, remova eventuais colchões adicionais.
- 3• CINTO DE 3 PONTOS: Enfie o cinto entre-pernas na fissura do colchão (fig_a) e nas fissuras da estrutura (fig_b) até a atravessar (fig_c).
- 4• Enfie as duas extremidades das correias superiores nas fissuras do colchão e da estrutura (fig_a) e prenda-as nos pernos (fig_b).
- 5• Cintos presos por baixo da estrutura (fig_a) e dentro da Alcofa para automóvel (fig_b).

Fixação no automóvel com cintos de segurança

FIXAR A ALCOFA NO AUTOMÓVEL: O banco traseiro do carro (de 3 lugares) possui 3 cintos de segurança e o central pode ser do tipo dorsal ou abdominal. Em ambos os casos, é possível efectuar a fixação da alcofa no carro. Aconselha-se de posicionar a alcofa no banco traseiro deixando o lado da cabeça ao nível do banco central.

- 6• Alcofa para automóvel posicionada no automóvel com cinto abdominal.
- 7• Alcofa para automóvel posicionada no automóvel com cinto de 3 pontos.
- 8• Alcofa para automóvel também pode ser posicionada centralmente no banco traseiro de 3 lugares, utilizando os dois cintos de segurança mais externos (fig_a). Alcofa para automóvel não pode ser posicionada como na fig_b, pois pode ser fixada no carro apenas com cintos vindos do sentido oposto.
- 9• Posicionamento de Alcofa para automóvel em banco traseiro de 2 lugares. Alcofa para automóvel pode ficar virado com a parte dos pés da criança quer para um lado quer para o outro.
Se o banco do automóvel for inclinado pode torná-lo horizontal usando toalhas.
- 10• Prenda o cinto do banco posterior, dobre-o como ilustrado na figura (seta_a) e enfie-o na ranhura da fivela metálica do kit auto (seta_b).
- 11• Enfie a alavanca vermelha da fivela metálica do kit auto no interior do cinto dobrado (seta_c).

Aproxime a fivela metálica o mais possível ao banco para facilitar então o engate à cabina (seta_d).

- 12• Encaixe o conector do kit auto do anel da Cabina e estenda o cinto com força para que a cabina adira melhor ao banco.
 - Repita as mesmas operações do outro lado da Cabina.
- 13• Cabina auto encaixada no automóvel.
- 14• DESENCAIXE DA CABINA DO AUTOMÓVEL:
pressiono o botão de regulação no conector, como na figura para alargar os cintos. Desencaixe o gancho do conector do kit auto, do anel da Cabina.
IMPORTANTE: o kit auto pode permanecer sempre encaixado no cinto do nosso automóvel. Com um simples gesto, basta apertar ou desapertar a fivela do kit auto do anel da Cabina (ponto 15).

como colocar a criança na Alcofa para automóvel

- 15• CINTO DE SEGURANÇA DE 3 PONTOS: afrouxe as correias superiores, premendo na fivela (fig_a) e alargue-as (fig_b).
- 16• prima o botão vermelho (fig_a) e solte as correias superiores do cinto entre-pernas (fig_b).
- 17• Posicione a criança dentro da Alcofa para automóvel e insira a fivela das correias superiores no arnês do cinto entre-pernas até o apertar.
- 18• A criança dentro da Alcofa para automóvel tem de estar sempre bem presa. Se os cintos estiverem frouxos, reduza o comprimento das correias superiores puxando a extremidade do cinto.
Os cintos têm de estar esticados o mais possível para garantir a segurança da criança em caso de acidente. Deixe uma folga mínima (da grossura de um dedo entre o cinto e o peito da criança).
- 19• REMOVER OS CINTOS: para remover os cintos da estrutura da Alcofa para automóvel, insira as fivelas do cinto entre-pernas nas aberturas por baixo da estrutura e desenfie-as (fig_a). Para desenfiar as fivelas das correias superiores por baixo da estrutura, solte-as dos pernos e insira-as nas suas aberturas (fig_b).
- 20• Recoloque o cinto desapertado no respectivo bolso.

números de série

- 21• A Alcofa para automóvel, por baixo da base, possui informações relativas à data de produção da alcofa.
- Nome do produto, data de produção e numeração de série da mesma (fig_a).
- Kit Auto:
- Etiqueta de homologação (fig_b);
- Data de produção do cinto (fig_c);
- Estes elementos são úteis para o consumidor no caso do produto apresentar problemas.

Limpeza do produto

- O seu produto precisa de uma manutenção mínima. As operações de limpeza e manutenção devem ser efectuadas somente por adultos.
- Aconselha-se manter limpas as partes em movimento e se necessário, lubrifique-as com óleo.
- Periodicamente limpe as partes em plástico com um pano húmido, não use solventes ou outros produtos similares.
- Escove as partes em tecido para retirar a poeira.
- Não limpe o dispositivo de absorção de choques em poliestireno com solventes ou outros produtos similares.
- Proteja o produto dos agentes atmosféricos, água, chuva ou neve; a exposição contínua e prolongada ao sol poderia causar alterações na cor de muitos materiais.
- Conserve o produto num sítio seco.

Como ler a etiqueta de homologação

- Neste parágrafo explicamos como ler a etiqueta de homologação (etiqueta cor-de-laranja).
- Na parte superior da etiqueta encontra-se o símbolo da empresa fabricante e o nome do produto.
- 0-10 kg Y indica que o produto é homologado para crianças desde o nascimento até 10 kg de peso e que o dispositivo possui cinto de 3 pontos.
- A letra E dentro de um círculo: indica a marca de homologação Europeia e o número define o país que emitiu a homologação (1: Alemanha, 2: França, 3: Itália, 4: Holanda, 11: Grã-Bretanha e 24: Irlanda).

- Número de homologação: se iniciar por 04 quer dizer que é a quarta emenda (a actualmente em vigor) do regulamento R44.
- Norma de referência: ECE R44/04.
- Número progressivo de fabrico: personaliza cada alcofa, a partir da emissão da homologação cada uma está identificada com um número específico.

serviço de assistência

Se casualmente partes do modelo forem perdidas ou danificadas, use somente peças sobressalentes originais Peg-Pérego. Para eventuais reparos, substituições, informações sobre o produto, venda de sobressalentes originais e acessórios, contacte o Serviço de Assistência Peg-Pérego.

- tel.: 0039-039-60.88.213
- fax: 0039-039-33.09.992
- e-mail: assistenza@pegperego.it
- site internet: www.pegperego.com

Peg-Pérego poderá realizar em qualquer momento alterações nos modelos descritos nesta publicação, por motivos técnicos ou comerciais.

o que pensa de nós?

- A Peg-Pérego está à disposição dos seus Consumadores para satisfazer ao máximo suas exigências. Portanto, conhecer a opinião de nossos Clientes, é para nós extremamente importante e precioso. Ficaremos muito agradecidos se depois de ter utilizado um nosso produto, quiser preencher o QUESTIONÁRIO DE SATISFAÇÃO DO CONSUMADOR, a indicar eventuais observações ou sugestões, que encontrará em nosso site Internet: www.pegperego.com

Wij danken u voor de keuze van een Peg-Pérego product.



- Peg-Pérego S.p.A. heeft een ISO 9001 certificaat.
- De certificering biedt klanten en consumenten de garantie van transparantie en vertrouwen in de werkwijze van de onderneming.

productkenmerken *Reiswieg-auto, Groep 0, categorie "Universeel"*

- Reiswieg is gehomologeerd volgens de richtlijn UN/ECE R44/04 voor kinderen met een gewicht tussen 0-10 kg. Geschikt voor de meeste autostoelen, maar niet voor alle.
- Reiswieg kan correct geïnstalleerd worden indien in de handleiding van het voertuig aangegeven wordt dat het voertuig compatibel is met "Universeel" bevestigingssystemen voor de groep 0.
- Reiswieg is geclassificeerd als "Universeel" volgens de strengste homologatiecriteria in vergelijking met voorgaande modellen die geen etiket hebben.
- Dit product kan alleen in voertuigen worden gebruikt die een achterbank hebben met 2 of 3 zitplaatsen en uitgerust zijn met twee- of driepuntsveiligheidsgordels, en die gehomologeerd zijn volgens het reglement UN/ECE R16 of gelijkwaardige normen.
- Wend u in geval van twijfel of voor meer informatie over de bevestiging van Reiswieg in specifieke voertuigen tot de fabrikant of verkoper.

▲ BELANGRIJK

- "Reiswieg", groep 0, moet haaks op de rijrichting geïnstalleerd worden.
- Installeer Reiswieg niet op een autostoel die in de tegenovergestelde richting of dwars staat ten opzichte van de rijrichting van het voertuig.

- Dit product is voorzien van een volgnummer.

▲ WAARSCHUWING

BELANGRIJK: lees vóór het gebruik deze instructies aandachtig en bewaar ze op een geschikte plek zolang u het product heeft. Het niet in acht nemen van deze instructies kan risico's voor uw kind met zich meebrengen.

- Het kan gevaarlijk zijn uw kind onbewaakt achter te laten.
- De montage en het gereedmaken van het product moeten door een volwassene worden uitgevoerd.
- Gebruik het product niet indien er onderdelen stuk zijn of ontbreken.
- Controleer vóór het gebruik of alle bevestigingsmechanismen correct zijn vastgemaakt.
- Steek uw vingers niet in of tussen de mechanismen.
- Gebruik dit product niet dichtbij warmtebronnen, open vuur of gevaarlijke voorwerpen binnen handbereik van het kind.
- Het kan gevaarlijk zijn om accessoires te gebruiken die niet zijn goedgekeurd door de fabrikant.
- Controleer altijd of de gordels die de Reiswieg in het voertuig vastzetten gespannen zijn en die welke het kind vastzetten regelmatig zijn.
- De gordels mogen nooit gedraaid zitten.
- We raden aan het product te vervangen indien het tijdens een ongeluk aan hevige krachten is blootgesteld of indien het schade of afwijkingen vertoont.
- De gebruiker mag in geen geval het veiligheidsmechanisme wijzigen.
- Volg nauwkeurig de instructies van de fabrikant op voor het systeem waarmee het kind wordt vastgezet.
- Laat het kind niet zonder toezicht in de Reiswieg in de auto.
- De Reiswieg moet altijd vastgezet worden met de veiligheidsgordels van het voertuig, ook wanneer het kind er niet in zit. In geval van plotseling remmen kan het namelijk letsel veroorzaken aan de inzittenden van het voertuig.
- Houd het kind tijdens de reis nooit in uw armen of op schoot en laat het niet uit zijn Reiswieg. In geval van plotseling remmen, ook bij lage snelheid, kan het kind makkelijk naar voren schieten.

- Let er goed op dat het kind in de Reiswieg niet verwond kan worden door bagage of andere voorwerpen in geval van een ongeluk.
- Laat de Reiswieg niet aan zonlicht blootgesteld, enkele delen kunnen oververhit raken en de gevoelige huid van het kind beschadigen. Controleer dit alvorens het kind erin te plaatsen.
- Let op dat de Reiswieg niet geblokkeerd blijft door een bewegend deel van de zitting of door een portier.
- Gebruik de Reiswieg niet zonder de bekleding. Deze bekleding kan niet vervangen worden door bekleding die niet goedgekeurd is door de fabrikant omdat ze integraal deel uitmaakt van de Reiswieg en van de veiligheid. Gebruik bij vervanging altijd een origineel reserveonderdeel.
- De Reiswieg is uitgerust met een schokabsorptiesysteem van polystyreen, direct geïntegreerd in de kuip, onder de bekleding. U mag dit niet verwijderen.
- Dit product is alleen bedoeld voor kinderen die niet zelfstandig rechtop kunnen gaan zitten.
- Dit product is bedoeld voor kinderen vanaf de geboorte tot 9 kg. Voor gebruik in de auto bedoeld voor kinderen tot 10 kg.
- Alleen op harde, horizontale en droge oppervlakken gebruiken.
- Laat andere kinderen niet zonder toezicht bij de kinderwagen spelen.
- Houd rekening met de aanwezigheid van het kind wanneer u de mechanismen instelt (handgreep, rugleuning).
- Controleer regelmatig de duwstang (of de handgrepen) en de onderkant van de kinderwagen op scheuren of schade.
- Als u de kinderwagen met een staander gebruikt, controleer dan de maximale toegestane lengte van de kinderwagen. Deze staat aangegeven op de staander.

gebruiksaanwijzing

Kit Auto het veiligheids gordeltje monteren

1. Plaats de reiswieg met de rugsteun en kap omlaag en, indien aanwezig, de handgreep omhoog.
2. Verwijder eventuele extra matrasjes bij vervoer in de auto.

3. DRIEPUNTSGORDELTJE: Steek het benenriempje in de opening van het matrasje (fig_a) en in de openingen van de kuip (fig_b) zodat de twee delen er doorheen komen (fig_c).
4. Steek de twee uiteinden van de schouderriempjes in de openingen van het matrasje en die van de kuip (fig_a) en haak ze aan de pinnen vast (fig_b).
5. De riempjes vastgehaakt onder de kuip (fig_a) en in de Reiswieg (fig_b).

bevestiging in de auto met veiligheids gordels

BEVESTIGING VAN DE REISWIEG IN DE AUTO: De achterbank van de auto (met 3 plaatsen) heeft 3 veiligheids gordels en de middelste kan over de rug of buik geplaatst worden. In beide gevallen kan de reiswieg in de auto bevestigd worden.

We raden aan de reiswieg op de achterbank te plaatsen met de kant van het hoofd naar het midden.

6. De Reiswieg met buikgordel in de auto geplaatst.
7. De Reiswieg met driepuntsgordel in de auto geplaatst.
8. De Reiswieg kan ook in het midden van de driezitsachterbank geplaatst worden, met behulp van de twee buitenste veiligheids gordels (fig_a). De Reiswieg kan niet geplaatst worden zoals aangegeven in fig_b omdat de wieg alleen met de gordels in tegenovergestelde richting vastgezet mag worden.
9. Plaatsing van de Reiswieg op een tweezitsachterbank. Het maakt geen verschil naar welke kant de Reiswieg gedraaid staat.
Indien de zitting van de autostoel niet recht is, maar helt, kan deze horizontaal worden gemaakt met behulp van handdoeken.
10. Neem de gordel van de achterbank, vouw hem zoals getoond op de figuur (pijl_a) en steek hem in de gleuf van de metalen gesp van de autoset (pijl_b).
11. Steek de rode hendel van de metalen gesp van de autoset in de omgevouwen gordel (pijl_c)
Verplaats de metalen gesp zo dicht mogelijk bij de stoel zodat de reiswieg daarna makkelijker vastgemaakt kan worden (pijl_d).
12. Maak de verbinding van de autoset aan de ring van de

reiswieg vast en trek de gordel stevig strak zodat de reiswieg zo veel mogelijk tegen de stoel aan geplaatst is.

- Doe hetzelfde aan de andere kant van de reiswieg.

13• Autoreiswieg vastgemaakt in de auto.

14• LOSMAKEN VAN DE REISWIEG UIT DE AUTO:

druk op de stelknop op de verbinding zoals getoond op de figuur om de gordels los te maken. Maak de haak van de verbinding van de autoset van de ring van de reiswieg los.

BELANGRIJK: de autoset kan altijd aan de gordels van uw auto bevestigd blijven. Met een eenvoudig handgebaar kunt u de gesp van de autoset aan de ring van de reiswieg vastmaken of van de ring losmaken (punt 15).

het kind in de Reiswieg plaatsen

- 15• DRIEPUNTSVEILIGHEIDSGORDEL: maak de schouderriempjes losser door op de gesp te drukken (fig_a), en verleng ze (fig_b).
- 16• druk op de rode knop (fig_a) en maak de schouderriempjes los van het beenstuk (fig_b).
- 17• Plaats het kind in de Reiswieg en steek de gesp van de schouderriempjes in het beenstuk tot deze vastzit.
- 18• Het kind in de Reiswieg moet goed vastzitten. Als de riempjes loszitten, verkort ze dan door aan het uiteinde te trekken.
De riemen moeten zo strak mogelijk zitten voor de veiligheid van het kind bij een ongeval. Zorg voor een minimale speling (een vingerdikte tussen de riem en de borstkas van het kind).
- 19• DE RIEMPJES VERWIJDEREN: om de riempjes uit de kuip van de Reiswieg te halen steekt u de gespen van het beenstuk door de openingen onder de kuip en haalt u de riempjes eruit (fig_a). Om de bevestigingen van de schouderriempjes van onder de kuip los te halen maakt u ze los van de steunen en steekt u ze door de openingen (fig_b).
- 20• Plaats het losgehaakte gordeltje terug in het zakje.

serienummers

- 21• Onder de basis van de Reiswieg staat informatie over de productiedatum.
- Naam van het product, productiedatum en serienummer

(fig_a).

Kit Auto:

- Homologatie-etiket (fig_b);
 - Productiedatum van het gordeltje (fig_c);
- Deze gegevens zijn nuttig voor de consument indien het product gebreken mocht vertonen.

reiniging van het product

- Uw product vereist minimaal onderhoud. De reiniging en het onderhoud mogen alleen door volwassenen uitgevoerd worden.
- Het wordt aanbevolen om alle bewegende delen schoon te houden en deze zonedig te smeren met lichte olie.
- Reinig alle plastic delen regelmatig met een vochtige doek, gebruik geen oplosmiddelen of andere, gelijkaardige producten.
- Borstel de bekleding af om stof te verwijderen.
- Reinig het deel van polystyrol, dat voor de absorptie van schokken dient, niet met oplosmiddelen of met andere gelijkaardige producten.
- Bescherm het product tegen de weersomstandigheden, water, regen of sneeuw. De continue en langdurige blootstelling aan zonlicht zou een kleurverandering van vele materialen tot gevolg kunnen hebben.
- Bewaar het product in een droge plaats.

lezen van het homologatie-etiket

- In deze paragraaf wordt uitgelegd hoe het homologatie-etiket gelezen moet worden (het oranje etiket).
- Aan de bovenzijde van het etiket staat het merk van de fabrikant en de naam van het product.
- 0-10 kg Y geeft aan dat het product gehomologeerd is voor kinderen vanaf de geboorte tot 10 kg en dat het voorzien is van een driepunts gordel.
- De letter E in een cirkel: duidt op het Europese homologatiemerk en het nummer duidt op het land dat de homologatie afgegeven heeft (1: Duitsland, 2: Frankrijk, 3: Italië, 4: Nederland, 11: Groot-Brittannië en 24: Ierland).
- Homologatienummer: begint dit met 04 dan duidt dit op het vierde amendement (dat op dit moment van kracht is) van verordening R44.

- Referentienorm: UN/ECE R44/04.
- Volgnummer productie: is voor elke reiswieg uniek, vanaf de afgifte van de homologatie wordt elke wieg door een eigen nummer gekenmerkt.

assistentiedienst

Mochten delen van het model kwijt geraakt of beschadigd zijn dan dienen alleen originele reserveonderdelen van Peg-Pérego gebruikt te worden. Voor eventuele reparaties, vervangingen, informatie over het product en de verkoop van originele reserveonderdelen en accessoires contact opnemen met de assistentiedienst van Peg-Pérego:

- tel.: 0039-039-60.88.213
- fax: 0039-039-33.09.992
- e-mail: assistenza@pegperego.it
- internet site: www.pegperego.com

Peg-Pérego kan op elk gewenst moment wijzigingen aanbrengen aan de modellen die in deze publicatie beschreven worden, om redenen van technische of commerciële aard.

wat vind je van ons?

- Peg-Pérego staat de consumenten ter beschikking om zo goed mogelijk aan al hun eisen te voldoen. Het is daarom uiterst belangrijk en kostbaar om de mening van onze klanten te kennen. Wij zijn u dan ook zeer dankbaar indien u na het gebruik van ons product deze VRAGENLIJST TEVREDENHEID CONSUMENT in te vullen en opmerkingen of suggesties te vermelden. De vragenlijst staat in onze internet site: www.pegperego.com

DK_Dansk

Tak for dit valg af et produkt fra Peg-Pérego.



- Peg-Pérego S.p.A. er ISO 9001 certificeret.
- Certificeringen yder kunder og forbrugere garanti for gennemskuelighed og tillid til måden firmaet arbejder på.

Egenskaber for produktet Autolift-auto, Gruppe 0, kategori "Universal"

- Autolift er typegodkendt i henhold til UN/ECE R44/04 for børn med en vægt på mellem 0-10 kg. Stolen passer til de fleste automobilsæder, men ikke til alle.
- Autolift kan installeres korrekt i bilen, såfremt der i vognens manual for brug og vedligeholdelse er anført, at vognen er egnet til "universal" fastspændingssystemer i gruppe 0.
- Autolift er klassificeret som "Universal" i henhold til strengere kriterier for typegodkendelse end de gældende for tidligere modeller, der ikke er udstyret med typegodkendelsesmærkat.
- Produktet må kun anvendes i biler, der er udstyret med 2- eller 3-punkts sikkerhedsseler på bagsædet med 2 eller 3 pladser, og er typegodkendt i henhold til UN/ECE R16 eller tilsvarende standarder.
- I tvivlstilfælde eller for yderligere oplysninger om montering af Autolift på specifikke køretøjer bedes du henvende dig til producenten eller til din forhandler.

⚠ VIGTIGT

- "Autolift", gruppe 0, skal installeres i samme retning som kørselsretningen.
- Installer ikke Autolift på sæder, der vender modsat kørselsretningen eller på tværs af bilens almindelige kørselsretning.
- Dette produkt er progressivt nummereret.

▲ PAS PÅ!

VIGTIGT: Læs disse anvisninger omhyggeligt og opbevar dem i den dertil indrettede holder i hele produktets levetid. Du kan udsætte dit barn for en sikkerhedsrisiko, hvis disse anvisninger ikke følges.

- Det kan være farligt at efterlade dit barn uden opsyn.
- Montering og klargøring af produktet må kun foretages af voksne.
- Brug ikke produktet, hvis der er tegn på manglende dele eller brud.
- Før brugen skal du sikre dig, at alle tilkoblingsmekanismer er korrekt spændt til.
- Undgå at stikke fingrene ind i bevægelige dele.
- Brug den ikke i nærheden af varmekilder, åben ild eller farlige genstande, som barnet kan nå med hånden.
- Det kan indebære en fare at anvende tilbehør, som ikke er godkendt af producenten.
- Kontroller at selerne til fastspænding af Autolift i vognen altid er strammet helt og reguler de seler, der holder barnet fastspændt.
- Vikl aldrig selerne omkring hinanden.
- Det er vigtigt at udskifte anordningen, såfremt den har været udsat for voldsomme stød i forbindelse med en ulykke eller udviser synlige tegn på brud eller deformation.
- Brugeren må ikke uden nogen omstændigheder foretage ændringer på sikkerhedsanordningen.
- Følg producentens anvisninger for sikkerhedssystemet til barnet med største nøjagtighed.
- Efterlad aldrig barnet i Autolift i bilen uden opsyn.
- Autolift skal altid være fastspændt med bilens sikkerhedssele, også selv om barnet ikke sidder i stolen. I tilfælde af en hård opbremsning vil den ellers kunne forårsage skader på passagerer i vognen.
- Under kørsel i bilen må barnet aldrig sidde på skødet og må aldrig anbringes udenfor Autolift. I tilfælde af en hård opbremsning, selv ved lav hastighed, vil barnet kunne blive skubbet hårdt fremad.
- Vær især opmærksom på bagage eller genstande i bilen, som kunne forårsage skade på barnet i Autolift i tilfælde af en ulykke.
- Efterlad ikke liften i bilen under stærk sol, da visse af delene

vil kunne blive meget varme og dermed skade barnets sarte hud; kontroller dette før barnet anbringes i stolen.

- Pas på at liften ikke blokeres af bilsædets bevægelige dele eller klemmes af døren.
- Brug ikke liften uden dens stofbetræk, som ikke må udskiftes med en anden type betræk, som ikke er godkendt af producenten, da betrækket er en integreret del af liften og dennes sikkerhed. Ved udskiftninger skal du altid anvende originale reservedele.
- Autolift er konstrueret med en støddæmpende anordning i polystyren, som er indbygget i selve stellet under beklædningen. Den må ikke fjernes.
- Denne vogn er kun egnet til børn, der ikke selv kan sætte sig op.
- Denne vogn er beregnet til brug fra fødslen og indtil en vægt på 9 kg. Anvendt i bilen betragtes det som en vægt på 10 kilo.
- Anbring kun produktet på faste, tørre horisontale overflader
- Lad ikke andre børn lege uden opsyn i nærheden af barnevognen.
- Pas på barnet, når der udføres reguleringer af mekanismerne (det store håndgreb, ryglænet).
- Kontroller jævnligt det store håndgreb (eller håndtag) samt barnevognskassens bund for at tilsikre, at der ikke er tegn på brud eller beskadigelser.
- Når barnevognskassen bruges med et understel, skal det kontrolleres at liftens maksimale længde passer til det anførte på stellet.

Brugsanvisning

Kit Auto

Sådan monteres sikkerhedssele

1. Anbring liften med ryglæn og kaleche sænket ned og håndtaget, hvis et sådant findes, i lodret stilling.
2. Under transport i bilen skal eventuelle ekstra madrasser fjernes.
3. 3-PUNKTSSELE: Stik skridtremmen ind gennem sprækken på madrassen (fig_a) og gennem sprækkerne i stellet

- (fig_b), indtil den er ført helt igennem (fig_c).
4. Stik skulderselerne to ender ind gennem sprækkerne i madrassen og stellet (fig_a) og hægt dem fast på taperne (fig_b).
 5. Selerne er hægtet på under stellet (fig_a) og indeni Autolift (fig_b).

Fastspænding i bilen med sikkerhedssele

SÅDAN SPÆNDES LIFTEN FAST I BILEN: Bilens bagsæde (med 3 pladser) er udstyret med sikkerhedssele og den midterste kan anvendes enten som bækken- eller brystsele, men i begge tilfælde kan den bruges til at spænde liften fast i bilen.

Vi anbefaler, at liften anbringes på bagsædet som vist på tegningen, med hovedenden ind mod midtersædet.

6. Autolift som anbragt i bilen med bækkenselen.
7. Autolift som anbragt i bilen med 3-punktselen.
8. Det er også muligt at placere Autolift midt på bagsædet med 3 pladser ved hjælp af de to yderste sikkerhedssele (fig_a). Promonido kan ikke anbringes som på figur b, fordi den kun kan placeres i bilen med sikkerhedssele gående i modsat retning.
9. Autolift anbragt på bageste autosæde med 2 pladser. Autolift kan anbringes med barnets fødder både i den ene retning og den anden.
Hvis bilens sæde ikke er plant, men hælder en smule, kan bunden gøres vandret ved hjælp af nogle håndklæder.
10. Tag bagsædeselen, fold den som vist på figuren (pil_a) og indsæt den i sprækken på autosættets metalspænde (pil_b).
11. Indsæt det røde håndtag på autosættets metalspænde inden i den foldede sele (pil_c).
Sæt metalspændet så tæt på sædet som muligt, for på denne måde at lette fastgørelsen til liften (pil_d).
12. Fastgør autosættets tilslutning til liftens ring, og stram selen hårdt for at få liften til bedre at slutte tæt til sædet.
 - Gentag de samme indgreb på den anden side af liften.
13. Autolift fastgjort i bil.
14. FRIGØRELSE AF LIFTEN FRA BILEN:

Tryk på indstillingsknappen på tilslutningen, som på figuren, for at løsne selerne. Løsn autosættets tilslutningsspænde fra ringen på liften.

VIGTIGT: Autosættet kan forblive fastspændt til selerne i din bil. Med en simpel håndbevægelse fastgøres eller løsnes autosættets spænde fra liftens ring (punkt 15).

sådan anbringes barnet i Autolift

15. 3-PUNKTS SIKKERHEDSSELE: Løsn skulderselerne ved at trykke på spændet (fig_a) og forlænge dem (fig_b).
16. Tryk på den røde knap (fig_a) og frigør skulderselerne fra skridtselen (fig_b).
17. Anbring barnet i Autolift og indsæt skulderselerens spænde i skridtselen indtil det klikker fast.
18. Barnet skal være godt fastspændt i Autolift. Hvis selerne er løse, skal skulderselerne længde reduceres ved at trække i spændets yderste stykke.
Sikkerhedssele skal være strammet til så meget som muligt for at sikre barnet i tilfælde af en ulykke. Lad der være en smule fri plads (en fingers tykkelse mellem selen og barnet brystkasse).
19. SÅDAN FJERNES SELERNE: For at fjerne selerne fra Autolift stellet, indsættes skridtselens spænde i sprækkerne under stellet, hvorefter de trækkes ud (fig_a). Skulderselerens hæfter trækkes ud under stellet, når de er frigjort fra taperne, hvorefter de føres gennem de tilhørende sprækker (fig_b).
20. Anbring den løsnede sele i den tilhørende lomme.

Serienumre

21. Du kan finde oplysninger om produktionsdatoen under Autolifts base.
 - Produktnavn, produktionsdato og produktets serienummer (fig_a).
 - Kit Auto:
 - Typegodkendelsesmærkat (fig_b);
 - Sikkerhedssele's produktionsdato (fig_c);Disse oplysninger er nyttige for forbrugeren at vide, såfremt der skulle opstå problemer med produktet.

rengøring af produktet

- Produktet har kun brug for et minimum af vedligeholdelse. Rengøring og vedligeholdelse må kun udføres af voksne.
- Det anbefales at holde alle bevægelige dele rene og om nødvendigt smøre dem med en let olie.
- Rengør delene i plastik regelmæssigt med en fugtig klud; brug ikke opløsningsmidler eller lignende produkter.
- Stofdelene skal børstes for at fjerne støv.
- Rens ikke udstyrets støddæmpende dele i polystyren med opløsningsmidler eller andre lignende produkter.
- Beskyt produktet mod vejrforholdene, vand, regn eller sne; mange materialer vil skifte farve, såfremt de udsættes for sollys i længere tid.
- Opbevar produktet på et tørt sted.

sådan læses typegodkendelsesmærkaten

- I dette afsnit finder du forklaringer på, hvordan typegodkendelsesmærkaten læses (orange mærkat).
- Øverst på mærkaten findes den producerende virksomheds varemærke samt produktets navn.
- 0-10 kg Y angiver, at produktet er typegodkendt til børn fra fødslen indtil en vægt på 10 kg og at produktet er udstyret med en 3-punktssele.
- Bogstavet E indeni en cirkel: angiver mærket for den europæiske typegodkendelse, og nummeret angiver det land, der har udstedt typegodkendelsen (1: Tyskland, 2: Frankrig, 3: Italien, 4: Holland, 11: Storbritanien og 24: Irland).
- Typegodkendelsesnummer: Hvis nummeret starter med 04 angiver det den fjerde ændring (den aktuelt gældende) af R44 reglementet.
- Referencenorm: UN/ECE R44/04.
- Progressivt produktionsnummer: individualiserer hver enkelt lift; fra typegodkendelsesdatoen har hver enkelt lift sit eget nummer.

serviceafdeling

Skulle det ske, at dele af modellen mistes eller beskadiges, må der kun anvendes originale Peg-Pérego reservedele. For

eventuelle reparationer, udskiftninger, produktoplysninger, salg af originale reservedele og tilbehør bedes du kontakte Serviceafdelingen hos Peg-Pérego:

- Tlf.: 0039-039-60.88.213
- fax: 0039-039-33.09.992
- e-mail: assistenza@pegperego.it
- Internetside: www.pegperego.com

Peg-Pérego forbeholder sig retten til på ethvert tidspunkt at foretage ændringer af de heri beskrevne modeller af tekniske eller forretningsmæssige grunde.

lad os høre din mening om os

- Peg-Pérego er til forbrugernes disposition med henblik på at opfylde deres behov på bedste måde. Det er derfor yderst vigtigt og værdifuldt for os at høre, hvad vores kunder mener. Vi vil derfor være dig taknemmelige, hvis du efter anvendelsen af et af vores produkter udfylder SPØRGESKEMAET VEDR. KUNDETILFREDSHED, som du finder på vores internetside, hvor du kan anføre bemærkninger eller forslag: www.pegperego.com

Kiitos, kun olet valinnut Peg-Pérego-tuotteen.



- Peg-Pérego S.p.A. on ISO 9001 sertifioitu.
- Sertifiointi takaa yhtiön työtapojen läpinäkyvyyden ja sen, että asiakkaamme voivat luottaa niihin.

Tuotteen ominaisuudet *Turvakaukalo-auto, ryhmä 0, kategoria Universal*

- Turvakaukalo on tyyppihyväksytty standardin UN/ECE R44/04 mukaisesti lapsille joiden paino on 0-10 kg. Sopii asennettavaksi melkein kaikkien ajoneuvojen istuimiin, mutta ei aivan kaikkiin.
- Turvakaukalo voidaan asentaa oikein, jos ajoneuvon käyttö- ja huolto-oppaassa mainitaan että ajoneuvo on yhteensopiva Universal ryhmä 1-kiinnitysjärjestelmien kanssa.
- Turvakaukalo kuuluu luokkaan Universal tyyppihyväksyntäkriteerien mukaisesti, jotka ovat tiukemmat kuin aikaisemmissa, ilman tätä mainintaa olevissa malleissa.
- Turvakaukaloja voidaan käyttää ainoastaan sellaisissa ajoneuvoissa, joiden käsisi- tai kolmepaikkaisella takapenkillä on UN/ECE R16 -standardin tai vastaavan normin mukaisesti tyyppihyväksytyt 2- tai 3-pisteturvavyöt.
- Ellet ole asiasta varma tai jos tarvitset lisätietoja Turvakaloin kiinnittämisestä tiettyyn ajoneuvoon, ota yhteys valmistajaan tai jälleenmyyjään.

A TÄRKEÄÄ

- Turvakaukalo, ryhmä 0, on asennettava ajosuunnan suhteen kohtisuoraan.
- Älä asenna Turvakaukaloja istuimille, jotka ovat ajoneuvon ajosuunnan suhteen vastakkaisessa tai poikittaisessa asennossa.
- Tuotteessa on progressiivinen valmistusnumero.

A HUOMAA

TÄRKEÄÄ: Lue nämä ohjeet huolellisesti ja pidä ne tallessa koko tuotteen käyttöajan ajan. Lapsen turvallisuus saattaa vaarantua ellei näitä ohjeita noudateta.

- Voi olla vaarallista jättää lapsi ilman valvontaa.
- Tuotteen kokoamis- ja valmistelutoimenpiteet saa tehdä vain aikuinen.
- Älä käytä tuotetta, josta puuttuu osia tai joka on viallinen.
- Ennen käyttöä on varmistettava, että kaikki kiinnitysmekanismit ovat kunnolla kiinni.
- Älä laita sormia mekanismeihin.
- Älä käytä lähellä lämmönlähteitä tai avotulta. Varmista, ettei lapsen käsien ulottuvilla ole vaarallisia esineitä.
- Voi olla vaarallista käyttää muita kuin valmistajan hyväksymiä lisävarusteita.
- Varmista, että hihnat, joilla Turvakaukalo kiinnitetään ajoneuvoon, ovat aina kireällä, ja säädä hihnat, jotka ovat lapsen ympärillä.
- Älä koskaan laita hihnoja kierteille.
- On suositeltavaa vaihtaa tuote, jos siihen on kohdistunut voimakasta rasitusta onnettomuuden johdosta tai jos siinä näkyy rikkiäisiä tai vääntyneitä kohtia.
- Käyttäjät eivät missään tapauksessa saa muuttaa turvalaitetta.
- Noudata tarkoin lapsen turvajärjestelmän valmistajan antamia ohjeita.
- Älä jätä lasta autoon Turvakaloihin ilman valvontaa.
- Turvakaukalo täytyy aina kiinnittää ajoneuvon turvavoilla, silloinkin kun se on tyhjä. Äkillisen jarrutuksen vuoksi se saattaa aiheuttaa tapaturmia ajoneuvon matkustajille.
- Älä koskaan pidä lasta sylissä ajomatkan aikana äläkä sijoita lasta muualle kuin Turvakaloihin. Äkillisen jarrutuksen sattuessa hitaassakin vauhdissa lapsi helposti sinkoutuu eteenpäin.
- Varo erityisesti matkatavaroita tai muita esineitä, jotka onnettomuuden sattuessa voivat vahingoittaa Turvakalaloissa olevaa lasta.
- Älä jätä tuotetta autoon auringonpaisteeseen. Jotkut sen osat saattavat kumentua ja vahingoittaa lapsen herkkää ihoa. Tarkista asia ennen lapsen sijoittamista tuotteeseen.
- Varo, ettei tuote jää kiinni johonkin istuimeen tai oven liikkuvaan osaan.
- Älä käytä turvavarustetta ilman kangaspäilystä. Päällyksen

saa vaihtaa ainoastaan toiseen valmistajan hyväksymään päällykseen, koska se on tuotteen ja turvallisuuden olennainen osa. Jos se täytyy vaihtaa, käytä alkuperäistä varaosaa.

- Turvakaukaloin kuuluu polystyreenistä tehty iskunvaimennusosa, joka on rakennettu kiinni runkoon pehmusteen alle: älä irrota sitä.
- Tämä tuote soveltuu ainoastaan lapsille, jotka eivät pysty itse nousemaan istumaan.
- Tuote on tarkoitettu vastasyntyneistä 9 kg painaviin lapsiin saakka. Autossa käytettäessä 10 kg painaviin lapsiin saakka.
- Käytä ainoastaan kovalla, vaakasuuralla ja kuivalla pinnalla.
- Älä anna muiden lasten leikkiä vaunujen läheisyydessä ilman valvontaa.
- Varo lasta kun säädät mekanismeja (kahvaa, selkänjojaa).
- Tarkista säännöllisesti työntöaisa (tai kahvat) sekä vaunun pohja ja varmista, ettei niissä ole rikkoutumia tai vikoja.
- Jos käytät koppaa telineen kanssa, tarkista telineeseen merkitty kopan enimmäispituus.

käyttöohjeet

Autoonasennussarja turvavyön asentaminen

1. Sijoita turvakaukalo autoon selkänjoja ja kuomu alhaalla ja kahva (mallikohtainen) ylhäällä.
2. Autossa kuljettamisen ajaksi mahdolliset lisäpatjat täytyy poistaa.
3. 3-PISTETURVAVYÖ: Työnnä jalkojen välistä kulkevaa vyötä patjan aukkoon (kuva_a) sekä korin aukkoihin (kuva_b) kunnes se tulee läpi (kuva_c).
4. Työnnä olkahihnojen päät patjan ja korin aukkoihin (kuva_a) ja kiinnitä ne tappeihin (kuva_b).
5. Vyöt kiinnitettynä korin alle (kuva_a) sekä Turvakaukaloin sisälle (kuva_b).

kiinnittäminen autoon turvavöillä

TURVAKAUKALON KIINNITTÄMINEN AUTOON: Auton takapenkissä (kolmipaikkaisessa) on 3 turvavyötä ja keskimmäinen voi olla olkavyö tai lantiovyö. Molemmissa tapauksissa turvakaukalo voidaan kiinnittää autoon. On suositeltavaa sijoittaa turvakaukalo takapenkille niin

että pää on keski-istuimen kohdalla.

6. Turvakaukalo sijoitettuna autoon, jossa on lantiovyö.
 7. Turvakaukalo sijoitettuna autoon, jossa on 3-pisteturvavyö.
 8. Turvakaukalo voidaan sijoittaa keskelle kolmipaikkaista takapenkkii käyttämällä kahta ulompaa turvavyötä (kuva_a) Turvakaukaloa ei voi sijoittaa kuten toisessa kuvassa, kuva_b, koska se voidaan kiinnittää autoon vain vöillä joiden suunta on vastakkainen.
 9. Turvakaukaloin sijoittaminen kaksipaikkaiseen takapenkkiin. Turvakaukalo voidaan kääntää niin että lapsen jalkopää on kumpaan tahansa suuntaan.
Jos auton istuin ei ole vaakasuora vaan kalteva, voit saada sen vaakasuuraksi pyyhkeiden avulla.
 10. Ota takapenkin vyö, taita se kuvassa esitetyllä tavalla (nuoli_a) ja työnnä se autoonasennussarjan metallisolkeen (nuoli_b).
 11. Työnnä autoonasennussarjan metallisoljen punainen vipu täitetun turvavyön sisään (nuoli_c).
Aseta metallisolki mahdollisimman lähelle istuinta, jolloin se voidaan helpommin kiinnittää turvakaukaloon (nuoli_d).
 12. Kiinnitä asennussarjan liitososa turvakaukalon renkaaseen ja kiristä voimakkaasti, jotta turvakaukalo asettuu mahdollisimman hyvin istuimeen.
 - Toista samat toimenpiteet turvakaukalon toisella puolella.
 13. Turvakaukalo autoon kiinnitettynä.
 14. TURVAKAUKALON IRROTTAMINEN:
Paina kuvan osoittamalla tavalla liitososassa olevaa säätönappia voiden löysentämiseksi. Irrota autoonasennussarjan liittimen kiinnitin turvakaukalon renkaasta.
- TÄRKEÄÄ: autoonasennussarja voidaan pitää jatkuvasti auton turvavöihin kiinnitettynä. Sarjan vyö voidaan yksinkertaisella liikkeellä kiinnittää renkaaseen tai irrottaa se siitä (kohta 15).**

lapsen sijoittaminen Turvakaukaloiin

15. 3-PISTETURVAVYÖ: Löysää olkahihnat painamalla solkea (kuva_a) ja pidennä niitä (kuva_b).
16. Paina punaista painiketta (kuva_a) ja irrota olkahihnat jalkojen välisestä hihnasta (kuva_b).
17. Sijoita lapsi Turvakaukaloin sisään ja työnnä olkahihnojen

- solkea jalkojen välisen hinnan lukkoon, kunnes se kiinnittyy.
18. Turvakaukaloin sisällä lapsen täytyy olla hyvin sidottu paikalleen. Jos hinnat ovat löysällä, lyhennä niitä vetämällä hinnan päätä. Hihnojen täytyy olla mahdollisimman kireällä. Näin lapsi on paremmin suojattu onnettomuuden sattuessa. Jätä hyvin pieni liikkumisvara (sormen paksuus hinnan ja lapsen rintakehän välillä).
 19. **HIHNOJEN IRROTTAMINEN:** Turvakaukaloin hinnat irrotetaan työntämällä jalkojen välisen hinnan soljet rungon alla olevien aukkojen läpi (kuva_a). Olkahihnojen poistamiseksi rungon alta ne täytyy irrottaa tapeista ja työntää ne niiden omien aukkojen läpi (kuva_b).
 20. Laita irrotettu vyö takaisin taskuun.

sarjanumerot

21. Turvakaukalon pohjan alla ovat sen valmistusta koskevat tiedot.
 - Tuotteen nimi, valmistuspäivämäärä sekä sarjanumero (kuva_a). Autoonasennussarja:
 - Tyyppihyväksyntäetiketti (kuva_b);
 - Vyön valmistuspäivämäärä (kuva_c);
 - Nämä tiedot ovat käyttäjälle hyödyllisiä mikäli tuotteessa ilmenee ongelmia.

Tuotteen puhdistus

- Tuotteenne edellyttää pienen määrän huoltoa. Puhdistamis- ja huoltotoimenpiteet tulee suorittaa ainoastaan aikuisten toimesta.
- Kaikkia liikkuvia osia suositellaan pidettäväksi puhtaina ja, jos tarpeen, voitele ne kevyellä öljyllä.
- Puhdista säännöllisesti muoviosat kostealla pyyhkeellä. Älä käytä liuottimia tai muita samankaltaisia tuotteita.
- Harjaa kankaisista osista pölyt pois.
- Älä puhdista iskuja vaimentavia polystyreenisiä laitteita liuottimilla tai muilla samankaltaisilla tuotteilla.
- Suojaa tuote ulkoisilta tekijöiltä, vedeltä, sateelta tai lumelta; jatkuva ja pitkäaikainen auringon paisteesta pitäminen voi aiheuttaa värimuutoksia useisiin materiaaleihin.
- Säilytä tuotetta kuivassa paikassa.

tyyppihyväksyntäetiketin lukeminen

- Tässä kappaleessa kuvataan miten tyyppihyväksyntäetiketti luetaan (oranssi etiketti).
- Yläosassa on valmistajan merkki ja tuotteen nimi.
- 0-10 kg Y osoittaa, että tuote on tyyppihyväksytty vastasyntyneistä 10 kg painaviin lapsiin saakka ja että siinä on 3-pisteturvavyö.
- E-kirjan ympyrän sisällä: eurooppalainen tyyppihyväksyntämerkinä, numero osoittaa maan, jossa hyväksyntä on myönnetty (1: Saksa, 2: Ranska, 3: Italia, 4: Alankomaat, 11: Iso Britannia ja 24: Iranti).
- Tyyppihyväksyntänumero: jos luku alkaa 04, kyseessä on säännöksen R44 neljäs muutos (tällä hetkellä voimassa).
- Viitenormi: UN/ECE R44/04.
- Progressiivinen valmistusnumero: identifioi jokaisen tuotteen, tyyppihyväksynnästä lähtien jokaisella on oma numeronsa.

huoltopalvelu

- Jos mallin osia sattuu hukkaantumaan tai vahingoittumaan, käytä vain alkuperäisiä Peg-Péregon varaosia. Mahdollisia korjauksia, osien vaihtoja, tuotetietoa ja alkuperäisten varaosien ja lisälaitteiden myyntiä varten, ota yhteyttä myynninjälkeiseen asiakaspalveluun
- Puh: 0039-039-60.88.213
- Fax: 0039-039-33.09.992
- E-mail: assistenza@pegperego.it
- Internet-sivut: www.pegperego.com

- Peg-Pérego voi koska tahansa tehdä muutoksia tässä julkaisussa kuvattuihin malleihin teknisistä tai kaupallisista syistä.

mitä mieltä olette meistä?

- Peg-Pérego haluaa palvella asiakkaitaan ja vastata parhaansa mukaan kaikkiin heidän tarpeisiinsa. Siksi asiakkaidemme mielipiteet ovat meille erittäin tärkeitä ja arvokkaita. Olisimmekin hyvin kiitollisia, jos haluaisit tuotettamme käytettyäsi täyttää KULUTTAJAN TYYTYVÄISYYSKYSELYN mielipiteesi tai kehittämisideat. Löydät kyselyn Internetistä osoitteesta: www.pegperego.com

Děkujeme, že jste si vybrali výrobek Peg-Pérego.



- Společnost Peg-Pérego S.p.A. je certifikovaná podle normy ISO 9001.
- Tato certifikace představuje pro zákazníky a spotřebitele záruku transparentnosti a důvěry ohledně způsobu práce společnosti.

vlastnosti výrobku *Hluboká korbá do auta-auto, skupina 0, kategorie "Univerzální"*

- Korbá Hluboká korbá do auta je homologována podle nařízení UN/ECÉ R44/04 pro děti ve váze 0-10 kg. Je vhodná pro většinu sedadel v autě, ale ne pro všechny.
- Hluboká korbá do auta lze do auta správně instalovat, jestliže je v návodu k použití a údržbě auta uvedena kompatibilita s univerzálními poutacími systémy skupiny 0.
- Korbá Hluboká korbá do auta je klasifikována jako univerzální typ podle nejpršíších homologačních kritérií v porovnání s předchozími modely, které toto homologační označení nemají.
- Tuto korbu lze použít pouze v autech se zadním dvoumístným nebo třímístným sedadlem vybaveným dvoubodovými nebo tříbodovými bezpečnostními pásy homologovanými podle nařízení UN/ECÉ R16 nebo rovnocenných nařízení.
- V případě pochybností, nebo chcete-li získat další informace o připevnění korbě Hluboká korbá do auta do zvláštních vozidel, se obraťte na výrobce nebo na prodejce.

⚠ DŮLEŽITÉ UPOZORNĚNÍ

- Korbá Hluboká korbá do auta skupiny 0 musí být instalována kolmo ke směru jízdy.
- Neinstalujte Hluboká korbá do auta na sedadla obrácená proti směru jízdy nebo šikmo ke směru jízdy vozidla.
- Tento výrobek je číslován vzestupně.

⚠ UPOZORNĚNÍ

DŮLEŽITÉ UPOZORNĚNÍ: přečtete si pozorně tyto pokyny a uchovejte je na vhodném místě po celou dobu životnosti výrobku. V případě nedodržení těchto pokynů můžete ohrozit bezpečnost dítěte.

- Ponechání dítěte bez dohledu může být nebezpečné.
- Sestavení a přípravu korbě směji provádět pouze dospělí osoby.
- Nepoužívejte korbu, jestliže jsou na ní praskliny nebo nějaké součásti chybějí.
- Před použitím ověřte, že jsou všechny připevňovací mechanismy správně připevněné.
- Nestrkejte prsty do připevňovacích mechanismů.
- Nepoužívejte v dosahu rukou dítěte zdroje tepla, otevřený plamen nebo nebezpečné předměty.
- Použití příslušenství, která nejsou schválena výrobcem, může být nebezpečné.
- Ověřte si, že jsou pásy určené k připevnění Hluboká korbá do auta v autě stále napnuté a seřídte pásy poutající dítě.
- Pásy nesmějí být zkroucené.
- V případě, že byla korbá vystavena přílišnému tlaku během nehody, nebo si na ní všimnete zřetelných prasklin nebo deformací, nepoužívejte ji.
- Uživatel nesmí v žádném případě měnit bezpečnostní zařízení.
- Řiďte se přesně pokyny poskytnutými výrobcem upevňovacího systému dítěte.
- Nikdy nenechávejte dítě v korbě Hluboká korbá do auta bez dozoru.
- Korbá Hluboká korbá do auta musí být vždy připevněna bezpečnostními pásy auta, i když v ní není dítě. V případě náhlého zabrzdění by totiž mohla zranit cestující v autě.
- Během jízdy v autě nikdy nedržte dítě v náručí a nikdy ho nepokládejte mimo korbu Hluboká korbá do auta. V případě náhlého zabrzdění by i při pomalé jízdě mohlo být dítě snadno vymrštněno směrem dopředu.
- V autě věnujte obzvláštní pozornost zavazadlům nebo jiným předmětům, které by mohly v případě nehody dítě v korbě Hluboká korbá do auta zranit.
- Nenechávejte korbu v autě na slunci, některé části by se mohly přehřát a poškodit jemnou dětskou pokožku; vždy zkontrolujte teplotu sedáčky ještě před vložením dítěte.
- Dávejte pozor, aby korbá nebyla zablokována pohyblivou

části sedadla nebo dveřmi.

- Nepoužívejte korbu bez látkového potahu a nevyměňujte potah za jiný; potah smíte vyměnit pouze za potah schválený výrobcem, protože tvoří nedílnou část korby a její bezpečnost. V případě výměny použijte náhradní díly.
- Korba Hluboká korba do auta byla zkonstruována s polystyrénovou částí tlumící nárazy, která je zabudovaná přímo do skořepiny, pod vložku: neodstraňujte ji prosím.
- Tento výrobek je vhodný pouze pro děti, které se samy ještě neposadí.
- Tento výrobek je určený pro děti od narození do váhy 9 kg. V autě se používá až do váhy 10 kg.
- Používejte pouze na tvrdé, vodorovné a suché ploše.
- Nedovolte jiným dětem, aby si bez dohledu hrály v blízkosti korby.
- Při seřizování různých mechanismů (držadlo, zádová opěrka) dávejte pozor na dítě.
- Pravidelně kontrolujte držadlo (nebo držadla) a spodek korby, zda nejsou prasklé nebo poškozené.
- Chcete-li postavit korbu na stojan, zkontrolujte nejprve maximální délku korby povolenou pro tento stojan.

návod k použití - Sada do auta jak namontovat bezpečnostní pás

1. Korbu do auta umístěte se sklopenou zádovou opěrkou u stříškou a je-li u modelu držadlo, zdvihněte ho.
2. Pro jízdu v autě odstraňte případné přidané matrace.
3. **TŘÍBODOVÝ PÁS:** Pás nožiček protáhněte otvorem v matraci (obr_a) a otvory plastu skořepiny (obr_b), tak abyste ho vysunuli ven (obr_c).
4. Oba konce ramenního pásu zasuňte do otvorů v matraci a ve skořepině (obr_a) a připevněte je ke kuličkám (obr_b).
5. Pásy připevněte zesudou skořepiny (obr_a) a uvnitř korby Hluboká korba do auta (obr_b).

připevnění v autě bezpečnostní pásy

PŘIPEVNĚNÍ KORBY V AUTĚ: Zadní sedadlo (třímístné) má 3 bezpečnostní pásy; prostřední pás může být zádový nebo břišní, v obou případech je možné v autě připevnit korbu. Doporučujeme umístit korbu na zadní sedadlo tak, aby

strana s hlavičkou dítěte byla na prostředním sedadle.

6. Hluboká korba do auta v autě s břišním pásem.
 7. Hluboká korba do auta v autě s tříbodovým pásem.
 8. Korbu Hluboká korba do auta lze také umístit dříve dprostřed třímístného zadního sedadla s použitím dvou vnějších bezpečnostních pásů (obr_a). Hluboká korba do auta nelze umístit jako na obrázku obr_b, protože musí být v autě připevněno pouze s pásy nasměrovanými v opačném směru.
 9. Umístění korby Hluboká korba do auta na zadní dvoumístné sedadlo. Hluboká korba do auta lze obrátit s částí pro nožičky dítěte na jednu nebo druhou stranu. Jestliže není sedadlo v autě vodorovné, ale je nakloněné, můžete korbu vypodlžít ručnicky.
 10. Uchopte bezpečnostní pás na zadním sedadle, ohněte jej podle znázornění na obrázku (šipka_a) a zasuňte jej do otvoru v kovové sponě autosady (šipka_b).
 11. Zasuňte červenou páčku do kovové spony autosady uvnitř otočeného bezpečnostního pásu (šipka_c). Přibližte kovovou sponu co nejbližší k sedadlu, pro snadnější uchycení korby (šipka_d).
 12. Připněte spojovací část autosady ke kroužku korby a silně natáhněte pás, aby korba lépe přilnula k sedadlu.
 - Zopakujte stejné úkony na druhé straně korby.
 13. Korba připevněná v autě.
 14. **ODPOJENÍ KORBY Z AUTA:**
 - stiskněte regulační tlačítko na spojovací části podle znázornění na obrázku a povolte pásy. Uvolněte háček spojovací části autosady z kroužku korby.
- DŮLEŽITÉ UPOZORNĚNÍ: autosada může zůstat stále přichycena na bezpečnostní pásy našeho auta. Stačí jednoduchý úkon pro připojení nebo odpojení spony autosady z kroužku korby (bod 15).**

jak uložit dítě do korby Hluboká korba do auta

15. **TŘÍBODOVÝ BEZPEČNOSTNÍ PÁS:** povolte ramenní pásy stisknutím přezky (obr_a) a prodlužte je (obr_b).
16. stiskněte červené tlačítko (obr_a) a vytáhněte ramenní pásy z přezky pásu nožiček (obr_b).
17. Vložte do korby Hluboká korba do auta dítě a zasuňte přezku ramenních pásů do přezky pásu nožiček, až zacvakne.

18. Dítě musí být uvnitř korby Hluboká korba do auta dobře připoutané. Jestliže jsou pásy uvolněné, zkrátte délku ramenních pásů zatažením za jejich konce. Pásy by měly být v zájmu bezpečnosti dítěte pro případ nehody co nejvíce natažené. Ponechte jen minimální vůli (na tloušťku prstu mezi pásem a hrudníčkem dítěte).
19. **ODSTRANĚNÍ PÁSŮ:** pásy se vytáhnou ze skořepiny Hluboká korba do auta tak, že zasunete spony pásu nožiček do štěrbin umístěných na spodku skořepiny a vyvléknete je (obr_a). Úchyty ramenních pásů vyvléknete ze spodní části skořepiny jejich uvolněním z kolíčků a zasunutím do příslušných štěrbin (obr_b).
20. Odepnutý pás uložte do příslušné kapsy.

sériová čísla

21. Korba Hluboká korba do auta má na spodní straně údaje o datu výroby korby.
- Název výrobku, datum výroby a sériové číslo výrobku (obr_a). Sada do auta;
 - Homologační štítek (obr_b);
 - Datum výroby pásu (obr_c);
- Tyto údaje jsou důležité pro případ, že by uživatel zjistil nějakou závadu výrobku.

čištění výrobku

- Tento výrobek si vyžaduje minimální údržbu. Veškeré operace spojené s čištěním a údržbou mohou provádět pouze dospělí osoby.
- Doporučujeme udržovat v čistém stavu veškeré pohyblivé části autosedačky a v případě potřeby je namazat lehkým olejem.
- Pravidelně čistěte umělohmotné části výrobku vlhkým hadrem; nepoužívejte rozpouštědla nebo jiné podobné prostředky.
- Jestliže jsou textilní části autosedačky zaprášené, vykartáčujte je.
- Nečistěte část z polystyrénu tlumící nárazy pomocí rozpouštědel nebo jiných podobných prostředků.
- Chraňte výrobek před atmosférickými vlivy, vodou, deštěm a sněhem; nepetržité a dlouhodobé vystavení slunečnímu záření může způsobit změnu barvy mnohých materiálů.
- Uchovávejte výrobek na suchém místě.

Jak číst údaje na homologačním štítku

- V tomto odstavci vám vysvětlíme, co znamenají údaje na homologačním štítku (oranžový štítek).
- Nahoře na štítku je značka výrobního podniku a název výrobku.
- 0-10 kg Y znamená, že výrobek získal homologaci pro děti až do 10 kg váhy a je vybaven tříbodovým pásem.
- Písmeno E v kroužku: znamená značku evropské homologace a číslo označující zemi vydání homologace (1: Německo, 2: Francie, 3: Itálie, 4: Nizozemí, 11: Velká Británie 24: Irsko).
- Homologační číslo: jestliže začíná 04, znamená to, že jde o čtvrté pozměňovací znění (to, které je v současné době platné) nařízení R44.
- Příslušné normy: UN/ECE R44/04.
- Zvyšující se výrobní číslo: odlišuje každou korbu, od vydání homologace je každá korba označená svým vlastním číslem.

servisní služba

- V případě ztráty nebo poškození některých částí výrobku použijte pouze originální díly Peg-Pérego. Pro případné opravy, výměnu, informace o výrobcích, prodeji originálních náhradních dílů a doplňků kontaktujte servisní službu společnosti Peg-Pérego:
- tel.: 0039-039-60.88.213
- fax: 0039-039-33.09.992
- e-mail: assistenza@pegperego.it
- internetové stránky: www.pegperego.com
- Společnost Peg-Pérego si vyhrazuje právo provést jakékoliv změny a úpravy na modelech popsanych v této publikaci, vyžádají-li si to technické nebo komerční důvody.

co si o nás myslíte?

- Společnost Peg-Pérego je k dispozici svým zákazníkům, aby co nejlépe uspokojila veškeré jejich potřeby. Z tohoto důvodu je pro nás velmi užitečné a cenné znát názory našich klientů. Budeme vám proto velmi vděční, když po použití našeho výrobku vyplníte **DOTAZNÍK O SPOKOJENOSTI ZÁKAZNÍKŮ**, který naleznete na našich internetových stránkách www.pegperego.com a seznámíte nás s vašimi případnými připomínkami a podněty.

Ďakujeme, že ste si vybrali výrobok Peg-Pérego.



- Spoločnosť Peg-Pérego S.p.A. je certifikovaná podľa normy ISO 9001.
- Tento certifikát predstavuje pre zákazníkov a spotrebiteľov záruku transparentnosti a dôvery v spôsobe práce tejto spoločnosti.

charakteristiky výrobku *Vanička do auta-auto, Skupina 0, kategória "Univerzálna"*

- Vanička do auta je homologovaná v súlade s nariadením UN/ECE R44/04 pre deti s hmotnosťou 0-10 kg. Vhodná pre väčšinu sedadiel vo vozidlách, ale nie pre všetky.
- Vanička do auta sa môže správne nainštalovať, ak v návode na použitie a údržbu vozidla je uvedené, že sedadlo je kompatibilné s upevňovacími systémami "Univerzálna", skupiny 0.
- Vanička do auta je klasifikovaná ako "Univerzálna" podľa najprísnejších kritérií homologácie oproti predchádzajúcim modelom, na ktorých nie je uvedené prehlásenie.
- Zariadenie sa dá používať iba vo vozidlách vybavených zadnými s 2 alebo 3-miestnymi sedadlami s bezpečnostnými pásmi s 2 alebo 3 bodmi upnutia, homologovanými v súlade s nariadením UN/ECE R16 alebo ekvivalentnými normami.
- Ak máte pochybnosti alebo si chcete vypýtať ďalšie podrobnosti o upevnení Vanička do auta v špecifických vozidlách, obráťte sa na výrobcu alebo na predajcu.

▲ DÔLEŽITÉ UPOZORNENIE

- "Vanička do auta", skupina 0, sa musí nainštalovať kolmo na smer jazdy.
- Neinštalujte Vanička do auta na sedadlá obrátené proti smeru jazdy alebo priečne na normálny smer jazdy vozidla.
- Tento výrobok je označený poradovým číslom.

▲ UPOZORNENIE

- DÔLEŽITÉ UPOZORNENIE: pozorne si prečítajte všetky pokyny a odložte si ich, aby ste ich mali k dispozícii počas celej životnosti výrobku. Ak by ste nedodržali pokyny v tomto návode, mohlo by to ohroziť bezpečnosť dieťaťa.
- Mohlo by byť nebezpečné nechať dieťa bez dozoru.
 - Prípravné práce a montáž výrobku smú vykonávať výhradne dospelé osoby.
 - Výrobok nepoužívajte, ak niektorá jeho časť chýba alebo je poškodená.
 - Pred používaním sa uistite, že sú dobre upevnené všetky úchytné mechanizmy.
 - Dávajte pozor, aby ste si nepricvikli prsty v mechanizmoch zariadenia.
 - Nepoužívajte v blízkosti tepelných zdrojov, otvoreného plameňa a nepoužívajte nebezpečné predmety v dosahu detí.
 - Používanie príslušenstva, ktoré nie je schválené výrobcom, by mohlo predstavovať nebezpečenstvo.
 - Skontrolujte, či pásy na upevnenie Vanička do auta vo vozidle sú vždy dostatočne napnuté a nastavte tie, ktoré pridriavajú dieťa.
 - Pásy nikdy neprekrúčajte.
 - Odporúčame vám zariadenie vymeniť v prípade, že bolo vystavené nadmernému namáhaniu počas nehody alebo sú na ňom viditeľné známky poškodenia alebo deformácie.
 - Bezpečnostné zariadenie používateľ nesmie v žiadnom prípade modifikovať.
 - Dôsledne dodržiavajte pokyny dodané výrobcom bezpečnostného zariadenia pre dieťa.
 - Nenechávajte dieťa v Vanička do auta vo vozidle bez dozoru.
 - Vanička do auta musí byť vždy upevnená bezpečnostnými pásmi vozidla, aj keď v nej nie je dieťa. V prípade prudkého zabrzdzenia by mohla poraniť cestujúcich vo vozidle.
 - Počas jazdy vozidlom nikdy nedržte dieťa v náručí a nikdy ho nenechajte sedieť mimo Vanička do auta. Pri prudkom zabrzdení, aj pri nízkej rýchlosti, by sa dieťa nárazom mohlo prehodiť dopredu.
 - V aute dávajte mimoriadny pozor na batožinu alebo iné predmety, ktoré by mohli v prípade nehody poraniť dieťa v

Vanička do auta.

- Nikdy nenechávajte Vanička do auta vo vozidle tak, aby bola vystavená na slnku, niektoré jej časti by sa mohli veľmi zahriať a popáliť jemnú detskú pokožku; pred posadením dieťaťa ju skontrolujte.
- Dávajte pozor, aby Vanička do auta neostalo zablokované časťou sedadla alebo dverami automobilu.
- Vanička do auta nepoužívajte bez tkaninového potahu, tento potah sa nesmie vymeniť za potah, ktorý nie je odporúčaný výrobcom, pretože tvorí jej súčasť a ovplyvňuje jej bezpečnosť. V prípade výmeny vždy používajte originálny náhradný diel.
- Vanička do auta bola navrhnutá s polystyrénovým zariadením tlmiacim nárazy, ktoré tvorí súčasť kostry pod čalúnením: nevyberajte ho.
- Tento výrobok je vhodný iba pre deti, ktoré nevedia sedieť samé.
- Tento výrobok je určený pre deti od narodenia až do 9 kg hmotnosti. Používa sa iba v odporúčanom vozidle, pre deti do 10 kg.
- Používajte výhradne na tvrdých, vodorovných a suchých povrchoch.
- Nenechávajte iné deti hrať sa bez dozoru v blízkosti kočíka.
- Pri regulácii mechanizmov (rukovät, operadlo) dávajte v prítomnosti dieťaťa mimoriadny pozor.
- Pravidelne kontrolujte rukoväť (alebo rukoväte) a dno kočíka, aby ste sa uistili, že na nich nevidno znaky nalomenia alebo iného poškodenia.
- Nepoužívajte kočík na jednej opore, skontrolujte maximálnu špecifickú dĺžku kočíka na opore.

návod na použitie

Súprava do auta

ako namontovať bezpečnostný pás

1. Umiestnite lodičku do auta so sklopeným operadlom a strieškou, a ak je k dispozícii, so zdvihnutou rukoväťou.
2. Počas prepravy vo vozidle vyberte prípadné prídavné matrace.
3. **BEZPEČNOSTNÝ PÁS S 3 BODMI UPNUTIA:** Vsuňte medzinožný pás do otvoru v matraci (obr_a) a do otvorov

rámu (obr_b), až kým ho nepresiahne (obr_c).

4. Vsuňte dva konce popruhov do otvorov matrace rámu (obr_a) a zapnite ich na čapy (obr_b).
5. Pásky uchytené pod rámom (obr_a) a vnútri Vanička do auta (obr_b).

upevnenie vo vozidle s bezpečnostnými pásmi

UPEVNENIE VANIČKY VO VOZIDLE: Zadné sedadlo vozidla (3-miestne) je vybavené 3 bezpečnostnými pásmi, pričom stredný môže byť určený na uchytenie hrudníka alebo panvy, v oboch prípadoch sa dá zaručiť upevnenie vaničky vo vozidle.

- Odporúčame umiestniť vaničku na zadnom sedadle tak, aby bola hlavová strana na strednom sedadle.
6. Vanička do auta upevnená vo vozidle s panvovým bezpečnostným pásom.
 7. Vanička do auta upevnená vo vozidle s 3-bodovým bezpečnostným pásom.
 8. Vanička do auta sa dá umiestniť aj v strednej polohe na zadnom 3-miestnom sedadle použitím dvoch vonkajších bezpečnostných pásov (obr_a) Vanička do auta sa nedá umiestniť ako na obr_b, pretože by sa dala upevniť vo vozidle iba bezpečnostnými pásmi orientovanými v opačnom smere.
 9. Umiestnenie Vanička do auta na zadnom 2-miestnom sedadle. Vanička do auta sa dá umiestniť tak, aby bola obrátená časťou s nohami dieťaťa v jednom alebo druhom smere.
Ak sedadlo vozidla nie je ploché, ale naklonené, treba ho vyrovnáť vankúšmi.
 10. Vezmite pás zadného sedadla, ohnite ho podľa obrázka (šípka_a) a navlečte do štrbiny kovovej spony súpravy pre auto (šípka_b).
 11. Vložte červenú páčku kovovej spony súpravy pre auto do ohnutého pásu (šípka_c).
Prilízte kovovú sponu čo najviac k sedadlu, aby sa uľahčilo následné pripnutie k vaničke (šípka_d).
 12. Pripnite spojku súpravy pre auto ku krúžku vaničky a napnite pás, aby vanička z väčšej časti priliehala k sedadlu.
 - Rovnako postupujte na druhej strane vaničky.

13•Vanička do auta pripevnená v aute.

14•ODPOJENIE VANÍČKY Z AUTA:

stlačením regulačného tlačidla na spojke podľa obrázka pásy povolte. Odpojte hák spojky na súprave pre auto od krúžku vaničky.

DÔLEŽITÉ: súprava pre auto môže zostať natrvalo pripojená k pásom auta. Stačí jednoduchým pohybom pripojiť alebo odpojiť sponu súpravy pre auto od krúžku vaničky (bod 15).

ako uložiť dieťa do Vanička do auta

- 15• 3-BODOVÝ BEZPEČNOSTNÝ PÁS: uvoľnite pásy stlačením pracky (obr_a) a predĺžte ich (obr_b).
- 16• stlačte červené tlačidlo (obr_a) a uvoľnite pásy z priehradky medzi nohami (obr_b).
- 17• Uložte dieťa do Vanička do auta a vsuňte pracku pásov do medzinožného pásu, aby sa zapla.
- 18• Dieťa musí byť vnútri Vanička do auta dobre pripevnené. Ak sú pásy voľné, skráťte ich potiahnutím koncov pásov. Pásky musia dobre priliehať, aby bola v prípade nehody zaručená bezpečnosť dieťaťa. Nechajte minimálnu voľnosť (na hrúbku jedného prsta medzi pásom a hrudníkom dieťaťa).
- 19• ODMONTUJTE PÁSY: aby ste odmontovali pásky od kostry Vanička do auta, vsuňte pracky medzinožného pásu do otvorov pod kostrou a vytiahnite (obr_a). Aby ste vytiahli úpony spod kostry, uvoľnite ich z čapov a vsuňte ich do vlastných otvorov (obr_b).
- 20• Uložte odpojený pás do príslušného vrečka.

sériové čísla

- 21• Na základni Vanička do auta sú uvedené údaje týkajúce sa dátumu výroby.
 - Názov výrobcu, dátum výroby a sériové číslo samotného výrobku (obr_a).
 - Súprava do auta:
 - Homologačný štítok (obr_b);
 - Dátum výroby -pásu (obr_c);Tieto údaje sú užitočné pre zákazníka pre prípad, že by sa na výrobku vyskytli akékoľvek poruchy.

čistenie a údržba

- Tento výrobok si vyžaduje minimálnu údržbu. Všetky operácie spojené s čistením a údržbou musia vykonávať len dospelé osoby.
- Doporučujeme udržiavať v čistom stave všetky pohyblivé časti výrobku a v prípade potreby ich namazať ľahkým olejom.
- Pravidelne čistite vlhkou handričkou umelohmotné časti výrobku; nepoužívajte rozpúšťadlá alebo iné podobné prostriedky.
- Textilné časti vykefujte, čím odstránite prach.
- Nečistite časť tlmiacu nárazy z polystyrénu pomocou rozpúšťadiel alebo iných podobných prostriedkov.
- Chráňte výrobok pred atmosférickými vplyvmi, vodou, dažďom a snehom; nepretržité a dlhodobé vystavenie slnečnému žiareniu môže spôsobiť zmenu farby mnohých materiálov.
- Uchovávajte výrobok na suchom mieste.

ako čítať homologačnú etiketu

- V tomto odseku vysvetlíme, ako čítať etiketu o homologácii (oranžová etiketa).
- V hornej časti etikety je značka výrobcu a názov výrobku.
- 0-10 kg Y znamená, že výrobok je homologovaný pre deti od narodenia až po hmotnosť 10 kg a že zariadenie je vybavené 3-bodovým pásom.
- Písmeno E v kruhu: indikuje európsku homologačnú značku a číslo definuje krajinu, ktorá vydala homologáciu (1: Nemecko, 2: Francúzsko, 3: Taliansko, 4: Holandsko, 11: Veľká Británia 24: Írsko).
- Číslo homologácie: ak začína 04, znamená to, že ide o štvrtú úpravu (práve vplatnosti) nariadenia R44.
- Referenčná norma: UN/ECE R44/04.
- Poradové výrobné číslo: identifikuje vaničku, vydaním homologačného čísla je každá vanička charakterizovaná svojím vlastným číslom.

asistenčná služba

- V prípade straty alebo poškodenia niektorých častí výrobku, použite len originálne náhradné diely Peg-Pérego. Pre

případné opravy, výmenu, informácie o výrobcokch, predajú originálnych náhradných dielov a príslušenstva, kontaktujte asistenčnú službu Peg-Pérego:

- tel.: 0039-039-60.88.213
 - fax: 0039-039-33.09.992
 - e-mail: assistenza@pegperegopro.it
 - internetová stránka: www.pegperegopro.com
- Spoločnosť Peg-Pérego môže z technických alebo obchodných dôvodov kedykoľvek vykonať zmeny na modeloch uvedených v tomto návode.
- ### čo si o nás myslíte?
- Spoločnosť Peg-Pérego je k dispozícii svojim zákazníkom, aby čo najlepšie uspokojila ich potreby. Preto poznanie názoru našich zákazníkov je pre nás veľmi dôležité a vzácné. Budeme Vám preto veľmi vďační ak po použití nášho výrobku vyplníte DOTAZNÍK O SPOKOJNOSTI ZÁKAZNÍKOV, ktorý nájde na našej internetovej stránke: www.pegperegopro.com, čím nás oboznámite s prípadnými pozorovaniami a návrhmi.

HU_Magyar

Köszönjük, hogy a Peg-Pérego termékét választották.



- A Peg-Pérego Rt. ISO 9001 tanúsítvánnyal rendelkezik.
- A tanúsítvány a vállalati munkamódszer rendszerezettségének és az abban való bizalomnak a garanciáját kínálja az ügyfeleknek és a fogyasztóknak.

A termék jellemzői

Autós mőzesbetét-*auto*, 0. Csoport, "Univerzális" kategória

- A Autós mőzesbetét az UN/EGK R44/04 rendelet szerint 0-10 kg súlyú gyermekek számára tanúsított termék. A gépjármű ülések legnagyobb részéhez illeszthető, de nem mindhez.
- A Autós mőzesbetét helyesen beszerelhető, ha a jármű használati és karbantartási utasításában szerepel a 0. Csoport „Univerzális” rendszerekkel való kompatibilitás.
- A Autós mőzesbetét "Univerzális" besorolást kapott az előző modellekhez képest szigorúbb tanúsítási szempontok alapján; a korábbi modellek nem rendelkeznek ilyen felirattal.
- A készüléket csak 2 vagy három, 2 vagy 3 pontos biztonsági övvel ellátott és az UN/EGK R16 rendeletnek vagy avval egyenértékű előírásoknak megfelelően tanúsított üléssel rendelkező járművön szabad használni.
- Kétség esetén, vagy, ha további információkra van szüksége a Autós mőzesbetét specifikus járműbe történő beszereléséről, forduljon a gyártóhoz vagy a viszonteladóhoz.

▲ FONTOS

- "Autós mőzesbetét", 0 csoport – a menetirányra merőlegesen kell beszerelni.
- A Autós mőzesbetétt ne szerelje fel a menetirányral

ellentétes irányba néző ülésre, vagy a jármű szokásos menetirányárához képest átlós irányban.

- Ennek az árucikknek növekvő sorrendű a számozása.

▲ FIGYELMEZTETÉS

FONTOS: figyelmesen olvassa el a jelen használati utasítást, és a termék teljes élettartama alatt tartsa a megfelelő tárolóban. A gyermek biztonsága veszélyeztetve lehet, ha nem tartják be a jelen utasításokat.

- Veszélyes lehet a gyermek felügyelet nélkül hagyása.
- A termék összeszerelését és előkészítését felnőttek kell, hogy végezzék.
- Ne használja a terméket, ha hiányoznak róla egyes részek, vagy, ha törött.
- Használat előtt ellenőrizze, hogy minden rögzítő mechanizmus helyesen rögzítve van-e.
- Ne helyezze az ujját a mechanizmusokba.
- A gyermek számára elérhető helyen ne használjon hőforrást, nyílt lángot és veszélyes tárgyakat.
- A gyártó által nem elfogadott tartozékok használata veszélyes lehet.
- Ellenőrizze, hogy a Autós mózesbetétt a járműhöz rögzítő szíjak mindig feszesek legyenek, és állítsa be a gyermeket rögzítő szíjakat.
- A szíjakat soha ne csavarja meg.
- Javasoljuk, hogy cserélje ki a készüléket, ha az egy baleset során túlzott erőhatásnak lett kitéve, vagy egyértelmű törés vagy alakváltozás jele látszik rajta.
- A felhasználó semmilyen körülmények között nem módosíthatja a biztonsági mechanizmust.
- Szigorúan kövesse a gyermeket tartó rendszer gyártója által megadott utasításokat.
- Ne hagyja a gyermeket az autóban felügyelet nélkül a Autós mózesbetétben.
- A Autós mózesbetét mindig a biztonsági övekkel rögzített állapotban kell legyen, akkor is, ha nem ül benne a gyermek. Hirtelen fékezésnél a járműben utazó személyek megsérülhetnek miatta.
- Autós utazás közben soha ne tartsa ölben a gyermeket, és soha ne helyezze el a Autós mózesbetéten kívül.

Hirtelen fékezéskor, még lassú haladás esetén is, a gyermek könnyen előre vetődhet.

- Különösen figyeljen oda azokra a csomagokra és tárgyakra, amelyek baleset esetén a Autós mózesbetétben ülő gyermek sérülését okozhatják.
- Ne hagyja az autós ülést a járműben a napon, néhány részre túlhevülhet, és sértheti a gyermek érzékeny bőrét, a gyermek behelyezése előtt ellenőrizze ezt.
- Figyeljen oda, hogy az autós ülést ne szorítsa be az ülés egy mozgó része vagy egy ajtó.
- Ne használja az autós gyereklétt a textil huzat nélkül, ezt a huzatot nem lehet egy a gyártó által el nem fogadott huzattal helyettesíteni, mivel a gyereklés és annak biztonsága szervesen összefügg vele. Csere esetén eredeti terméket használjon.
- A Autós mózesbetétt a párnázat alatt közvetlenül a struktúrába beépített poliészterrel utasítással ellátott eszközzel tervezték: ne távolítsa ezt el.
- Ez a termék csak olyan gyermekeknek felel meg, akik nem tudnak egyedül felülni.
- A jelen termék újszülött kortól 9 kg-os súly eléréséig használendő. Autóban történő használat esetén 10 kg-s súlyig használható.
- Csak kemény, vízszintes és száraz felületen használja.
- Ne hagyja, hogy más gyermekek felügyelet nélkül játsszanak a babakocsi közelében.
- Figyeljen oda a gyermek jelenlétére, amikor a mechanizmusok (tolókar, háttámla) beállítását végzi.
- Rendszeresen ellenőrizze a tolókart (vagy a kis karokat), és a babakocsi alját, bizonyosodjon meg róla, hogy nem mutatják törés vagy sérülés jelét.
- Amikor a babakocsi vázon (stand) használja, ellenőrizze a vázon feltüntetett maximális babakocsi hossz értékét.

használati utasítás

Autós készlet a biztonsági öv beszerelése

1. Helyezze be az autós mózeskosarat leengedett háttámlával és tetővel és amennyiben van, felemelt fogantyúval.

2. Az autós szállítás során távolítsa el az esetleges plusz matracokat.
3. 3 PONTOS ÖV: Illessze be a láb közötti övet a matrac nyílásába (a ábra), majd a váz nyílásaiba (b ábra), végül húzza át (c ábra).
4. Húzza át a szíjak végét a matrac és a váz nyílásain (a ábra), majd akassza be őket a peckekbe (b ábra).
5. A váz alatt (a ábra) és a Autós mőzesbetét belsejébe beakasztott övek (b ábra)

Autóba történő rögzítés biztonsági övekkel

A MŐZES BETÉT RŐGZÍTÉSE AZ AUTÓBAN: Az autó hátsó (3 helyes) ülésén 3 biztonsági öv található, a középső lehet vállöv, vagy deréköv, a Mőzes betétet mindkét esetben be lehet szerelni.

Javasoljuk, hogy a Mőzes betétet úgy helyezze el a hátsó ülésen, hogy a fejrésze a középső hely felé nézzen.

6. Autós mőzesbetét derékóvvál beszerelve az autóba.
7. Autós mőzesbetét 3 pontos övvel beszerelve az autóba.
8. Autós mőzesbetét, a 3 üléses hátsó ülés közepén is elhelyezhető, ekkor a két szélső biztonsági övet kell használni (a ábra). A Autós mőzesbetét nem lehet behelyezni a b ábra szerint, mert csak egymással ellentétes irányú övekkel lehet rögzíteni az autóban.
9. Autós mőzesbetét elhelyezése 2 helyes hátsó ülésen. A Autós mőzesbetét a lábrészrel egyik és a másik irányba is lehet állítani.
Ha az autó ülése nem vízszintes, hanem döntött, törülközőkkel tudja kiegyenesíteni.
10. Fogja meg a hátsó ülés övét, hajtsa össze úgy, mint az ábrán (a_nyíl) és vezesse be az autós készlet fémcsatjának nyílásába. (b_nyíl).
11. Az autós készlet fémcsatjának piros karját vezesse be az összehajtott övbe (c_nyíl).
Közéltse a fémcsatot a lehető legjobban az üléshez, hogy megkönnyítse aztán a Mőzes betét illesztését. (d_nyíl).
12. Akassza az autós készlet illesztő pántját a Mőzes betét gyűrűjéhez és húzza meg erősen az övet, hogy a Mőzes betét a lehető legjobban illeszkedjen az üléshez.
 - A Mőzes betét másik oldalán is végezze el ugyanezt a

műveletet.

13. Mőzes betét illesztése autóban
14. MŐZES BETÉT LEAKASZTÁSA AUTÓBÓL:
nyomja meg az illesztőpánt beállító gombját, úgy mint az ábrán, hogy meglazítsa az öveket.
Akassza le az autós készlet illesztőpántját a Mőzes betét gyűrűjéről.

FONTOS: az autós készlet maradhat állandóan autónk öveihez illesztve. Egy egyszerű mozdulattal elég lesz illeszteni vagy leakasztani az autós készlet csatját a Mőzes betét gyűrűjéről (15. pont)

a gyermek behelyezése a Autós mőzesbetétbe

15. 3 PONTOS BIZTONSÁGI ÖV: lazítsa meg a pántokat úgy, hogy lenyomja a csatot (a ábra), és meghúzza a pántokat (b ábra).
16. nyomja meg a piros gombot (a ábra), és akassza ki a pántokat a láb közötti elemből (b ábra).
17. Helyezze be a gyermeket a Autós mőzesbetétbe, és illessze a pántok csatját a lábközép pántba beakasztásig.
18. A gyermek jól bekötött állapotban kell, hogy legyen a Autós mőzesbetétben. ha a szíjak lazák, csökkentsen a pántok hosszát a szív végének meghúzásával.
A gyermek biztonságának baleset esetén történő biztosításához a szíjak a lehető legfeszesebbek kell legyenek. Hagyjon egy minimális játékot (egy ujjnyi vastagság az öv és a gyermek mellkasa között).
19. TÁVOLÍTSA EL A SZÍJAKAT: a szíjaknak a Autós mőzesbetét vázáról történő eltávolításához csúsztassa át a lábközép csatokat a váz alján található nyílásokon, és húzza ki őket (a ábra). A pántok csatlakozó elemeinek a váz alól történő kihúzásához akassza ki a peckeket, és húzza át őket a nyílásaikon (b ábra).
20. A kiakasztott övet helyezze vissza a megfelelő zsebbe.

sorozatszámok

21. A Autós mőzesbetétn a gyerekülés alapja alatt leolvasható a gyártás dátuma.
 - A termék neve, gyártási időpontja és sorozatszám (a ábra).

Autós készlet:

- Tanúsítási címke (b ábra);
 - Az öv gyártásának időpontja (c ábra);
- Ezek az információk hasznosak a vevő számára, ha a termékénél valamilyen probléma jelentkezik.

A termék tisztítása

- A termék minimális karbantartást igényel. A tisztító és karbantartó műveleteket csak felnőttek végezhetik.
- Valamennyi mozgó rész tisztántartása javasolt, és amennyiben az szükséges, könnyű olajjal kenjék be azokat.
- Egy nedves törölközővel rendszeresen tisztítsák meg a műanyagból készült részeket, ne használjanak oldószereket vagy egyéb hasonló termékeket.
- A szövetrészeket keféljék le a por eltávolításához.
- Ne tisztítsák a polisztirolból készült ütésfelfogó elemet oldószerekkel vagy egyéb hasonló termékkel.
- Övják a terméket a légköri hatóerőktől, víztől, esőtől vagy hótól; a folytonos és hosszadalmas napsütésnek való kitétel sok alapanyagban színváltozást okozhat.
- Száraz helyen tárolják a terméket.

a tanúsítási címke leolvasása

- Ebben a bekezdésben megmagyarázzuk, hogyan kell leolvasni a tanúsítási címkét (narancssárga címke)
- A címke tetején a gyártó cég márkajelzése és a termék neve látható.
- 0-10 kg Y azt jelenti, hogy a termék újszülött kortól 10 kg-s súlyig van tanúsítva, és, hogy a készülék 3 pontos övvel rendelkezik.
- Az E betű jelentése: az európai tanúsítást jelzi, és a szám a tanúsítást kiadó országot azonosítja be (1: Németország, 2: Franciaország, 3: Olaszország 4: Hollandia, 11: Egyesült Királyság és 24: Írország).
- Tanúsítási szám: ha 04-gyel kezdődik, ez az R44 rendelet negyedik (jelenleg érvényes) módosítására utal.
- Vonatkozó jogszabály: UN/EGK R44/04.
- Növekvő gyártási szám: minden Mózes betűnek saját száma van, a tanúsításnál mindegyik terméket saját szám azonosít.

vevőszolgálat

- Ha véletlenül a modell részei elvesznek vagy károsodnak, akkor csak eredeti Peg-Pérego alkatrészeket használjanak! Az esetleges javítások, cserék, a termékkel kapcsolatos információk valamint az eredeti alkatrészek és tartozékok értékesítése ügyében vegyék fel a kapcsolatot a Peg-Pérego Vevőszolgálatával:

- tel.: 0039-039-60.88.213
- fax: 0039-039-33.09.992
- e-mail: assistenza@pegperegogo.it
- internet weboldal: www.pegperegogo.com

- A Peg-Pérego az ebben a kiadásban ismertetett modelleknél műszaki vagy kereskedelmi jellegű okokból kifolyólag bármikor végrehajthat módosításokat.

mi a véleményük rólunk?

- A Peg-Pérego a Fogyasztóinak rendelkezésére áll minden igényük legjobb kielégítése céljából. Ehhez az Ügyfeleink véleményének megismerése számunkra rendkívül fontos és értékes. Ezért nagyon hálásak lennénk, ha a termékünk használatbavétele után kitöltенék a FOGYASZTÓ ÉRTÉKELÉSE KÉRDŐÍVET, amelyet az alábbi internetes weboldalunkon találnak meg: www.pegperegogo.com; ott feltüntethetik az esetleges észrevételeiket vagy ötleteiket.

Hvala, ker ste izbrali izdelek Peg Perego.



- Podjetje Peg Perego S.p.A. je nosilec certifikata ISO 9001.
- Certifikat za stranke in porabnike pomeni garancijo transparentnosti in zaupanja v delo podjetja.

lastnosti izdelka

Košara za v avtomobil-avto, Skupina 0, kategorija "Univerzalen"

- Košara za v avtomobil je homologiran v skladu s pravilnikom UN/ECE R44/04 za otroke, težke od 0-10 kg. Primeren je za večino sedežev v vozilih, ne pa za vse.
- Košara za v avtomobil lahko pravilno namestite, če je v priročniku za uporabo in vzdrževanje vozila navedena združljivost z varnostnimi sistemi za univerzalno ("Universale") pripenjanje skupine 0.
- Košara za v avtomobil nosi klasifikacijo "Universale" v skladu z najstrožjimi homologacijskimi merili glede na predhodne modele, ki nimajo tega napisa.
- Pripomoček se sme uporabljati samo v vozilih, opremljenih z zadnjim sedežem z 2 ali 3 sedišči, opremljenimi z 2- ali 3-točkovnimi varnostnimi pasovi, homologiranimi v skladu s pravilnikom UN/ECE R16 ali enakovrednim predpisom.
- V primeru dvomov ali če potrebujete dodatne informacije o pritrditvi Košara za v avtomobil v posamična vozila, se obrnite na proizvajalca ali prodajalca.

⚠ POMEMBNO

- "Košara za v avtomobil", skupina 0, je treba namestiti pravokotno na smer vožnje.
- Košara za v avtomobil ne nameščajte na avtomobilske sedeže v nasprotni smeri od smeri vožnje ali prečno glede na smer vožnje vozila.
- Izdelki so zaporedno oštevilčeni.

⚠ OPOZORILO

POMEMBNO: pozorno preberite ta navodila in jih shranite v ustrezno ležišče za vso življenjsko dobo izdelka. Otrok je lahko v nevarnosti, če ne upoštevate teh navodil.

- Otroka ne puščajte samega, saj je to lahko nevarno.
- Sestavljanje in pripravo pripomočka morajo izvesti odrasle osebe.
- Ne uporabljajte izdelka, če nekateri njegovi deli manjkajo ali so poškodovani.
- Pred uporabo se prepričajte, da so vsi mehanizmi za pripenjanje pravilno pripeti.
- V mehanizme ne vtikajte prstov.
- Ne uporabljajte ob virih toplote, odprtem ognju ali nevarnih predmetih, ki so na doseg otrokovih rok.
- Uporabljajte dodatne opreme, ki je ni odobril proizvajalec, bi lahko bilo nevarno.
- Prepričajte se, da so pasovi za pritrnitev Košara za v avtomobil v vozilu vedno napeti in uravnajte tiste, ki zadržujejo dojenčka.
- Pasov nikoli ne zvijajte.
- Svetujemo vam, da zamenjate blokirno napravo za pas, če je bila preobremenjena med avtomobilsko nesrečo ali če so na njej očitna znamenja okvare ali deformacije.
- Varnostne naprave ne sme uporabnik v nobenem primeru spreminjati ali prilagajati.
- Skrbno upoštevajte navodila proizvajalca sistema za zadrževanje dojenčka.
- Otroka ne puščajte v avtomobil v avtomobilu brez nadzora.
- Košara za v avtomobil mora biti vedno pripet z varnostnimi pasovi vozila, tudi ko otrok ne sedi v njem. Ob nenadnem zaviranju bi lahko povzročil poškodbe drugih potnikov v vozilu.
- Med vožnjo otroka nikoli ne držite v naročju in nikoli ne pustite, da se pelje drugače, kakor pripet v Košara za v avtomobil. Tudi ob nenadnem zaviranju med počasno vožnjo lahko otroka kaj hitro katapultira naprej.
- Pazite, da okoli Košara za v avtomobil ni prtljage ali predmetov, ki bi poškodovali dojenčka v košari v primeru nesreče.

- Nikoli ne puščajte Košara za v avtomobil v avtomobilu na soncu. Nekateri deli se lahko pregrejejo in poškodujejo nežno otrokovo kožo. Preverite jih, preden vanj položite otroka.
- Pazite, da se Košara za v avtomobil ne zatakne v gibljiv del sedeža ali v vrata.
- Košara za v avtomobil ne uporabljajte brez prevleke iz blaga. Prevleke ne smete zamenjati s tako, ki je proizvajalec ni odobril, saj je sestavni del Košara za v avtomobil in varnostnih ukrepov. V primeru zamenjave sestavnega dela, uporabite originalni nadomestni del.
- Košara za v avtomobil je bil načrtovan tako, da polistiren, vgrajen v ogrodje stolčka pod prevleko, ublaži udarec ob trku: zato je ne odstranjujte.
- Izdelek je primeren samo za otroke, ki še ne znajo samostojno sedeti.
- Izdelek je namenjen otrokom od rojstva do 9 kg teže. Za uporabo v avtomobilu je namenjen do 10 kg teže.
- Uporabljajte le na trdih, vodoravnih in suhih površinah.
- Ne dovolite, da se drugi otroci igrajo okoli ali blizu vozička.
- Pazite na otroka, ko prilagajate mehanizme (ročaj, hrbtni naslon).
- Redno preverjajte ročaj (ali ročaje) in dno izdelka, da niso obrabljeni ali polomljeni.
- Pri uporabljanju košare na stojalu preverite maksimalno dolžino košare, ki je navedena na stojalu.

navodila za uporabo

Komplet za avtomobil kako namestiti varnostni pas

1. Košaro za v avtomobil postavite tako, da bosta hrbtni naslon in strehica spuščena, ročaj, če je nameščen, pa dvignjen.
2. Med transportom v avtomobilu odstranite morebitne dodatne oblazinjene vložke.
3. 3-TOČKOVNI JERMEŃ: Vstavite mednožni jermenček v režo prevleke (risba a) in v reže na školjke (risba b), da pride čez (risba c).
4. Vstavite konca naramnic v reže prevleke in školjke (risba a)

in jih pripnite na zatiče (risba b).

5. Jermenčki so pripeti pod školjko (risba a) in na notranji strani Košara za v avtomobil (risba b).

pripenjanje v avtomobil z avtomobilskimi varnostnimi pasovi

PRIPENJANJE KOŠARE V AVTOMOBIL: Zadnji sedež avtomobila (3 sedeži) ima 3 varnostne pasove. Srednji je lahko hrbtni ali pasni. V obeh primerih lahko pripnete z njim v avtomobil košaro.

Svetujemo vam, da košaro postavite na zadnji sedež, kot je prikazano na risbi, pri čemer pustite stran z vzglavjem na srednjem sedežu.

6. Košara za v avtomobil, postavljena v avto s pasnim varnostnim pasom.
7. Košara za v avtomobil, postavljena v avtu s 3-točkovnim varnostnim pasom.
8. Košara za v avtomobil je mogoče postaviti tudi centralno na zadnji sedež s 3 sedišči, pri čemer se uporabi zunanja dva varnostna pasova (risba a). Košara za v avtomobil ni mogoče postaviti, kot je prikazano na risbi b, ker jo je mogoče v avtomobil pritrčiti le z varnostnimi pasovi, usmerjenimi v nasprotno smer.
9. Postavitev Košara za v avtomobil na zadnji sedež z 2 sediščema. Košara za v avtomobil je mogoče obrniti tako, da so otrokove nogice na eni ali na drugi strani. Če avtomobilski sedež ni raven, ampak nagnjen, košaro podložite na primer z zvito brisačo.
10. Vzemite varnostni pas zadnjega sedeža, upognite ga, kot kaže slika (puščica _a) in ga vstavite v odprtino kovinske zaponke avtomobilskega completa (puščica _b).
11. Vstavite rdečo ročico kovinske zaponke avtomobilskega completa v notranjost zloženega pasu (puščica _c). Kovinsko zaponko čim bolj približajte sedežu za lažje pripenjanje posteljice (puščica _d).
12. Pripnite priključek avtomobilskega completa na obroč posteljice in močno nategnite pas, tako, da se posteljica bolje prilega sedežu.
 - Ta postopek ponovite na drugi strani posteljice.
13. Avtomobilska posteljica pripeta v avtomobilu.
14. ODPENJANJE AVTOMOBILSKE POSTELJICE IZ AVTOMOBILA

Pritisnite gumb za reguliranje na priključku, kot kaže slika, da zrahljate pasove.

Odpnite kljukico priključka avtomobilskega completa z obroča avtomobilske posteljice.

POMEMBNO: avtomobilski komplet lahko vedno ostane pripet na varnostne pasove vašega avtomobila. zadostuje enostavna gesta za pripenjanje ali odpenjanje zaponke avtomobilskega completa z obroča avtomobilske posteljice (točka 15).

kako otroka položiti v Košara za v avtomobil

15. 3-TOČKOVNI VARNOSTNI PAS: zrahljajte naramnice, pritisnite na sponko (risba a) in jih podaljšajte (risba b).
16. pritisnite rdeči gumb (risba a) in odpnite naramnice mednožnega jermenčka (risba b).
17. Otroka položite v Košara za v avtomobil in vstavite sponko naramnic v mednožni jermenček, tako da se spneta.
18. Otrok mora biti v Košara za v avtomobil dobro privezan. Če so pasovi zrahljani, skrajšajte naramnice tako, da potegnete konec jermenčka. Pasovi morajo biti kar najbolj napeti, da bi zavarovali otroka v primeru nesreče. (Med varnostnimi pasovi in trupom otroka pustite za prst prostora).
19. ODSTRANITE PASOVE: da bi odstranili pasove s šasije Košara za v avtomobil, vstavite sponke mednožnega jermenčka v reže pod šasije in izvlecite (risba a). Da bi izvlekli priključke naramnic izpod šasije, jih odpnite z zatičev in vstavite v ustrezne reže (risba b).
20. Odpet jermenček vtaknite nazaj v za to namenjen žep.

serijske številke

21. Pod podstavkom Košara za v avtomobil so informacije, ki se nanašajo na datum proizvodnje izdelka.
 - Ime izdelka, datum proizvodnje in serijska številka izdelka (risba a).
 - Komplet za avtomobil:
 - Homologacijska nalepka (risba b);
 - Datum izdelave varnostnega pasu (risba c);Ti podatki so za potrošnika koristni, če se izkaže, da ima z

izdelkom težave.

čiščenje izdelka

- Izdelek ne potrebuje veliko vzdrževanja. Čistijo in vzdržujejo ga lahko samo odrasli.
- Svetujemo vam, da redno čistite vse premikajoče se dele in jih, če je to potrebno, podmažete z lahkim oljem.
- Plastične dele redno brišite z vlažno krpo. Ne uporabljajte topil ali drugih podobnih izdelkov.
- Blago skrtčite, da z njega odstranite prah.
- Naprave za blaženje udarcev in polistirena ne čistite s topili ali drugimi podobnimi izdelki.
- Izdelek zaščitite pred atmosferskimi vplivi, vodo, dežjem ali snegom; daljše izpostavljanje soncu lahko povzroči spremembo barve veliko materialov.
- Izdelek hranite v suhem prostoru.

kako beremo homologacijsko nalepko

- V tem poglavju je razloženo, kako beremo homologacijsko nalepko (oranžna nalepka).
- Na vrhu nalepke je znak proizvajalca in ime izdelka.
- 0-10 kg Y pomeni, da je izdelek homologiran za otroke od rojstva do teže 10 kg in da je pripomoček opremljen s 3-točkovnim varnostnim pasom.
- Črka E v krogu: je znak evropske homologacije, številka pa pomeni državo, ki je homologacijo izdala (1:Nemčija, 2:Francija, 3:Italija, 4:Nizozemska, 11:Velika Britanija in 24: Irska).
- Številka homologacije: če se začne z 04, pomeni, da gre za četrti popravek (trenutno veljaven) pravilnika R44.
- Ustrezni normativ: UN/ECE R44/04.
- Serijska številka proizvodnje: posebna številka za vsako košaro; od izdaje homologacije je vsak izdelek označen s svojo številko.

pomoč uporabnikom

- Če izgubite ali poškodujete sestavni del izdelka, uporabite izključno originalne rezervne dele Peg Perego. Za morebitna popravila, zamenjave, podatke o izdelkih,

prodajo originalnih rezervnih delov in dodatkov, stopite v stik s centrom za pomoč uporabnikom Peg Perego:

- tel.: 0039-039-60.88.213
- telefaks: 0039-039-33.09.992
- e-pošta: assistenza@pegperego.it
- spletna stran: www.pegperego.com
- Peg Perego se lahko kadarkoli odloči, da bo spremenil modele, objavljene v katalogu, najsi bo to zaradi tehničnih ali tržnih razlogov.

kaj mislite o nas?

- Peg Perego je vedno na voljo svojim strankam, da v kar največji meri izpolni njihove potrebe. Zato je za nas zelo pomembno, da poznamo mnenje svojih strank. Hvaležni vam bomo, če si boste, ko boste uporabili naš izdelek, vzeli čas in izpolnili VPRAŠALNIK O ZADOVOLJSTVU STRANK, ki ga boste našli na naših spletnih straneh, na naslovu: www.pegperego.com

RU_Русский

Благодарим вас за то, что вы выбрали продукцию компании Peg-Perego.



- Peg-Perego S.p.A. сертифицирована по ISO 9001.
- Сертификация гарантирует заказчикам и потребителям, что компания работает, соблюдая принципы гласности и доверия.

Характеристики люльки Авто-люлька-auto, Класс 1, категория "Универсальная"

- Авто-люлька сертифицирована в соответствии с Европейским нормативным требованием UN/ECE R44/04 для детей весом 0-10 кг. Совместима с большинством автомобильных сидений, но не со всеми.
- Люлька Авто-люлька может быть правильно установлена, если в руководстве пользователя вашего автомобиля говорится о совместимости с "Универсальными" системами крепления класса 0.
- По сравнению с предыдущими моделями, не имеющими письменной сертификации, Авто-люлька классифицирована как "Универсальная" согласно самым строгим критериям.
- Данное устройство можно использовать только с автомобилями, имеющими заднее сиденье на 2 или 3 места, оснащенные двух- или трехточечным ремнем безопасности и сертифицированными согласно Европейскому нормативному требованию UN/ECE R¹⁶ или аналогичным нормам.
- В случае сомнений и для получения дополнительной информации о креплении Авто-люлька на автомобиле обратитесь к производителю или продавцу этого устройства.

▲ ВАЖНО

- "Авто-люлька", группа 0, надо устанавливать перпендикулярно ходу движения.

- Авто-люлька нельзя устанавливать на сиденьях, расположенных обратно либо перпендикулярно ходу движения автомобиля.
- Устройство выпускается со сквозной серийной нумерацией.

▲ ПРЕДУПРЕЖДЕНИЕ

ВАЖНО: Внимательно прочтите настоящую инструкцию и сохраняйте ее в течение всего срока пользования устройством. Невыполнение инструкции может поставить под угрозу безопасность ребенка.

- Оставлять ребенка без присмотра может быть опасно;
- Операции по сборке и регулировке устройства должны выполняться только взрослыми.
- Не пользуйтесь устройством, если оно сломано или если в нём отсутствуют детали.
- Перед использованием убедитесь, что все механизмы фиксации закреплены правильно.
- Не вставляйте пальцы в механизмы.
- Не используйте устройство вблизи источников тепла, открытого пламени и опасных объектов, которые могут оказаться в досягаемости ребенка.
- Использование аксессуаров, не рекомендованных производителем, может быть опасным.
- Убедитесь, что ремни безопасности, которые будут фиксировать Авто-люлька в автомобиле, постоянно натянуты и отрегулированы ремни, удерживающие ребенка.
- Никогда не перекручивайте ремни.
- Если люлька уже подвергалась чрезмерным нагрузкам во время аварии или имеет видимые повреждения и деформации, рекомендуется заменить ее на новую.
- Модифицировать устройство безопасности строго запрещается.
- Тщательно следуйте инструкции к системе крепления ребенка, предоставленной изготовителем.
- Не оставляйте ребенка без присмотра в Авто-люлька, находящейся в машине.
- Авто-люлька должна быть все время зафиксирована с помощью автомобильных ремней безопасности, даже если там нет ребенка. Иначе, в случае резкого торможения, она может нанести вред пассажирам автомобиля.
- Во время поездки на автомобиле ни в коем случае

не держите ребенка на руках и не сажайте его никуда, кроме Авто-люлька. В случае неожиданного торможения, даже на низкой скорости, ребенок легко может быть катапультирован вперед.

- Обращайте особое внимание на размещение в салоне автомобиля багажа и объектов, которые, в случае аварии, могут нанести вред ребенку, находящемуся в Авто-люлька.
- Не оставляйте детское кресло в автомобиле стоящем на солнце – некоторые части кресла могут нагреться и повредить чувствительную кожу ребенка, поэтому контролируйте расположение кресла с ребенком.
- Следите за тем, чтобы автокресло не блокировалось движущимися частями сиденья или дверцей автомобиля.
- Не пользуйтесь автокреслом без тканевого чехла; используйте чехлы, рекомендованные производителем, потому что они являются составной частью автокресла и системы безопасности. При необходимости замены пользуйтесь запчастями от производителя.
- Частью конструкции Авто-люлька является система для смягчения толчков, изготовленная из полистирола, она интегрирована непосредственно в раму, под подкладкой: не удаляйте ее.
- Это устройство предназначено исключительно для детей, которые пока не способны сидеть самостоятельно.
- Оно подходит для детей с рождения, весом до 9 кг. При использовании в автомобиле – до 10 кг.
- Используйте устройство только на твердых, горизонтальных и сухих поверхностях.
- Если другие дети играют рядом с люлькой, не оставляйте их без присмотра.
- Следите за положением ребёнка во время регулировки устройства (рукоятки, спинки).
- Регулярно проверяйте рукоятку (или ручки) и дно люльки, убеждаясь в отсутствии видимых поломок или повреждений.
- При использовании люльки вместе со стойкой (stand), убедитесь, что люлька подходит к ней по длине.

инструкции по использованию Kit Auto как устанавливать ремень

безопасности

1. Располагайте авто-люльку с опущенными спинкой и тентом и поднятой рукояткой, если она есть.
2. Во время перевозки в автомобиле удаляйте дополнительные матрасы.
3. ТРЕХОТЧЕЧНЫЙ РЕМЕНЬ БЕЗОПАСНОСТИ: Проденьте пояс вставки для разделения ног в прорезь матраса (рис_а) и в прорези рамы (рис_б) так, чтобы пояс вышел наружу (рис_с).
4. Проденьте концы лямок в прорези матраса и рамы (рис_а) и прикрепите их к штифтам (рис_б).
5. Ремни присоединены под рамой (рис_а) и внутри Авто-люлька (рис_б).

Присоединение к автомобилю с помощью ремней безопасности.

КРЕПЛЕНИЕ ЛЮЛЬКИ В АВТОМОБИЛЕ: Заднее сиденье автомобиля (на три места) оснащено 3 ремнями безопасности, причем центральное место может иметь как плечевой, так и поясной ремень. Люлька может быть присоединена к автомобилю в обоих случаях.

Советуем устанавливать люльку на заднее сиденье так, чтобы голова ребенка приходилась на центральное место.

6. Расположение Авто-люлька в автомобиле с поясным ремнем.
7. Расположение Авто-люлька в автомобиле с трехточечным ремнем.
8. Кроме того, Авто-люлька может располагаться по центру трехместного заднего сиденья с использованием двух внешних ремней безопасности (рис_а). Авто-люлька нельзя располагать как на рис_б, потому что его можно фиксировать в автомобиле только с помощью ремней, ориентированных в разные стороны.
9. Установка Авто-люлька на двухместном заднем сиденье. Отделение люльки Авто-люлька, в котором располагаются ноги ребенка, может быть направлено как в одну, так и в другую стороны. Если сиденья автомобиля расположены с наклоном, то для создания горизонтальной поверхности можно подложить под люльку полотенце.
10. Возьмите ремень заднего сиденья и сложите его так, как показано на рисунке (стрелка_а), а затем вставьте в

щель металлической пряжки автокомплекта (стрелка_б).

11. Вставьте красный рычажок металлической пряжки автокомплекта в сложенный ремень (стрелка_с). Притяните металлическую пряжку как можно ближе к сиденью, чтобы облегчить дальнейшее соединение с автолюлькой (стрелка_d).
12. Соедините кольцо автолюльки с соединителем автокомплекта и с силой натяните ремень, чтобы автолюлька максимально близко прилегалла к сиденью.
 - Повторите те же операции с другой стороны автолюльки.
13. Автолюлька закреплена в автомобиле.
14. **ОТСОЕДИНЕНИЕ АВТОЛЮЛЬКИ ОТ АВТОМОБИЛЯ:** нажмите регулировочную кнопку на соединителе, как показано на рисунке, чтобы ослабить ремни. Отцепите крючок соединителя автокомплекта от кольца автолюльки.

ВНИМАНИЕ! Автокомплект может всегда оставаться соединенным с ремнями вашего автомобиля.

Достаточно будет простого движения, чтобы соединить или отсоединить пряжку автокомплекта от кольца автолюльки (пункт 15).

как расположить ребенка в Авто-люлька

15. ТРЕХОТЧЕЧНЫЙ РЕМЕНЬ БЕЗОПАСНОСТИ: ослабьте лямки, нажав на пряжку (рис_а) и удлините их (рис_б).
16. нажмите на красную кнопку (рис_а) и отсоедините лямки от вставки для разделения ног (рис_б).
17. Расположите ребенка внутри Авто-люлька и присоедините пряжку лямок к ремню, разделяющему ноги.
18. Ребенок должен быть хорошо закреплен внутри Авто-люлька. Если ремни ослаблены, уменьшите длину лямок, потянув ремни за концы. Для безопасности ребенка в случае аварии, ремни должны быть натянуты как можно сильнее. Оставьте ребенку возможность играть (зазор толщиной в палец между ремнем и торсом ребенка).
19. **УДАЛИТЕ РЕМНИ ЛЮЛЬКИ:** для снятия ремней с рамы Авто-люлька, проденьте пряжку вставки для разделения ног в отверстия на нижней части рамы и снимите ее

(рис_а). Чтобы отсоединить крепления лямок снизу рамы, снимите их с осей и проденьте в соответствующие отверстия (рис_b).

20. Снятый ремень необходимо поместить в соответствующий карман.

серийные номера

21. Внизу базы Авто-люлька находится информация о дате изготовления.
- Название устройства, дата его изготовления и серийный номер (рис_а).
 - Kit Auto:
 - Табличка сертификации (рис_b);
 - Дата изготовления ремня (рис_c);
 - Эта информация понадобится пользователю в случае каких-либо проблем с устройством.

чистка изделия

- Ваше изделие нуждается в несложном уходе. Операции чистки и ухода должны выполнять только взрослые.
- Рекомендуется содержать в чистоте все движущиеся части, при необходимости смажьте их легким маслом.
- Периодически очищайте пластмассовые детали влажной тряпкой, не пользуйтесь растворителями и сходными веществами.
- Почистите щеткой тканые части, чтобы удалить пыль.
- Не чистите ударопоглощающее устройство из полистирола растворителями или сходными с ними веществами.
- Защитите изделие от атмосферных осадков - воды, снега или дождя. Постоянная и продолжительная подверженность солнечным лучам может вызвать цветовые изменения многих материалов.
- Храните изделие в сухом месте.

Как читать табличку сертификации

- В этом параграфе мы объясним, как читать табличку сертификации (табличка оранжевого цвета).
- Наверху этикетки указана марка фирмы производителя и название устройства.
- 0-10 кг Y означает, что устройство сертифицировано для детей с рождения, весом до 9 кг, и что оно оборудовано

трехточечным ремнем безопасности.

- Буква E в круге: указывает на то, что данная марка сертифицирована в ЕС, а номер обозначает страну, выдавшую сертификат (1: Германия, 2: Франция, 3: Италия, 4: Нидерланды, 11: Великобритания и 24: Ирландия).
- Номер сертификации: то, что он начинается на 04, означает четвертую редакцию (ныне действующую) нормативного требования R44.
- Нормативно-справочные документы: UN/ECE R44/04.
- Сквозной серийный номер продукта: персональный для каждой люльки – после выпуска сертификата каждое кресло должно иметь свой собственный номер.

служба обслуживания

- В случае утери или повреждения частей изделия, используйте только фирменные запасные части Peg-Perego. Для выполнения ремонта, замены деталей, получения справок об изделии, продажи фирменных запчастей и принадлежностей вы можете обращаться в службу обслуживания Peg-Perego:
- тел.: 0039-039-60.88.213
- факс: 0039-039-33.09.992
- e-mail: assistenza@pegperego.it
- сайт в интернете: www.pegperego.com
- Компания Peg Perego имеет право внести в любой момент изменения в модели, описанные в настоящем издании, по причинам технического или организационного характера.

что вы думаете о нас?

- Peg-Perego находится к услугам своих клиентов для полного удовлетворения всех их требований. Поэтому, для нас очень важно знать мнение наших клиентов. Поэтому, мы будем вам признательны, если после использования нашего изделия вы заполните АНКЕТУ ОБ УДОВЛЕТВОРЕННОСТИ ПОТРЕБИТЕЛЯ, которую можно найти на нашем сайте в Интернете, высказывая свои замечания или рекомендации. www.pegperego.com

Bir Peg-Perego ürününü tercih ettiğiniz için size teşekkür ederiz.



•Peg-Perego S.p.A. ISO 9001 sertifikasına haizdir.
•Söz konusu sertifikalandırma, Kullanıcılara, Şirketin şeffaf ve güvenilir çalışmaları konusunda garanti sunmaktadır.

Ürün özellikleri Gruppo 0, "Universale/Evrensel" kategori, Oto beşiği-Oto

- 0-10 kg ağırlığındaki bebekler için, UN/ECE R44/04 mevzuatına göre tip onayı almıştır. Motorlu araç koltuklarının büyük bir kısmı için uygundur, fakat hepsi için uygun değildir.
- Oto beşiği, aracın kullanım ve bakım kılavuzunda Grup 0 "Universale/Evrensel" tutma sistemleri ile uyumluluğunun belirtilmiş olması halinde düzgün bir şekilde takılabilir.
- Oto beşiği, bu yazıyı buldurmamayan önceki modellerine nispeten, daha titiz onaylama kriterleri uyarınca "Universal/Evrensel" olarak sınıflandırılmıştır.
- Bu donanım, sadece 2 veya 3 noktalı emniyet kemeri ile donatılmış, 2 ya da 3 kişilik koltuklara sahip, UN/ECE R16 mevzuatına veya eşdeğer standartlara uygunluğu onaylanmış olan araçlarda kullanılabilir.
- Emin olunmaması halinde veya Oto beşiği'nin özel araçlara sabitlenmesi hakkında daha fazla bilgi almak amacıyla imalatçı firmayla veya satıcıyla görüşünüz.

⚠ ÖNEMLİ

- "Oto beşiği", grup 0, aracın gidiş yönüne göre dik olacak şekilde takılmalıdır.
Oto beşiği'ni, gidiş yönünün tersine çevrilmiş veya aracın genel gidiş yönüne çapraz şekilde döndürülmüş olarak koltuklara monte etmeyiniz.
- Bu ürün, artan şekilde numaralandırılmıştır.

⚠ UYARI

ÖNEMLİ: Bu talimatları dikkatlice okuyunuz ve ürünün kullanım ömrü süresince tahsis edilmiş olan özel bölmesinde saklayınız. Bu talimatlara uyulmaması halinde, bebeğin güvenliği tehlikeye girebilir.

- Bebeğinizi denetimsiz halde bırakmanız tehlikeli olabilir.
- Montaj işlemleri ve ürünün hazırlanması yetiştirkinler tarafından yapılmalıdır.
- Eksik parçaların veya kırıkların olması halinde, lütfen ürünü kullanmayınız.
- Kullanmadan önce, tüm montaj mekanizmalarının doğru şekilde sabitlendiğinden emin olunuz.
- Mekanizmaların içerisine parmaklarınızı sokmayınız.
- Isı kaynaklarının, açık haldeki ateşlerin veya bebeğin elinin ulaşabileceği tehlikeli nesnelere yakınında kullanmayınız.
- İmalatçı firma tarafından onaylanmayan aksesuarların kullanılması tehlike arz edebilir.
- Oto beşiği'nin sabitleme kayışlarının daima gergin olduğundan ve bebeği bağlayan kayışların daima düzgün olduğundan emin olunuz.
- Kayışları asla bükmeyiniz.
- Bir kaza nedeniyle aşırı şekilde gerilmiş olması veya belirgin çatlakları ve deformasyonları olması halinde donanımı değiştiriniz.
- Hiçbir halükarda, kullanıcı tarafından emniyet donanımı üzerinde değişiklik yapılmamalıdır.
- Bebek sabitleme sisteminin üretici firması tarafından verilen talimatları harfiyen uygulayınız.
- Bebeği denetimsiz şekilde arabada, Oto beşiği'nin içerisinde bırakmayınız.
- Oto beşiği donanımının içerisinde bebek olmasa bile, daima araca emniyet kemerleriyle sabitlenmelidir. Aksi halde, ani fren durumunda, araçta bulunanların yaralanmasına neden olabilir.
- Araba ile seyahat esnasında, bebeği kesinlikle kucağınızı almayınız ve bakımını Oto beşiği'nin dışında yapmayınız. Ani bir fren durumunda, düşük hızda seyahat ediliyor olsa bile bebek öne doğru fırlayabilir.
- Arabanın içerisinde, kaza durumunda Oto beşiği'nin içerisindeki bebeğin yaralanmasına neden olabilecek bagaj veya başka nesnelere buldurmamaya özellikle dikkat gösteriniz.
- Oto beşiği'ni aracın içerisinde güneşe maruz kalacak şekilde

birakmayınız, bazı kısımları fazla ısınabilir ve bebeğin hassas cildine zarar verebilir, bebeği yerleştirmeden önce lütfen kontrol ediniz.

- Oto beşiği'nin bir kapı veya koltuğun hareketli bir kısmı tarafından sıkıştırılmamasına dikkat ediniz.
- Oto beşiği'ni kumaş kılıfı olmaksızın kullanmayınız, Oto beşiği'ni ve emniyetin tamamlayıcı bir unsuru olması nedeniyle bu kılıf, imalatçı firma tarafından onaylanmayan başka bir kılıfla değiştirilmemelidir. Değiştirilmesi durumunda, orijinal bir yedeğini kullanınız.
- Oto beşiği, dolgunun altındaki gövdeye direk olarak entegre edilmiş polistirenden yapılmış darbe emici donanım ile birlikte tasarlanmıştır: bunu çıkarmayınız.
- Bu ürün sadece kendi başına oturamayan bebekler içindir.
- Bu ürün, bebeğin doğumundan itibaren 9 kg. oluncaya kadar geçen dönem süresince kullanım için tasarlanmıştır. Otomobilde, 10 kg. ağırlığa gelinceye kadar kullanılabilir.
- Sadece sert, yatay ve kuru yüzeyler üzerinde kullanınız.
- Diğer çocukların bebek arabasının etrafında denetimsiz şekilde oynamalarına izin vermeyiniz.
- Mekanizmaları (tutma kolu, arkalık) ayarlama işlemi gerçekleştirilirken, bebeğin olup olmadığına dikkat ediniz.
- Tutma kolunu (veya kulpları) ve arabanın tabanını düzenli olarak kontrol ediniz ve çatlak veya hasar olup olmadığını kontrol ediniz.
- Çocuk arabasını bir stand ile birlikte kullanırken, çocuk arabasının stand üzerinde belirtilen maksimum uzunluğunu kontrol ediniz.

Kullanma talimatları

Araba Kiti - emniyet kemerinin takılması

1. Oto beşiğini, sırt dayanağı ve tente indirilmiş ve tutma kolu (varsa) kaldırılmış durumda yerleştiriniz.
2. Arabada taşınması esnasında, varsa ek minderleri çıkarınız.
3. ÜÇ (3) NOKTALI EMNİYET KEMERİ: Bacak ayırıcı kemeri minderler üzerindekî deliğe (şekil a) ve gövdedeki deliklere (şekil b) takıp, dışarıya çıkıncaya kadar geçiriniz (şekil c).
4. Askılarının iki ucunu, minderdeki ve gövdedeki deliklere geçiriniz (şekil a) ve sonra pimlere takınız (şekil b).
5. Kemerler, gövdenin alt kısmına (şekil a) ve Oto beşiği'nin iç kısmına (şekil b) takılı durumdur.

Emniyet kemerleriyle arabaya monte etme

BEŞİĞİN ARABAYA TAKILMASI: Arabanın arka koltuğunda (3 kişilik) 3 emniyet kemeri bulunur ve ortadaki sırt veya karın bölgesi için olabilir, her iki durumda da beşiğin arabaya takılması mümkündür.

Beşiği arka koltuğun üzerine, baş kısmı orta koltuk hizasına gelecek şekilde yerleştirmeniz önerilmektedir.

6. Oto beşiği arabaya karın bölgesi kemeri ile yerleştirilmiş şekilde.
7. Oto beşiği arabaya 3 noktalı kemer ile yerleştirilmiş şekilde.
8. Oto beşiği, en dıştaki iki emniyet kemerini kullanmak suretiyle (şekil a) 3 kişilik arka koltuğa ortalanarak da yerleştirilebilir. Oto beşiği şek_bdeki gibi yerleştirilemez çünkü sadece ters yöne çevrilmiş kemerlerle arabaya sabitlenebilir.
9. Oto beşiği'nin 2 kişilik arka koltuğa yerleştirilmesi. Oto beşiği, bebeğin ayak kısmı bir yöne veya diğer yöne gelecek şekilde çevrilebilir. Arabanın koltuğu düz değilse, eğik durumda ise havlular yardımıyla yatay konuma getirilebilir.
10. Arka koltuğun kemerini alın ve şekilde gösterildiği gibi (ok_a) katlayıp, araç kitinin metal tokasının yuvasına takın (ok_b).
11. Araç kitinin metal tokasının kırmızı kolunu katlanmış kemeri içine yerleştirin (ok_c). Bebek Koltuğunu bağlamayı kolaylaştırmak için metal tokayı olabildiğince koltuğa yaklaşın (ok_d).
12. Araç kitinin konektörünü Bebek Koltuğunun halkasına takın ve Bebek Koltuğuna araç koltuğuna olabildiğince sabitlemek için kemeri güçlü bir şekilde gerin.
- Aynı işlemi Bebek Koltuğunun diğer tarafında da yapın.
13. Araç Bebek Koltuğu araca sabitlenmiş halde.
14. BEBEK KOLTUĞUNUN ARAÇTAN ÇIKARILMASI:

kemerleri gevşetmek için şekilde gösterildiği gibi konektörün üzerindeki ayarlama düğmesine basın. Kancayı araç kiti konektöründen ve Bebek Koltuğunun halkasından çıkarın.

ÖNEMLİ: araç kiti daima aracımızın kemerlerine takılı halde kalmalıdır. Basit bir hareketle araç kitinin tokasını Bebek Koltuğunun halkasına takmanız veya bu halkadan çıkarmanız yeterli olacaktır (madde 15).

Bebeğin Oto beşiği'na yerleştirilmesi

15. 3 NOKTALI EMNİYET KEMERİ: tokanın üzerine bastırarak (şekil a) omuz askılarını gevşetiniz ve uzatınız (şekil b).

16. kırmızı düğmeye basınız (şek_a) ve askıları bacak ayırıcıdan çıkarınız (şek_b).
17. Bebeği Oto beşiği'nin içine yerleştiriniz ve askıların tokasını bacak ayırıcı kayışa takılıncaya kadar geçiriniz.
18. Oto beşiği içindeki bebek sıkıca bağlanmış olmalıdır. Kemerlerin gevşemiş olması halinde, kemerin uçlarından çekmek suretiyle askıların boyunu kısaltınız. Kemerler, bir kaza durumunda bebeğin güvenliği için mümkün olduğunca gergin olmalıdır. Minimum bir oynama mesafesi bırakınız (kemer ile bebeğin göğüs kısmı arasında bir parmak mesafe).
19. KEMERLERİN ÇIKARILMASI: kemerleri Oto beşiği'nin gövdesinden çıkarmak için, bacak ayırıcının tokalarını gövdenin altındaki deliklere geçiriniz ve çıkarınız (şek_a). Askıların bağlantı yerlerini gövdenin altından sökmek için, bağlantı yerlerini pimlerden çıkarınız ve uygun deliklere geçiriniz (şek_b).
20. Çözülen emniyet kemerini özel cebine yerleştiriniz.

seri numaraları

21. Oto beşiği tabanının alt kısmında, üretilme tarihi ile ilgili bilgiler yer almaktadır.
 - Ürünün adı, üretilme tarihi ve seri numarası (şekil a).
 - Araba Kiti:
 - Onay etiketi (şekil b);
 - Emniyet kemerinin üretim tarihi (şekil c);
 - Ürün ile ilgili bir soruna karşılıklı olarak, bu bilgiler tüketici için gereklidir.

ürünün temizliği

- Elinizdeki ürünün çok az bir bakıma ihtiyacı vardır. Temizlik işlemleri sadece yetişkin kişiler tarafından yapılmalıdır.
- Bütün hareketli kısımlarının temiz tutulması ve gerekirse hafif yağ ile yağlanması tavsiye edilir.
- Plastik kısımlarını periyodik olarak nemli bez ile temizleyiniz, çözücü ve benzeri ürünler kullanmayınız.
- Tozdan arındırmak için kumaş kısımlarını fırçalayınız.
- Polistrol darbe emicisi çözücü veya benzeri ürünler ile temizlemeyiniz.
- Ürünü su, yağmur veya kar gibi atmosfer etkenlerinden koruyunuz; devamlı ve uzun süre güneş altında kalması bir çok malzemede renk değişikliklerine yol açabilir.

- Ürünü kuru bir yerde saklayınız.

Onay etiketinin okunması

- Bu paragrafta, tip onayı etiketinin nasıl okunacağı açıklanmaktadır (turuncu etiket).
- Etiketin üst kısmında üretici firmanın markası ve ürünün adı yer almaktadır.
- 0-10 kg Y, bu ürünün doğumdan itibaren 10 kg ağırlığa kadar olan bebekler için onaylanmış olduğunu ve teçhizatın 3 noktalı kemerle donatılmış olduğunu belirtir.
- Daire içerisindeki E harfi: Avrupa onay işaretini belirtir ve numara ise onayın verildiği ülkeyi tanımlar (1: Almanya, 2: Fransa, 3: İtalya, 4: Hollanda, 11: İngiltere ve 24: İrlanda).
- Onay numarası: 04 ile başlanmış R4 mevzuatının (şu an yürürlükte olan) dördüncü düzeltmesi anlamına gelmektedir.
- Referans standart: UN/ECE R44/04.
- Artan şekilde üretim numarası: her bebe beşiğini özelleştirir, onay verildikten itibaren her biri kendi numarası ile tanımlanır.

bakım servisi

- Herhangi bir sebepten dolayı ürünün parçaları kaybolur veyahut hasar görür ise sadece orijinal Peg-Perego yedek parçalarını kullanınız. Olabilecek tamiratlar, ikameler, bilgiler, orijinal yedek parçalar ve aksesuarlar için Peg-Perego Bakım Servisi ile temasa geçiniz.
- tel.: 0039-039-60.88.213
- fax: 0039-039-33.09.992
- e-mail: assistenza@pegperego.it
- internet sitesi: www.pegperego.com
- Peg-Perego, her daim, teknik veyahut ticari sebeplerden dolayı bu bröşürde konu olan modellerde değişiklikler yapabilir.

hakkımızda ne düşünüyorsunuz?

- Peg-Perego firması Müşterilerinin ihtiyaçlarını en iyi şekilde giderebilmek amacı ile emindedir. Bundan dolayı, bizim için müşterilerimizin düşünceleri çok önemli ve değerlidir. Bu bakımdan, ürünümüzü kullandıktan sonra www.pegperego.com internet adresimizde bulabileceğiniz TÜKETİCİ MEMNUNİYET ANKETİ'ni uyarı ve önerileriniz doğrultusunda doldurduğunuz takdirde sizlere müteşekkiri kalınız.

Σας ευχαριστούμε που επιλέξατε ένα προϊόν Peg-Perego.



- Η Peg-Pérego S.p.A. είναι πιστοποιημένη κατά ISO 9001.
- Η πιστοποίηση παρέχει στους πελάτες και τους καταναλωτές την εγγύηση μιας διαφάνειας και εμπιστοσύνης στον τρόπο με τον οποίο εργάζεται η εταιρία.

Χαρακτηριστικά προϊόντος Πορτ-μπεμπέ Navetta XL/Primonido Evolution-αυτο, Ομάδα 0, κατηγορία "Universal"

- Το Πορτ-μπεμπέ Navetta XL/Primonido Evolution αυτοκινήτου είναι εγκεκριμένο σύμφωνα με τον κανονισμό UN/ECE R44/04 για παιδιά με βάρος από 0-10 kg. Κατάλληλο για το μεγαλύτερο μέρος των καθισμάτων των αυτοκινήτων, αλλά όχι για όλα.
- Το Πορτ-μπεμπέ Navetta XL/Primonido Evolution αυτοκινήτου μπορεί να τοποθετηθεί σωστά εάν στο εγχειρίδιο χρήσης και συντήρησης του οχήματος αναφέρεται η συμβατότητα με συστήματα συγκράτησης "Universal" Ομάδας 0.
- Το Πορτ-μπεμπέ Navetta XL/Primonido Evolution αυτοκινήτου έχει ταξινομηθεί στην κατηγορία "Universal" σύμφωνα με κριτήρια έγκρισης πιο αυστηρά σε σχέση με τα προηγούμενα μοντέλα τα οποία δεν διαθέτουν αυτή την ένδειξη.
- Η Navetta XL/Primonido Evolution μπορεί να χρησιμοποιηθεί μόνον σε οχήματα που διαθέτουν πίσω κάθισμα 2 ή 3 θέσεων εξοπλισμένων με ζώνες ασφαλείας 2 ή 3 σημείων, οι οποίες έχουν εγκριθεί σύμφωνα με τον κανονισμό UN/ECE R16 ή ισοδύναμους κανονισμούς.
- Σε περίπτωση αμφιβολιών, ή για περισσότερες πληροφορίες σχετικά με τη στερέωση του Πορτ-μπεμπέ Navetta XL/Primonido Evolution αυτοκινήτου επάνω σε ειδικά οχήματα, απευθυνθείτε στον κατασκευαστή ή στον πωλητή.

⚠ ΣΗΜΑΝΤΙΚΟ

- Το Πορτ-μπεμπέ Navetta XL/Primonido Evolution αυτοκινήτου, ομάδα 0, πρέπει να εγκατασταθεί κάθεται προς τη φορά της πορείας.
- Μην εγκαθιστάτε το Πορτ-μπεμπέ Navetta XL/Primonido Evolution αυτοκινήτου επάνω σε καθίσματα γυρισμένα σε αντίθετη κατεύθυνση από τη φορά της πορείας ή εγκάρσια προς την συνήθη φορά πορείας του οχήματος.
- Το προϊόν αυτό διαθέτει σειριακό αριθμό (serial number).

⚠ ΠΡΟΕΙΔΟΠΟΙΗΣΗ

ΣΗΜΑΝΤΙΚΟ: διαβάστε προσεκτικά αυτές τις οδηγίες και φυλάξτε τις στην ειδική θέση για όλη τη διάρκεια ζωής του προϊόντος. Η ασφάλεια του παιδιού θα μπορούσε να τεθεί σε κίνδυνο εάν δεν ακολουθήσετε τις οδηγίες αυτές.

- Μπορεί να είναι επικίνδυνο εάν αφήσετε το παιδί σας χωρίς επίβλεψη.
- Οι εργασίες συναρμολόγησης και προετοιμασίας του προϊόντος πρέπει να εκτελούνται από ενήλικες.
- Μην χρησιμοποιείτε το προϊόν εάν παρουσιάζει μέρη που λείπουν ή είναι σπασμένα.
- Πριν από τη χρήση βεβαιωθείτε ότι όλοι οι μηχανισμοί σύνδεσης είναι συνδεδεμένοι σωστά.
- Μην εισάγετε τα δάχτυλα μέσα στους μηχανισμούς.
- Μην το χρησιμοποιείτε κοντά σε πηγές θερμότητας, ελεύθερες φλόγες ή επικίνδυνα αντικείμενα στα οποία μπορεί να φθάσει το παιδί με τα χέρια του.
- Μπορεί να είναι επικίνδυνη η χρήση εξαρτημάτων που δεν έχουν την έγκριση του κατασκευαστή.
- Βεβαιωθείτε ότι οι ιμάντες για τη στερέωση του Πορτ-μπεμπέ Navetta XL/Primonido Evolution αυτοκινήτου στο όχημα είναι πάντα τεντωμένοι και ρυθμίστε αυτούς που μπλοκάρουν το παιδί.
- Μην στριφογυρίζετε ποτέ τους ιμάντες.
- Συνιστάται να αντικαθιστάτε το πορτ-μπεμπέ Navetta XL/Primonido Evolution αυτοκινήτου, στην περίπτωση που έχει υποβληθεί σε υπερβολικές πιέσεις κατά τη διάρκεια ενός ατυχήματος ή έχει εμφανείς ενδείξεις σπασίματος ή παραμόρφωσης.
- Η διάταξη ασφαλείας δεν πρέπει να τροποποιείται σε καμία περίπτωση από το χρήστη.

- Ακολουθήστε αυστηρά τις οδηγίες που παρέχονται από τον κατασκευαστή του συστήματος συγκράτησης του παιδιού.
- Μην αφήνετε το παιδί στο Πορτ-μπεμπέ Navetta XL/Primonido Evolution αυτοκινήτου μέσα στο αυτοκίνητο, χωρίς επίβλεψη.
- Το Πορτ-μπεμπέ Navetta XL/Primonido Evolution αυτοκινήτου πρέπει να στερεώνεται πάντα με τις ζώνες ασφαλείας του οχήματος, ακόμη και όταν δεν κάθεται το παιδί. Σε περίπτωση απότομου φρεναρίσματος, θα μπορούσε να προκαλέσει τραυματισμούς στους επιβάτες του οχήματος.
- Κατά τη διάρκεια των ταξιδιών με το αυτοκίνητο μην κρατάτε ποτέ την αγκαλιά το παιδί και μην το βάζετε ποτέ έξω από το Πορτ-μπεμπέ αυτοκινήτου. Σε περίπτωση απότομου φρεναρίσματος, ακόμη και με χαμηλή ταχύτητα, το παιδί μπορεί να πέσει με ευκολία μπροστά.
- Προσέξτε ιδιαίτερα τις αποσκευές ή αντικείμενα που μπορούν να προκαλέσουν τραυματισμούς στο παιδί μέσα στο Πορτ-μπεμπέ αυτοκίνητου σε περίπτωση ατυχήματος.
- Μην αφήνετε το Πορτ-μπεμπέ Navetta XL/Primonido Evolution αυτοκινήτου στο όχημα υπό την έκθεση του ήλιου, ορισμένα μέρη του μπορούν να υπερθερμανθούν και να βλάψουν το ευαίσθητο δέρμα του παιδιού, ελέγξτε πριν να βάλετε το παιδί.
- Προσέξτε το Πορτ-μπεμπέ Navetta XL/Primonido Evolution αυτοκινήτου να μην παραμένει μπλοκαρισμένο από ένα κινητό μέρος του καθίσματος ή από μία πόρτα.
- Μην χρησιμοποιείτε το Πορτ-μπεμπέ Navetta XL/Primonido Evolution αυτοκινήτου χωρίς την υφασμάτινη επένδυση, η επένδυση αυτή δεν μπορεί να αντικατασταθεί από άλλη μη εγκεκριμένη από τον κατασκευαστή καθώς αποτελεί αναπόσπαστο μέρος του προϊόντος και της ασφάλειας. Σε περίπτωση αντικατάστασης χρησιμοποιήστε ένα γνήσιο ανταλλακτικό.
- Το Πορτ-μπεμπέ Navetta XL/Primonido Evolution αυτοκινήτου έχει κατασκευαστεί με διάταξη απορρόφησης προσκρούσεων από πολυστυρένιο, το οποίο είναι ενσωματωμένο απευθείας στο σκελετό, κάτω από το γέμισμα: μην το αφαιρείτε.
- Το προϊόν αυτό είναι κατάλληλο μόνο για παιδιά που δεν μπορούν να σταθούν μόνα τους σε καθιστή θέση.
- Το προϊόν αυτό προορίζεται για παιδιά από τη γέννηση έως

9 kg βάρος. Η χρήση του στο αυτοκίνητο εννοείται έως 10 kg βάρος.

- Να χρησιμοποιείται μόνον επάνω σε σκληρές, οριζόντιες και στεγνές επιφάνειες.
- Μην αφήνετε άλλα παιδιά να παίζουν χωρίς επίβλεψη κοντά στο πορτ-μπεμπέ.
- Προσέχετε ιδιαίτερα όταν εκτελείτε εργασίες ρύθμισης των μηχανισμών (χειρολαβή, πλάτη) παρουσία του παιδιού.
- Να ελέγχετε τακτικά τη χειρολαβή (ή τα χερούλια) και την βάση του πορτ –μπεμπέ και να εξακριβώνετε την απουσία ενδείξεων σπασίματος ή φθοράς.
- Όταν χρησιμοποιείτε το πορτ μπεμπέ με πλαίσιο για πολυκαρότσια , ελέγξτε το μέγιστο μήκος του πορτ - μπεμπέ που προσδιορίζεται επάνω στη βάση.

οδηγίες χρήσης

kit auto - πώς θα τοποθετήσετε τη ζωνίτσα ασφαλείας

1. Τοποθετήστε το πορτ-μπεμπέ αυτοκινήτου με κατεβαμένη πλάτη και κουκούλα και, εάν υπάρχει, με σηκωμένη χειρολαβή.
2. Κατά τη διάρκεια της μεταφοράς με το αυτοκίνητο, αφαιρέστε ενδεχόμενα πρόσθετα στρωματάκια.
3. ΖΩΝΙΤΣΑ 3 ΣΗΜΕΙΩΝ: Περάστε τη ζωνίτσα του διαχωριστικού για τα πόδια στη σχισμή του στρώματος (εικ_α) και στις σχισμές του σκελετού (εικ_β) μέχρι να την ξεπεράσετε (εικ_γ).
4. Περάστε τα δύο άκρα των τριαντών στις σχισμές του στρώματος και του σκελετού (εικ_α) και συνδέστε τα με τους πείρους (εικ_β).
5. Ζωνίτσες συνδεδεμένες κάτω από το σκελετό (εικ_α) και εσωτερικά του πορτ – μπεμπέ Πορτ-μπεμπέ αυτοκινήτου (εικ_β).

σύνδεση στο αυτοκίνητο με ζώνες ασφαλείας

ΣΥΝΔΕΣΗ ΤΟΥ ΠΟΡΤ ΜΠΕΜΠΕ ΣΤΟ ΑΥΤΟΚΙΝΗΤΟ: Το πίσω κάθισμα του αυτοκινήτου (3 θέσεων) έχει 3 ζώνες ασφαλείας και η κεντρική μπορεί να είναι ραχιαία ή

κοιλιακή, και στις δύο περιπτώσεις είναι δυνατόν να προχωρήσετε στη σύνδεση του πορτ-μπεμπέ Navetta XL/Primonido Evolution στο αυτοκίνητο.

Συνιστούμε να τοποθετήσετε το πορτ-μπεμπέ Navetta XL/Primonido Evolution επάνω στο πίσω κάθισμα αφήνοντας την πλευρά του κεφαλιού σε αντιστοιχία του κεντρικού καθίσματος.

- 6• Το πορτ – μπεμπέ Navetta XL/Primonido Evolution αυτοκινήτου τοποθετημένο στο αυτοκίνητο με κοιλιακή ζώνη.
- 7• Το πορτ – μπεμπέ Navetta XL/Primonido Evolution αυτοκινήτου τοποθετημένο στο αυτοκίνητο με ζώνη 3 σημείων.
- 8• Το πορτ – μπεμπέ Navetta XL/Primonido Evolution αυτοκινήτου, μπορεί να τοποθετηθεί και κεντρικά στο πίσω κάθισμα 3 θέσεων, χρησιμοποιώντας τις δύο πιο εξωτερικές ζώνες ασφαλείας (εικ_α) το πορτ – μπεμπέ Navetta XL/Primonido Evolution αυτοκινήτου δεν μπορεί να τοποθετηθεί όπως φαίνεται στην εικ_β επειδή μπορεί να στερεωθεί στο αυτοκίνητο μόνο με ζώνες κατευθυνόμενες να αντίθετη φορά.
- 9• Τοποθέτηση του πορτ – μπεμπέ Navetta XL/Primonido Evolution αυτοκινήτου επάνω σε πίσω κάθισμα 2 θέσεων. Το πορτ – μπεμπέ Navetta XL/Primonido Evolution αυτοκινήτου μπορεί να είναι γυρισμένο με το μέρος των ποδιών του παιδιού είτε από τη μία πλευρά είτε από την άλλη. Εάν το κάθισμα του αυτοκινήτου δεν είναι οριζοντιωμένο αλλά έχει κλίση μπορείτε να το οριζοντιώσετε τοποθετώντας πετσέτες.
- 10• Πιάστε τη ζώνη του πίσω καθίσματος, διπλώστε την όπως στην εικόνα (βέλος_α) και περάστε την στη σχισμή της μεταλλικής αγκράφας του κιτ αυτοκινήτου (βέλος_β).
- 11• Βάλτε τον κόκκινο μοχλό της μεταλλικής αγκράφας του κιτ αυτοκινήτου στο εσωτερικό της διπλωμένης ζώνης (βέλος_γ). Πλησιάστε τη μεταλλική αγκράφα όσο το δυνατόν πιο κοντά στο κάθισμα για να διευκολύνετε στη συνέχεια τη σύνδεση στο πορτ μπεμπέ (βέλος_δ).
- 12• Συνδέστε το σύνδεσμο του κιτ αυτοκινήτου στο δακτύλιο του πορτ μπεμπέ και τεντώστε τη ζώνη με δύναμη για να εφαρμόσετε περισσότερο το πορτ μπεμπέ στο κάθισμα.
 - Επαναλάβετε την ίδια διαδικασία από την άλλη πλευρά του

πορτ μπεμπέ.

- 13• Πορτ μπεμπέ αυτοκινήτου στερεωμένο σε αυτοκίνητο.
- 14• ΑΠΟΣΥΝΔΕΣΗ ΤΟΥ ΠΟΡΤ ΜΠΕΜΠΕ ΑΠΟ ΤΟ ΑΥΤΟΚΙΝΗΤΟ: Πιέστε το μπουτόν ρύθμισης στο σύνδεσμο, όπως στην εικόνα, για να λασκάρτε τις ζώνες. Αποσυνδέστε το γάντζο του συνδέσμου του κιτ αυτοκινήτου, από το δακτύλιο του πορτ μπεμπέ.
ΣΗΜΑΝΤΙΚΟ: το κιτ αυτοκινήτου μπορεί να παραμείνει συνδεδεμένο στις ζώνες του αυτοκινήτου σας. Μόνο μια απλή κίνηση αρκεί για να συνδέσετε ή αποσυνδέσετε την αγκράφα του κιτ αυτοκινήτου από το δακτύλιο του πορτ μπεμπέ (σημείο 15).

πώς τοποθετείται το παιδί στο πορτ – μπεμπέ Navetta XL/Primonido Evolution auto

- 15• ΖΩΝΗ ΑΣΦΑΛΕΙΑΣ 3 ΣΗΜΕΙΩΝ: λασκάρτε τις τιράντες, πατώντας επάνω στην αγκράφα (εικ_α) και μακρύνετε αυτές (εικ_β).
- 16• Πατήστε το κόκκινο κουμπί (εικ_α) και αποσυνδέστε τις τιράντες από το διαχωριστικό για τα πόδια (εικ_β).
- 17• Τοποθετήστε το παιδί μέσα στο πορτ – μπεμπέ Navetta XL/Primonido Evolution αυτοκινήτου και περάστε την αγκράφα των τيرانτών στη ζώνιτσα του διαχωριστικού για τα πόδια μέχρι να την προσδέσετε.
- 18• Το παιδί πρέπει να είναι δεμένο καλά μέσα στο πορτ – μπεμπέ Navetta XL/Primonido Evolution αυτοκινήτου. Εάν τα λουράκια είναι χαλαρά, μειώστε το μήκος των τيرانτών τραβώντας το άκρο του λουριού. Οι ζώνες πρέπει να είναι τεντωμένες όσο το δυνατόν περισσότερο για την ασφάλεια του παιδιού σε περίπτωση ατυχήματος. Αφήστε ένα ελάχιστο διάστημα (το πάχος ενός δαχτύλου ανάμεσα στη ζώνη και το θώρακα του παιδιού).
- 19• ΑΦΑΙΡΕΣΗ ΤΩΝ ΛΟΥΡΙΩΝ: ΠΙPΑΝΤΩΝ: για να αφαιρέσετε τις τιράντες από το σκελετό του πορτ – μπεμπέ Navetta XL/Primonido Evolution αυτοκινήτου, περάστε τις αγκράφες του διαχωριστικού για τα πόδια στις σχισμές που βρίσκονται κάτω από το σκελετό και βγάλτε τα (εικ_α). Για να βγάλετε τους συνδέσμους των τيرانτών κάτω από το σκελετό, αποσυνδέστε τους από τους πείρους και περάστε

τους στις σχισμές τους (εικ_b).

20. Τοποθετήστε και πάλι τη ζωνίτσα που έχει αποσυνδεθεί στην ειδική τσέπη.

Σειριακός αριθμός (serial number)

21. Το πορτ – μπεμπέ Navetta XL/Primonido Evolution αυτοκινήτου αναφέρει κάτω από τη βάση, πληροφορίες σχετικά με την ημερομηνία παραγωγής αυτής.
- Ονομασία του προϊόντος, ημερομηνία παραγωγής και σειριακή αρίθμηση αυτού (εικ_a).
 - Kit Auto :
 - Ετικέτα έγκρισης (εικ_b)
 - Ημερομηνία παραγωγής της ζωνίτσας (εικ_c).
- Αυτά τα στοιχεία είναι χρήσιμα για τον καταναλωτή σε περίπτωση που το προϊόν παρουσιάσει προβλήματα.

καθάρισμα το προϊόντος

- Το προϊόν σας χρειάζεται μία ελάχιστη συντήρηση. Οι εργασίες καθαρισμού και συντήρησης πρέπει να εκτελούνται μόνον από ενήλικες.
- Συμβουλευόμαστε να διατηρείτε καθαρά όλα τα μέρη που κινούνται και εάν χρειάζεται, να τα λιπαίνετε με ελαφρύ λάδι.
- Περιοδικά καθαρίζετε τα πλαστικά μέρη με ένα υγρό πανί, μη χρησιμοποιείτε διαλυτικά ή άλλα παρόμοια προϊόντα.
- Βουρτσίστε τα υφασμάτινα μέρη για να απομακρύνετε τη σκόνη.
- Μην καθαρίζετε τη διάταξη απορρόφησης προσκρούσεων από πολυστερένιο με διαλυτικά ή άλλα παρόμοια προϊόντα.
- Προστατεύετε το προϊόν από ατμοσφαιρικούς παράγοντες βροχής, νερό ή χιόνι. Η συνεχής έκθεση στον ήλιο για πολύ καιρό θα μπορούσε να προκαλέσει αλλαγές στο χρώμα πολλών υλικών.
- Φυλάξτε το προϊόν σε ξηρό χώρο.

Πώς διαβάζεται η ετικέτα έγκρισης

- Στην παράγραφο αυτή σας εξηγούμε πώς διαβάζεται η ετικέτα έγκρισης (πορτοκαλί ετικέτα).
- Στο επάνω μέρος της ετικέτας υπάρχει το σήμα της κατασκευάστριας εταιρίας και το όνομα του προϊόντος.
- 0-10 kg Υ δείχνει ότι το προϊόν είναι εγκεκριμένο για παιδιά

από τη γέννηση έως 10 kg βάρος και ότι η διάταξη διαθέτει ζώνη 3 σημείων.

- Το γράμμα Ε εντός κύκλου: δείχνει το σήμα Ευρωπαϊκής έγκρισης και ο αριθμός προσδιορίζει τη χώρα που χορήγησε την έγκριση (1: Γερμανία, 2: Γαλλία, 3: Ιταλία, 4: Κάτω Χώρες, 11: Μεγάλη Βρετανία και 24: Ιρλανδία).
- Αριθμός έγκρισης: εάν αρχίζει με 04 σημαίνει ότι είναι η τέταρτη τροπολογία (αυτή που ισχύει τώρα) του κανονισμού R44.
- Κανονισμός αναφοράς: UN/ECE R44/04.
- Σειριακός αριθμός (serial number) παραγωγής: εξατομικεύει κάθε πορτ-μπεμπέ Navetta XL/Primonido Evolution auto., από τη χορήγηση της έγκρισης, το καθένα επισημαίνεται από τον αριθμό του.

υπηρεσία υποστήριξης

- Εάν τυχόν χαθούν ή καταστραφούν μέρη του μοντέλου, χρησιμοποιήστε μόνον γνήσια ανταλλακτικά Peg-Pérego. Για τυχόν επισκευές, αντικαταστάσεις, πληροφορίες σχετικά με τα προϊόντα, την πλήρωση γνήσιων ανταλλακτικών και εξαρτημάτων, επικοινωνήστε με την Υπηρεσία Υποστήριξης Peg-Pérego:
- τηλ.: 0039-039-60.88.213
- fax: 0039-039-33.09.992
- e-mail: assistenza@pegperego.it
- ιστοσελίδα διαδικτύου www.pegperego.com
- Η Peg-Pérego θα μπορεί να επιφέρει ανά πάσα στιγμή τροποποιήσεις στα μοντέλα που περιγράφονται στην παρούσα δημοσίευση, για λόγους τεχνικής ή εμπορικής φύσης.

ποια είναι η γνώμη σας για μας;

- Η Peg-Pérego είναι στη διάθεση των Καταναλωτών της για να ικανοποιήσει όσο το δυνατόν καλύτερα όλες τις απαιτήσεις τους. Για το λόγο αυτό, για μας είναι εξαιρετικά σημαντικό και πολύτιμο να γνωρίζουμε τη γνώμη των Πελατών μας. Θα σας είμαστε πολύπρον ευγνώμονες εάν, αφού χρησιμοποιήσετε ένα προϊόν μας, συμπληρώσετε το ΕΡΩΤΗΜΑΤΟΛΟΓΙΟ ΙΚΑΝΟΠΟΙΗΣΗΣ ΚΑΤΑΝΑΛΩΤΗ, επισημαίνοντας ενδεχόμενες παρατηρήσεις ή υποδείξεις, που θα βρείτε στην ιστοσελίδα μας στο διαδίκτυο. www.pegperego.com



2η & 17η οδός (Οδός. Ελύτη)
 ΒΙΟ.ΠΑ - Άνω Λιόσια 133 41 Αττικής
 Τηλ. : 210 24 74 638 – 210 24 86 850
 • Fax: 210 24 86 890
 e-mail: info@peramax.gr • www.peramax.gr

PEG PEREGO

ΠΑΙΔΙΚΑ ΕΙΔΗ ΒΡΕΦΑΝΑΠΤΥΞΗΣ ΚΑΙ ΠΑΙΧΝΙΔΙΑ

Η Εγγύηση για τυχόν εργοστασιακά ελαττώματα των προϊόντων της Peg – Peregο ορίζεται για διάστημα έξι μηνών από την ημερομηνία αγοράς. **Ο καταναλωτής πρέπει να απευθύνει πάντα το αίτημα προς τον πωλητή**, από τον οποίο έχει την απόδειξη αγοράς ή οποιοδήποτε άλλο έγγραφο ισοδύναμο.

Η παρούσα εγγύηση ισχύει μόνο εφ' όσον το προϊόν χρησιμοποιείται σωστά και βάσει των οδηγιών χρήσεως. Ο κατασκευαστής και οι εντεταλμένοι συνεργάτες του διατηρούν το δικαίωμα του τεχνικού ελέγχου.

Ο κατασκευαστής δεν μπορεί να θεωρηθεί υπεύθυνος εφ' όσον:

- Δεν τηρηθούν οι ανάλογες οδηγίες χρήσεως του κάθε προϊόντος.
- Καταστραφεί τυχαία το προϊόν ή προκληθούν βλάβες από τη κακή χρήση αυτού.
- Υπάρξει τεχνική παρέμβαση ξένου προς την εταιρεία μας τεχνικού, πράγμα το οποίο απαγορεύεται και αποτελεί κίνδυνο για την ασφάλεια του παιδιού.
- Φυσιολογική φθορά η οποία δεν επηρεάζει την λειτουργία του προϊόντος.

Διατηρείτε την εγγύηση και τις οδηγίες χρήσεως και για μελλοντική χρήση.

ΕΓΓΥΗΣΗ

ΟΝΟΜΑΤΕΠΩΝΥΜΟ ΑΓΟΡΑΣΤΟΥ:

ΔΙΕΥΘΥΝΣΗ:

ΤΗΛΕΦΩΝΟ:

e-mail:

ΣΕΙΡΙΑΚΟΣ ΑΡΙΘΜΟΣ ΠΡΟΪΟΝΤΟΣ:

ΚΩΔΙΚΟΣ ΠΡΟΪΟΝΤΟΣ:

ΗΜΕΡΟΜΗΝΙΑ ΑΓΟΡΑΣ

ΣΦΡΑΓΙΔΑ ΚΑΤΑΣΤΗΜΑΤΟΣ

Προσοχή: Η εγγύηση ισχύει μόνο εφ' όσον έχει συμπληρωθεί και σφραγιστεί από τον πωλητή με την ημερομηνία αγοράς. Ζητείστε το από το κατάστημα τη στιγμή της αγοράς. Αν χαθεί ή καταστραφεί το απόκομμα της εγγύησης δεν μπορεί να αντικατασταθεί.

PEG PEREGO S.p.A. VIA DE GASPERI 50 20862 ARCORE MB ITALIA
tel. 0039-039-60881 - fax 0039-039-615869-616454
Servizio Post Vendita/After Sale: tel. 0039-039-6088213 - fax: 0039-039-3309992



PEG PEREGO U.S.A. Inc.

3625 INDEPENDENCE DRIVE FORT WAYNE INDIANA 46808
phone 260 482 8191 fax 260 484 2940
Call us toll free: 1 800 671 1701

PEG PEREGO CANADA Inc.

585 GRANITE COURT PICKERING ONTARIO CANADA L1W3K1
phone 905 839 3371 fax 905 839 9542
Call us toll free: 1 800 661 5050

www.pegperego.com



kit auto

Kit Auto
F10011011114
27/06/2011