



## Mucki 2306

- (DE) Aufbau- und Gebrauchsanleitung für Art.-Nr. 2306  
**Für späteres Nachschlagen aufbewahren.**
- (GB) Instructions for assembly and use for Art. No. 2306  
**Please keep for further reference.**
- (FR) Instructions de montage et d'emploi pour article n° 2306  
**A conserver pour une consultation ultérieure.**
- (NL) Montage- en gebruiksaanwijzing voor art. nr. 2306  
**Bewaar voor latere raadpleging.**
- (IT) Istruzioni di montaggio e uso per l'art. n°. 2306  
**Conservate questa descrizione per poter far riferimento ad essa in un secondo momento.**
- (DK) Installations- og brugsanvisning for art.-nr. 2306  
**Monteringen bør foretages i ro og fred.**
- (ES) Instrucciones de uso y de montaje para Art. -Núm. 2306  
**Guárdelas para poder leerlas posteriormente en caso necesario.**
- (HU) Összeszerelési és használati útmutató következő cikkszámhoz: 2306  
**Jövőbeni tájékoztatóhoz kérjük, a leírást őrizze meg.**
- (FI) Asennus- ja käyttöohje, art. nro 2306  
**Säilytä ohje myöhempää tarvetta varten.**
- (SI) Navodila za montažo in uporabo za arikel-št. 2306  
**Navodilo shranite za kasnejšo kontrolo.**
- (HR) Upute za sastavljanje i uporabu artikla broj 2306  
**Sačuvajte ih za buduću primjenu.**
- (NO) Monterings- og bruksveiledning for art. nr. 2306  
**Oppbevar den for senere bruk.**







## Mucki 2306

- PL Instrukcja montażu i obsługi do nr art. 2306  
**Zachować instrukcję do późniejszego wykorzystania.**
- CZ Návod na sestavení a používání pro výr. č. 2306  
**Uchovejte jej k pozdějšímu nahlédnutí.**
- PT Instruções de montagem e uso para o art. n° 2306  
**Guarde-as para poder consultá-las posteriormente.**
- TR Ürün No. 2306 için kurma ve kullanım talimatı  
**Sonradan okumak için saklayınız.**
- RU Инструкции по сборке и использованию для артикула № 2306  
**Пожалуйста, следуйте инструкции.**
- SK Návod na montáž a použitie k prod. č.: 2306  
**Tento návod si uschovajte pre neskoršie použitie.**
- SE Uppbyggnads- och bruksanvisning för art.nr. 2306  
**Spara för att kunna läsa igen längre fram.**
- RS Uputstvo za sastavljanje i primenu art. br. 2306  
**Sačuvati za kasniju upotrebu.**
- JP 組み立て・使用説明書 品番 2306  
**この説明書を大切に保管してください。**
- CN 安装与使用说明 - 型号 2306  
**请妥善保存说明书以备今后查阅。**
- KR 제품-No. 의 조립 및 사용 설명서 2306  
**나중에 참조할 수 있도록 설명서를 보관하십시오.**

Teileliste  
 List of parts as illustrated  
 Liste de pièces comme  
 illustrée Onderdelenlijst  
 Listino pezzi  
 Indhold  
 Lista de piezas  
 Alkotóelemek jegyzéke  
 Osaluettelo

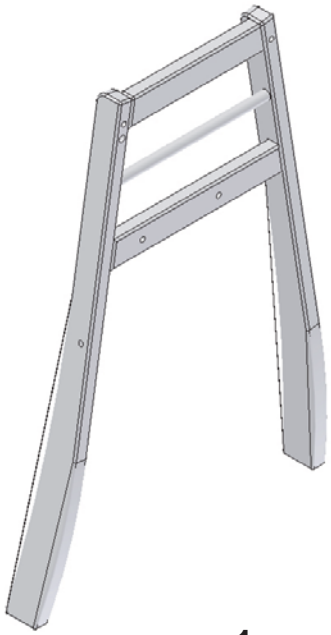
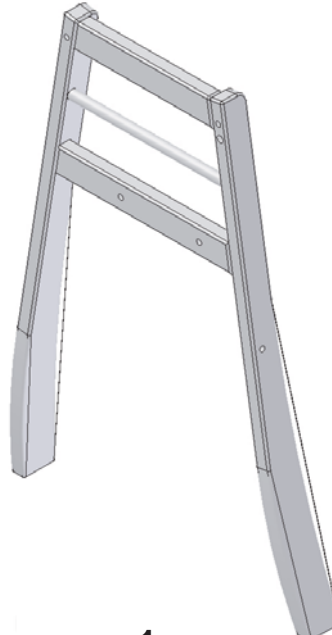
Seznam elementov  
 Popis dijelova  
 Delliste  
 Wykaz części  
 Seznam součástí  
 Lista de peças  
 Parça listesi  
 Перечень деталей  
 Zoznam súčiastok

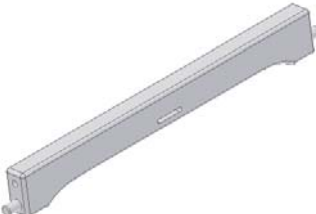
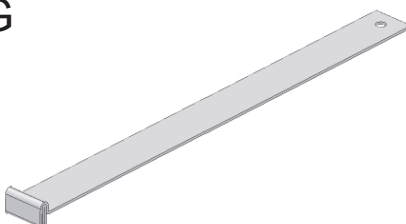
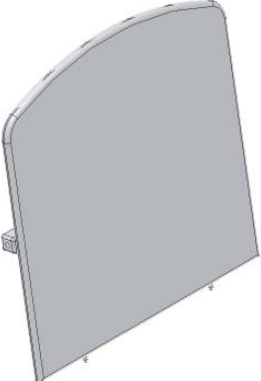
Artikellista  
 Spisak delova  
 パーツリスト  
 零部Ⓕ件表  
 부품 목록

|   |  |   |  |
|---|--|---|--|
| <p><b>A</b></p>  <p><b>1 x</b><br/>         Art. Nr. 300000067</p>  | <p><b>B</b></p>  <p><b>1 x</b><br/>         Art. Nr. 300000068</p> | <p><b>C</b></p>  <p><b>1 x</b><br/>         Art. Nr. 300000075</p>   | <p><b>E</b></p>  <p><b>1 x</b><br/>         Art. Nr. 300000069</p> |
| <p><b>G</b></p>  <p><b>1 x</b><br/>         Art. Nr. 300000077</p> |  | <p><b>D</b></p>  <p><b>1 x</b><br/>         Art. Nr. 300000076</p> <p><b>F</b></p>  <p><b>1 x</b><br/>         Art. Nr. 300000074</p> <p>M6x60 <b>10 x</b>      SW 4 <b>1 x</b>      M6x10 <b>1 x</b></p> <p>Art. Nr. 300000078</p> |  |

- (DE) Den Artikel bei der Montage auf ebene, glatter Fläche stellen.
- (GB) Place the product on a flat, smooth surface during assembly.
- (FR) Pour le montage, posez l'article sur une surface plane et lisse.
- (NL) Het artikel bij de montage op een effen, glad oppervlak zetten.
- (IT) Durante il montaggio collocare l'articolo su una superficie piana e liscia.
- (DK) Stil ved monteringen artiklen på en plan, glat flade.
- (ES) Durante el montaje, colocar el artículo sobre una superficie plana y lisa.
- (HU) A termékét szerelés közben sima, egyenes felületre tesszük.
- (FI) Aseta tuote kokoamista varten tasaiselle, sileälle alustalle.
- (SI) Pri montiranju postavite izdelek na ravno podlago.
- (HR) Proizvod pri montaži postavite na ravnu i čvrstu površinu.
- (NO) Ved montering må artikkelen settes ned på en jevn, glatt flate.
- (PL) Podczas montażu ustawić produkt na płaskiej gładkiej powierzchni.
- (CZ) Výrobek k montáži postavit na rovnou, hladkou plochu.
- (PT) Na montagem, coloque o artigo sobre uma superfície plana e lisa.
- (TR) Ürünü montaj esnasında düz, engebesiz bir alana koyunuz.
- (RU) Для сборки поставить изделие на плоскую, гладкую поверхность.
- (SK) Výrobok postavte na rovnú podlahu.
- (SE) Placera artikeln på jämnt, slätt underlag vid monteringen.
- (RS) Prilikom sastavljanja proizvod treba postaviti na ravnu i glatku podlogu.
- (JP) 組み立ては、平らで滑らかな床の上で行ってください。
- (CN) 请放在平整、光洁的地方安装。
- (KR) 조립시 평평하고 매끄러운 표면에 제품을 놓으십시오.

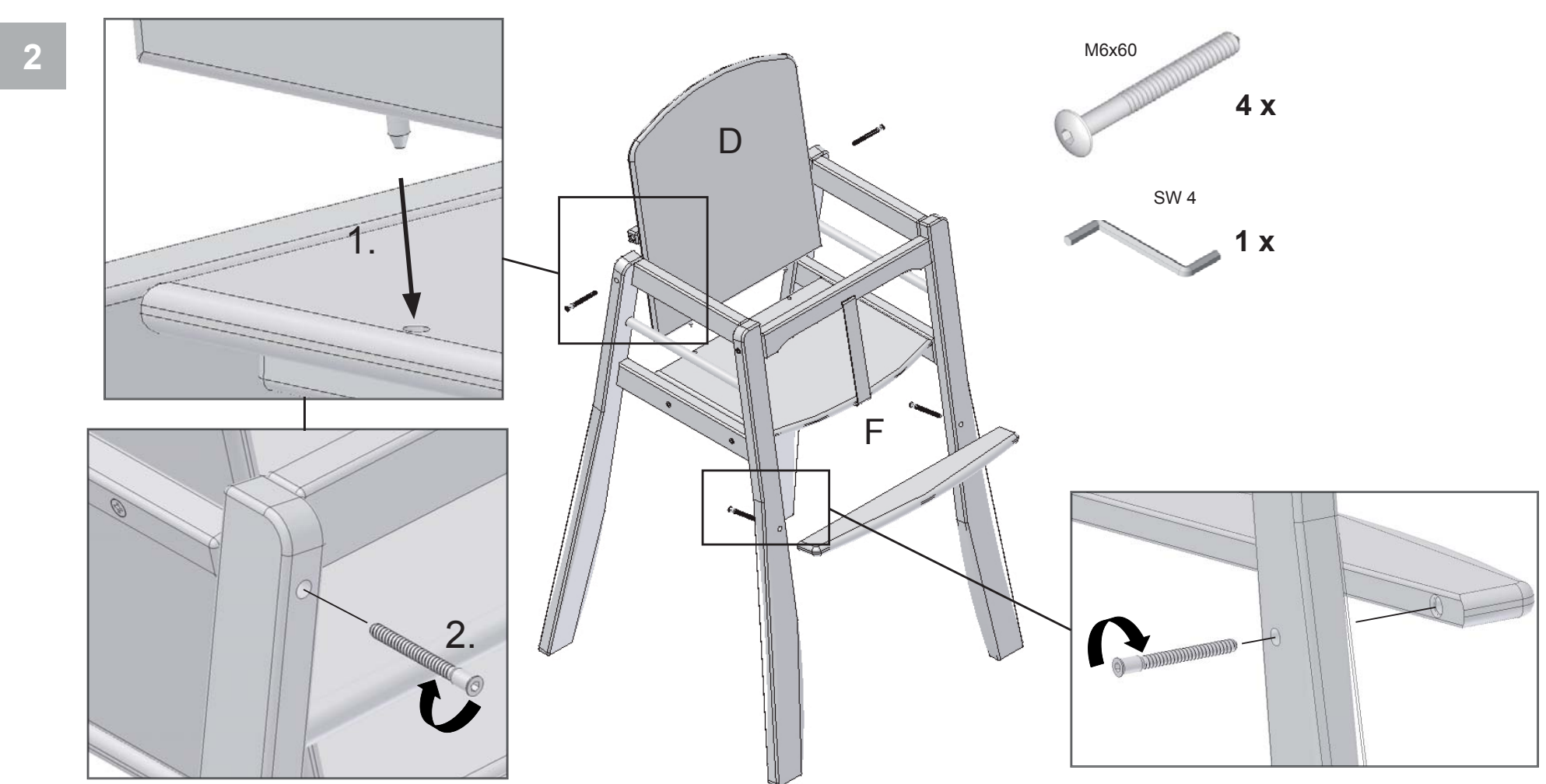
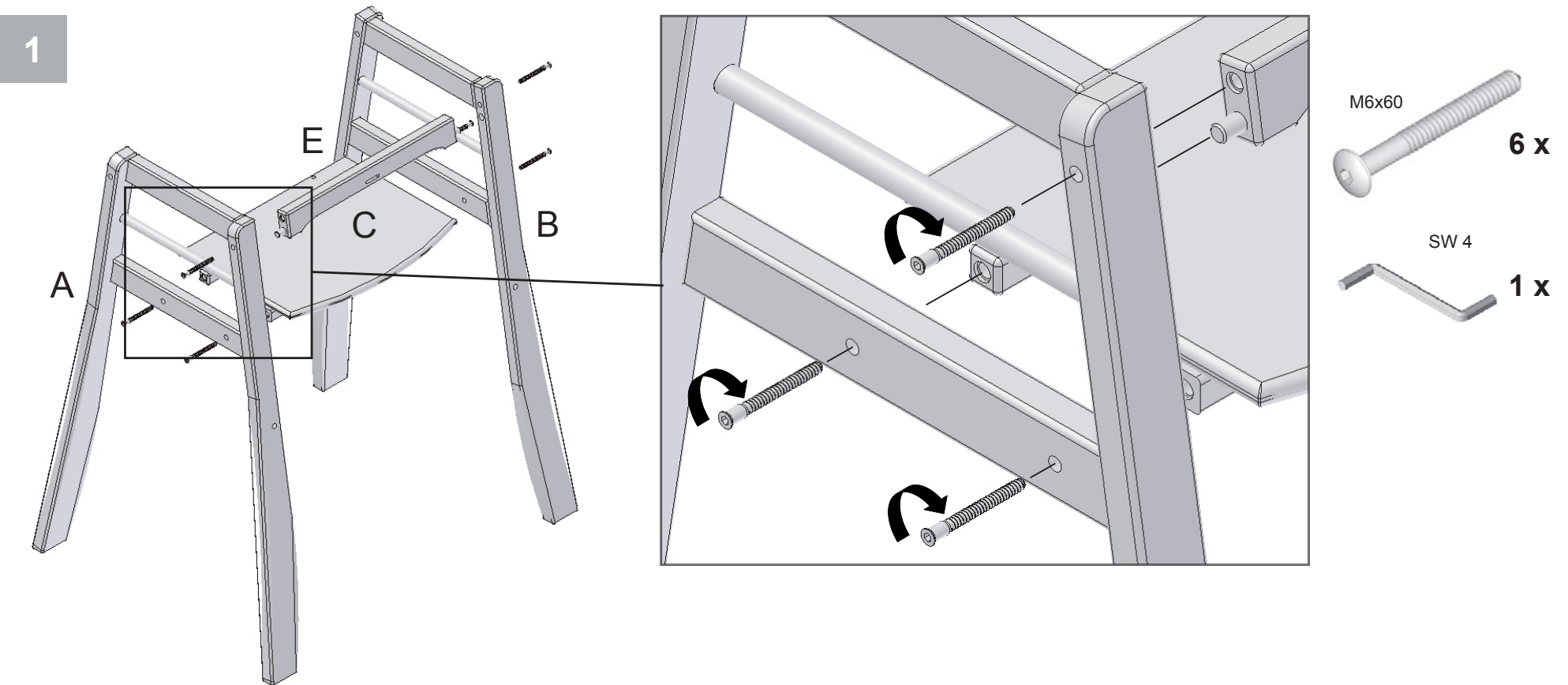

3

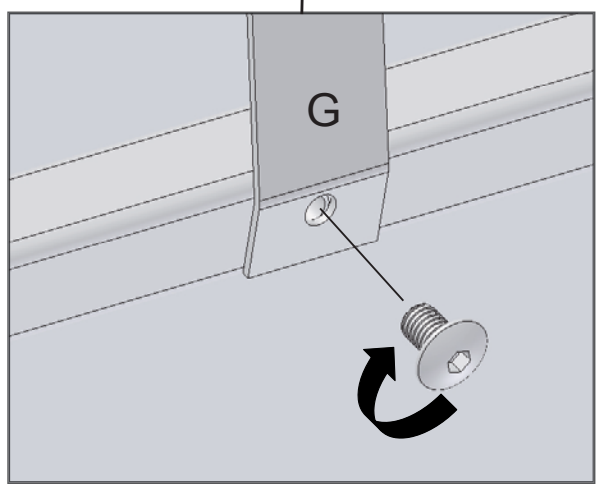
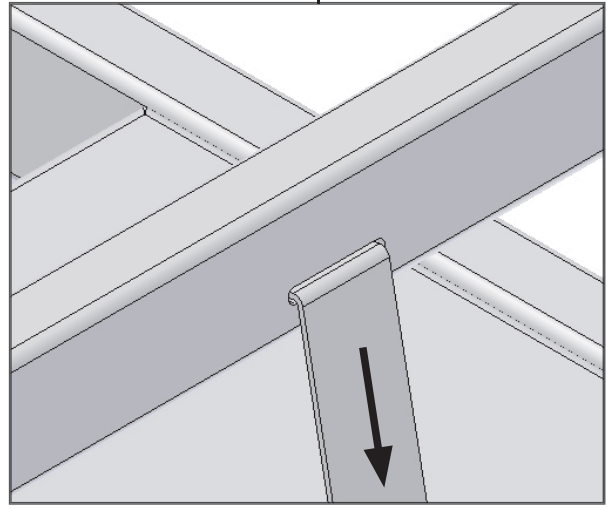
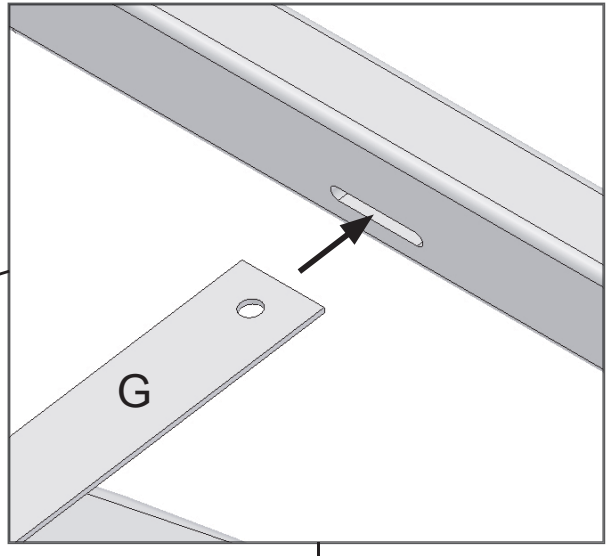
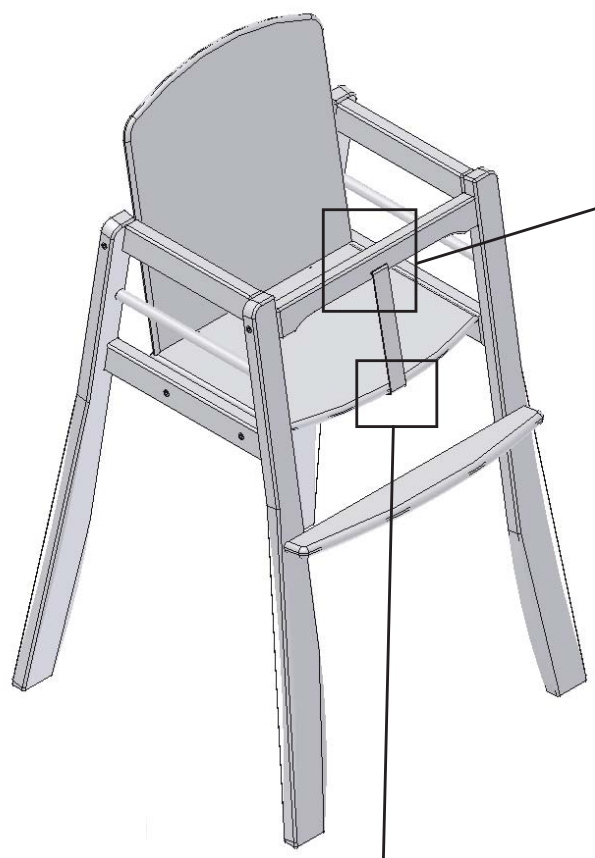

1 x



1 x

4

