

AROUND ^{brand} new _{collection}
THE WORLD

X-lander



PL	INSTRUKCJA OBSŁUGI
GB	INSTRUCTION FOR USE
DE	GEBRAUCHSANWEISUNG
RU	ИНСТРУКЦИЯ ПО ЭКСПЛУАТАЦИИ
CZ	NÁVOD K OBSLUZE
SK	NÁVOD NA POUŽÍVANIE
LV	LIETOŠANAS INSTRUKCIJA
LT	VARTOTOJO INSTRUKCIJA
EE	KASUTUSJUHEND
HU	KEZELÉSI ÚTMUTATÓ
BG	РЪКОВОДСТВО ЗА ЕКСПЛОАТАЦИЯ
NL	HANDLEIDING
IT	ISTRUZIONI DI SERVIZIO
ES	INSTRUCCIONES DE USO
DK	BETJENINGSVEJLEDNING
FR	MODE D'EMPLOI



EUROPE



ASIA



AUSTRALIA



AMERICA



ANTARCTICA



AFRICA

POLSKI	8
ENGLISH	11
DEUTSCH	14
РУССКИЙ	18
ČESKÝ	22
SLOVENSKÝ	25
LATVIEŠU	28
LIETUVIŠKAI	31
EESTI KEEL	34
MAGYARUL	37
БЪЛГАРСКИ	40
NEDERLANDS	44
ITALIANO	47
ESPAÑOL	50
DANSK	54
FRANÇAIS	57

1

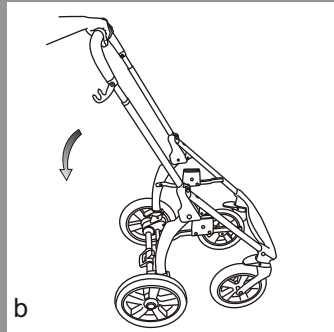
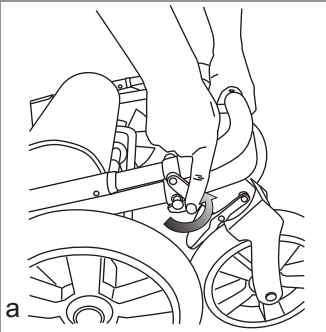

2

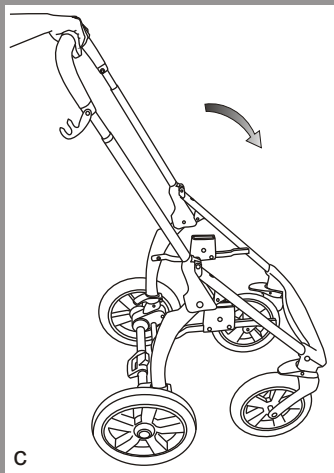
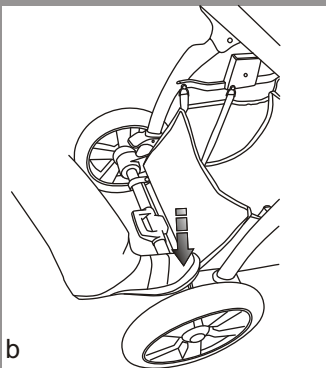
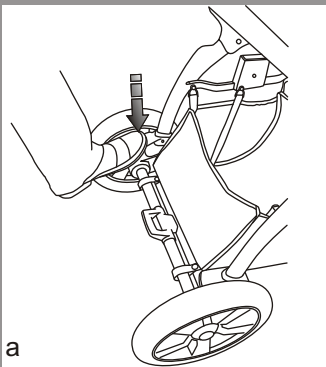

3

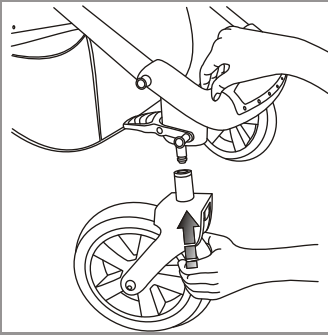

4

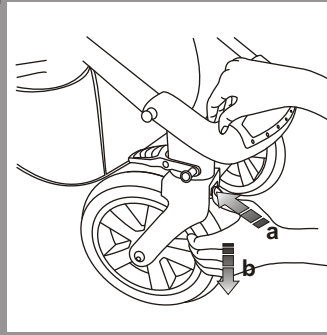

5

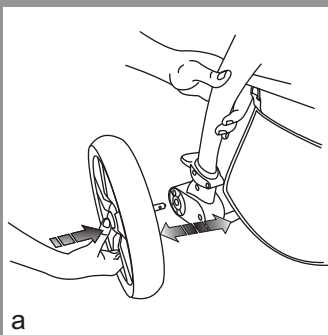

6

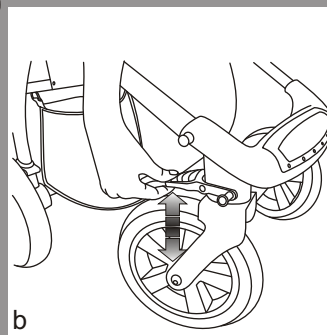

7

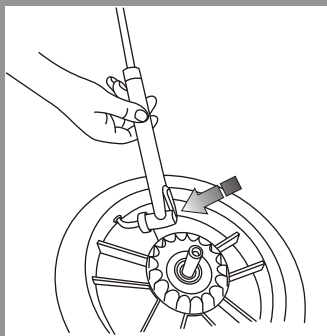
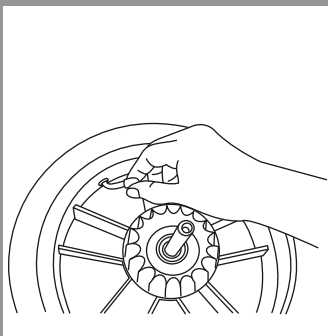

8

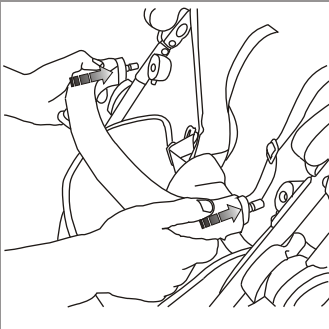

9

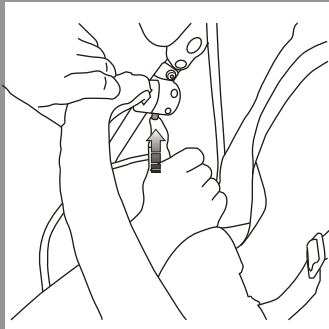

10

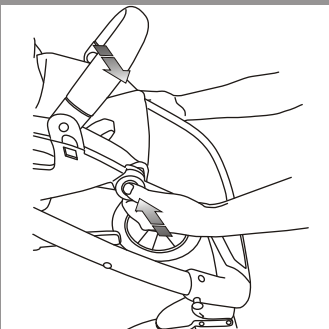

11

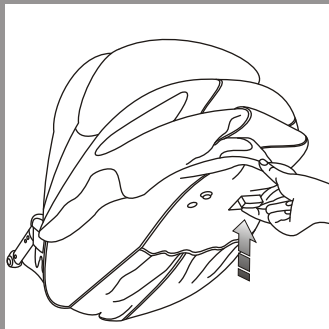

12

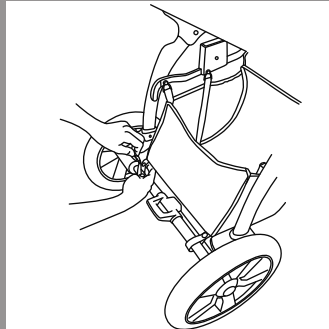
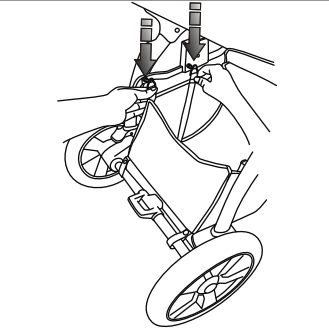

13

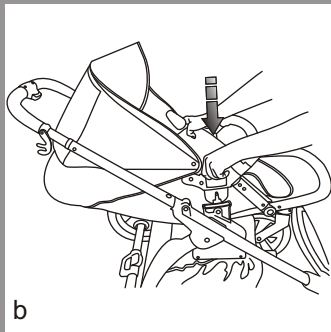
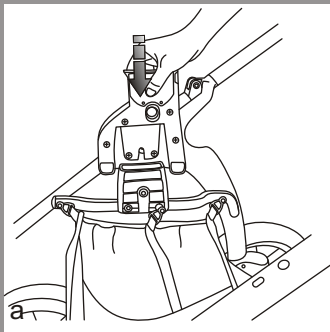

14

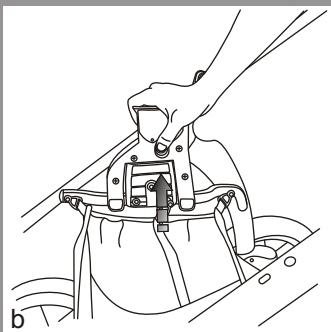
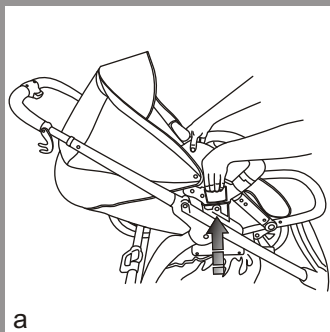

15

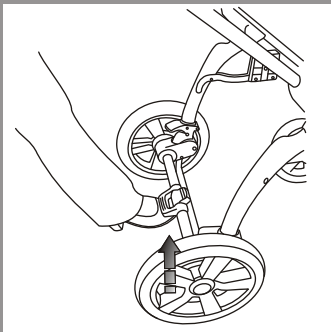
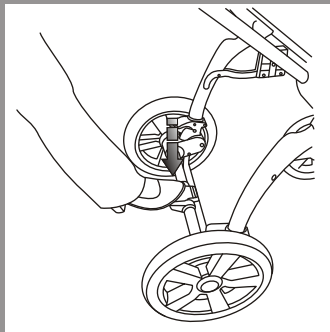

16

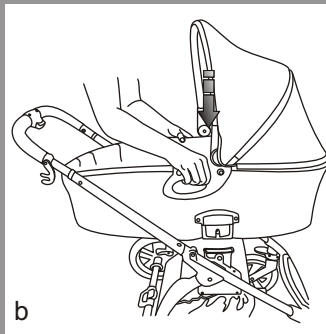
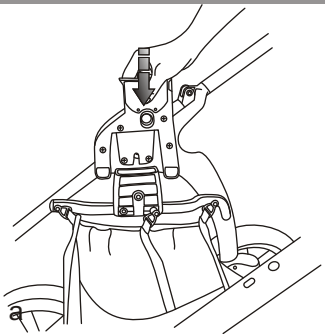

17

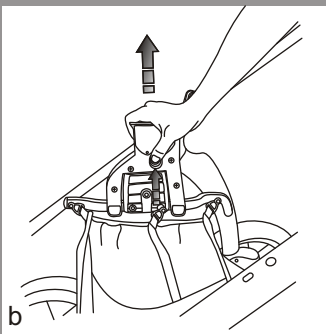
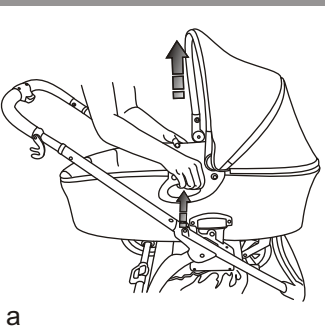

18

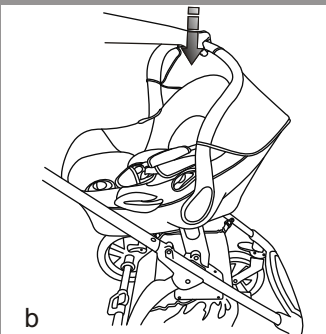
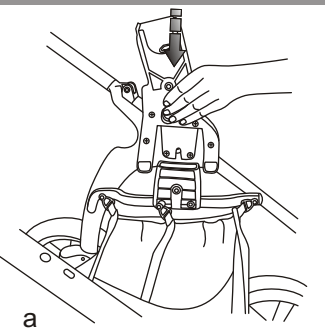

19

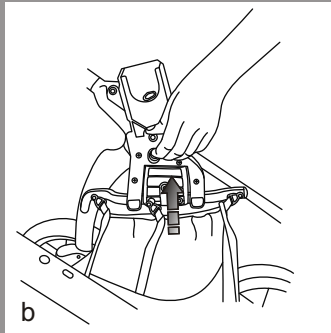
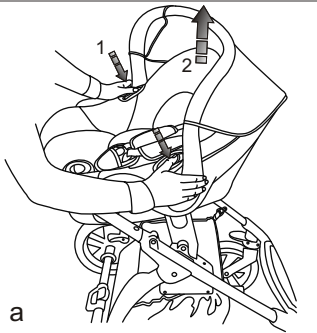

20

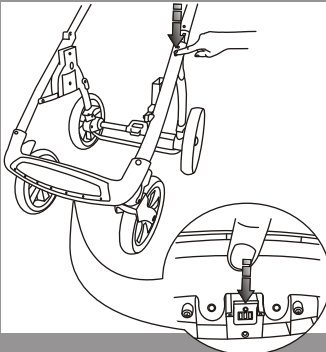

21

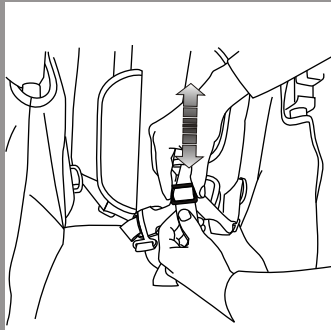

22

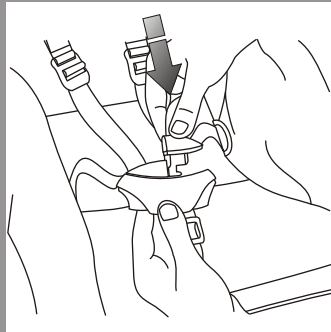
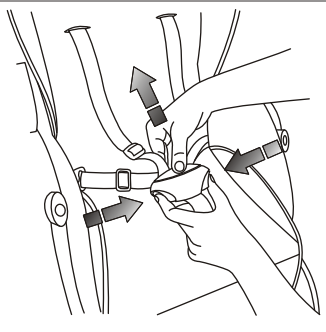

1. РАСКЛАДЫВАНИЕ РАМЫ

Отстегнуть блокировку (а). Разложить коляску, подняв ручку вверх, до щелчка замков (b).

ВНИМАНИЕ: Перед использованием коляски необходимо убедиться, что механизмы складывания заблокированы.

2. СКЛАДЫВАНИЕ РАМЫ

Снять люльку, прогулочный блок или автокресло с рамы. Разблокировать замки с обеих сторон коляски, нажав по очереди на педали, обозначенные номером 1 (рис. а) и 2 (рис. b). Сложить коляску, как показано на рисунке (с).

3. МОНТАЖ ПЕРЕДНЕГО КОЛЕСА

Чтобы установить колесо, наденьте его на ось, пока не защёлкнутся держатели.

4. ДЕМОНТАЖ ПЕРЕДНЕГО КОЛЕСА

Чтобы снять колесо, нажмите на кнопку, как показано на рисунке (а), и снимите его с оси (b).

5. КРЕПЛЕНИЕ ЗАДНИХ КОЛЕС

Чтобы закрепить колесо, нажмите на фиксатор в центре колеса, поместите ось колеса в отверстие в раме, вставьте до упора, пока оно полностью не зафиксируется.

6. БЛОКИРОВКА КОЛЕС

Коляска имеет обратные передние колеса. Для блокирования обращения служит ручажок. Нажатие ручажка приведет к блокировке колес, то есть к движению только по прямой. Чтобы разблокировать колеса, поднимите ручажок.

7. НАКАЧКА КОЛЕС

Для накачки колеса следует открутить колпачок вентиля. Приложить насос к наконечнику вентиля и накачать колесо. Максимальное давление в шине не должно превышать 1,5 атм.

8. МОНТАЖ ПЕРЕДНЕЙ ПЕРЕКЛАДИНЫ

Вставьте концы перекладины в монтажные отверстия, пока не защёлкнутся держатели.

9. ДЕМОНТАЖ ПЕРЕДНЕЙ ПЕРЕКЛАДИНЫ

Нажмите на кнопки-держатели перекладины и вытащите её зацепы из монтажных отверстий. Перекладину можно открыть, отстегнув только с одной стороны.

10. РЕГУЛИРОВКА ПОДНОЖКИ

Чтобы опустить спинку в лежачее положение, нажмите кнопки регулятора, расположенные по обеим сторонам коляски.

11. РЕГУЛИРОВАНИЕ СПИНКИ

Потяните вверх фиксатор сзади спинки и установите ее в нужное положение.

12. МОНТАЖ КОРЗИНЫ ДЛЯ ПОКУПОК

На крепежные болты надеть пластиковые защелки корзины.

13. МОНТАЖ ПРОГУЛОЧНОГО БЛОКА

Для установки сиденья прогулочного блока следует использовать адаптеры. Вставить их в монтажные гнезда рамы и установить сиденье, захлопнув его на адаптерах.

Внимание: Перед использованием необходимо проверить правильность крепления сиденья.

14. ДЕМОНТАЖ ПРОГУЛОЧНОГО БЛОКА

Чтобы снять сиденье прогулочного блока, необходимо нажать кнопки разблокировки защелок, и вытянуть их из монтажных гнезд (а). Снять адаптеры, нажав на кнопку разблокировки (b).

15. ТОРМОЗ

Чтобы зафиксировать колёса, нажмите на педаль тормоза. Чтобы отпустить тормоз, поднимите педаль кончиком стопы.

16. МОНТАЖ ЛЮЛЬКИ

Для установки люльки необходимо использовать адаптеры. Вставить адаптеры в монтажные гнезда рамы и установить люльку, захлопнув ее на адаптерах.

Внимание: Перед использованием необходимо проверить правильность крепления люльки.

17. ДЕМОНТАЖ ЛЮЛЬКИ

Чтобы снять сиденье прогулочного блока, необходимо нажать на кнопки разблокировки защелок, и вынуть их из монтажных гнезд (а). Снять адаптеры, нажав на кнопку разблокировки (b).

18. МОНТАЖ АВТОКРЕСЛА

Для установки автокресла необходимо использовать специальные адаптеры. Вставить адаптеры в монтажные гнезда рамы и установить автокресло, захлопнув его на адаптерах.

Внимание: Перед использованием необходимо проверить правильность крепления автокресла.

19. ДЕМОНТАЖ АВТОКРЕСЛА

Чтобы снять автокресло, следует нажать кнопки разблокировки с обеих сторон, и одновременно вытягивая его из монтажных гнезд. Снять адаптеры, нажав на кнопку разблокировки.

20. СВЕТОДИОДЫ

На раме коляски находятся светодиоды, используемые для освещения дороги впереди коляски. Кнопка включения светодиодов находится на раме коляски в указанном на рисунке месте. Батареи для питания све-

тодиодов расположены в нижней части подставки для ног. Чтобы вставить батареи LR 44, необходимо отвинтить болт, показанный на рисунке, и снять крышку.

21. РЕГУЛИРОВКА РЕМНЕЙ

Перемещая регулятор в одну или другую сторону, изменяйте длину ремешков в зажимах, приспособивая её к туловищу ребёнка.

22. ЗАСТЕЖКА

Чтобы расстегнуть застежку, нажатие кнопки и выньте стягивающую часть из корпуса. Чтобы застегнуть застежку, вложите стягивающую часть в корпус, пока она не заблокируется.

ПРЕДОСТЕРЕЖЕНИЯ И ЗАМЕЧАНИЯ

Перед использованием внимательно прочитайте инструкцию и сохраните ее на будущее. Безопасность Вашего ребенка может подвергаться опасности, если Вы не будете следовать данной инструкции. Эта коляска предназначена для перевозки одного ребенка, когда ребенок уже может самостоятельно садиться (после 6-го месяца жизни).

Максимальный вес ребенка до 15 кг.

Не используйте коляску в сидячем положении до тех пор, пока Ваш ребенок не сможет самостоятельно сидеть и если Ваш ребенок младше 6 месяцев.

ВНИМАНИЕ: Не должно применяться никакое дополнительное оборудование, не указанное производителем.

ВНИМАНИЕ: Опасно оставлять ребенка в коляске без присмотра.

ВНИМАНИЕ: Используйте ремни безопасности, как только Ваш ребенок начнет сидеть самостоятельно.

ВНИМАНИЕ: Перед эксплуатацией коляски проверьте правильность крепления гондолы или сиденья к шасси.

ВНИМАНИЕ: Всегда используйте вместе ремень между ног ребенка с ремнем вокруг талии.

ВНИМАНИЕ: Проверьте, что все складные части коляски правильно закреплены и зафиксированы.

ВНИМАНИЕ: Не нагружайте карман более чем на 1 кг а корзину для покупок более 3 кг.

ВНИМАНИЕ: Нагружая ручку коляски, помните, что это влияет на устойчивость коляски. Нагрузка сумки, подвешенной на ручке коляски, не должна превышать 1,5 кг.

ВНИМАНИЕ: Коляска не предназначена для беговых соревнований и езды на роликах.

ВНИМАНИЕ: Не используйте матрасик толще 32 мм.

Храните пластиковые части упаковки в местах, недоступных для детей во избежание опасности удушья.

Во время стоянки всегда используйте тормоз.

Во время катания ребенка избегайте экстремальных ситуаций, которые уменьшают контроль над ребенком и коляской. Всегда везите коляску с ребенком ровно, ее скорость должна соответствовать скорости шага. Нельзя бегать или скользить с коляской. Не пользуйтесь коляской на эскалаторе или ступенях, будьте осторожны в лифте, особенно, если ребенок сидит в коляске.

Коляска предназначена для перевозки только одного ребенка.

Используйте только фирменные аксессуары и запчасти.

Перед тем как складывать, раскладывать коляску или производить другие изменения, убедитесь, что руки ребенка находятся вдали от подвижных частей коляски.

ВНИМАНИЕ: Пряча коляску в багажнике автомобиля обращайтесь внимание на то, чтобы крышка багажника не оказывала давления на коляску, поскольку это может вызвать её повреждение.

ВНИМАНИЕ: Имейте в виду, что мелкие съемные детали, такие как накладки, защищающие оси во время транспортировки, могут быть опасны для ребенка, т.к. при попадании в рот могут привести к удушью.

УХОД И ХРАНЕНИЕ

Чтобы продлить срок службы коляски, всегда насухо протирайте ее после использования в дождливую погоду. Регулярно очищайте колеса и металлические части, чтобы обеспечить плавное движение коляски.

Используйте соответствующие моющие средства и теплую воду для мытья коляски. Не используйте сильных растворителей. Не стирайте чехол и корзину для покупок в стиральной машине. В целях безопасности используйте только фирменные запчасти.