

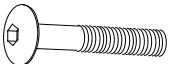



ИНСТРУКЦИЯ ПО СБОРКЕ  
кровати

PU  
120x60

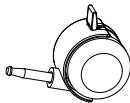
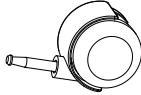

## ФУРНИТУРА

<p>A</p>	<p>M6X45</p>  <p>4 ШТ</p>	<p>B</p>  <p>2 ШТ                      2 ШТ</p>	<p>C</p> <p>4 ШТ</p>
<p>D</p>	 <p>2 ШТ</p>	<p>E</p>  <p>2 ШТ</p>	<p>F</p>  <p>2 ШТ</p>
<p>G</p>	 <p>1 ШТ</p>		

## ПЕРЕЧЕНЬ ЭЛЕМЕНТОВ

- |                          |      |
|--------------------------|------|
| 1 - ЛЕВАЯ СПИНКА         | 1 ШТ |
| 2 - ПРАВАЯ СПИНКА        | 1 ШТ |
| 3 - НЕПОДВИЖНАЯ БОКОВИНА | 1 ШТ |
| 4 - ПОДВИЖНАЯ БОКОВИНА   | 1 ШТ |
| 5 - ЛОЖЕ                 | 1 ШТ |

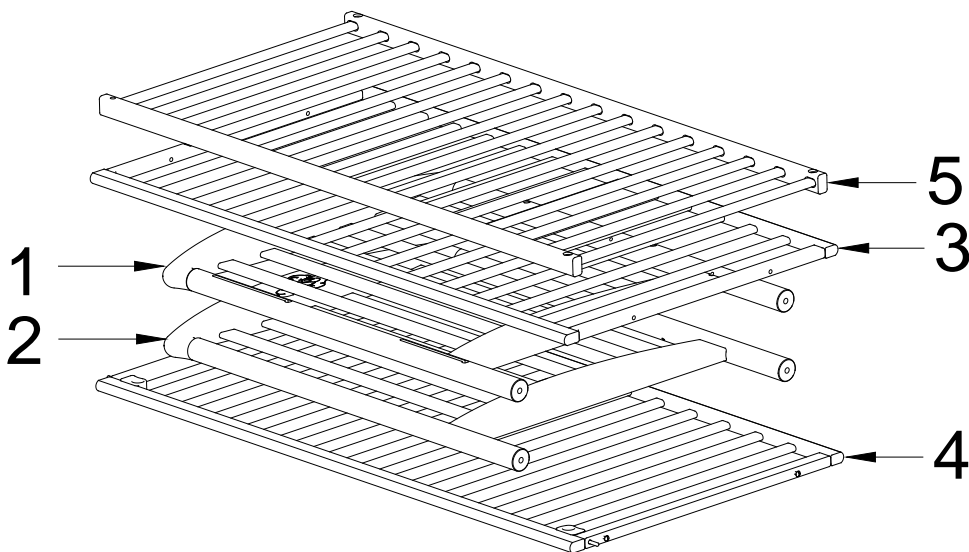

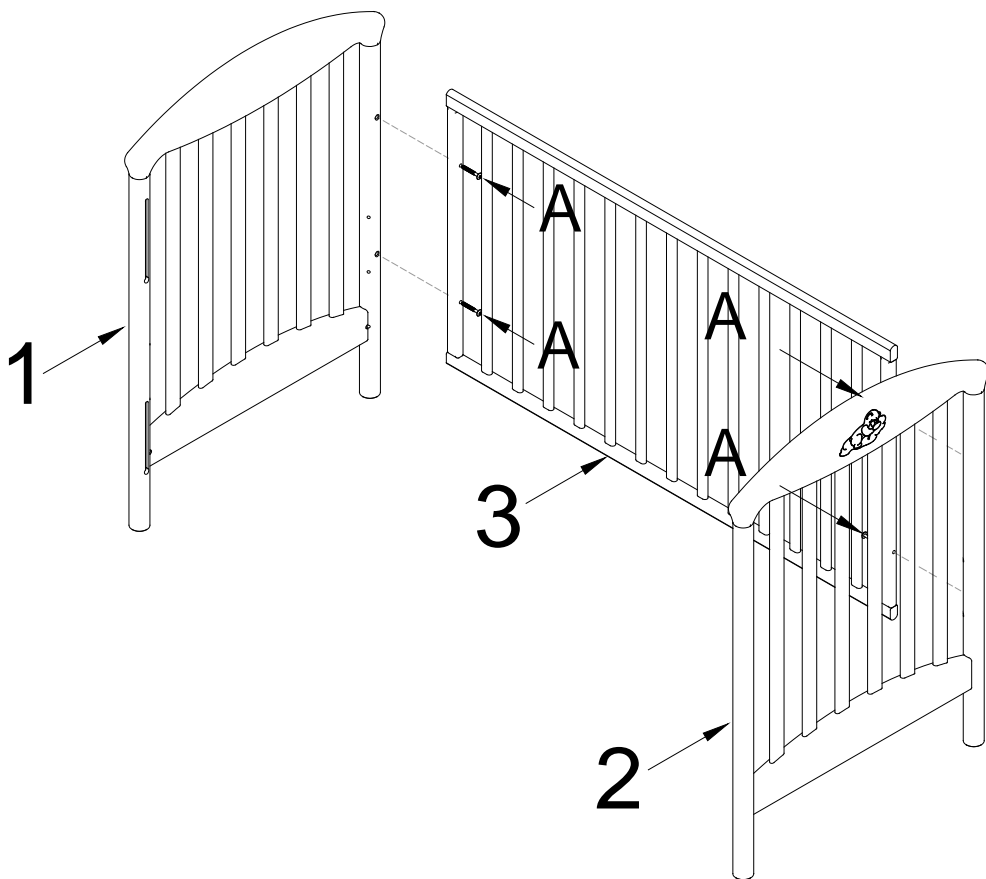

Спинки кровати 1 и 2 и неподвижную боковину 3 зафиксируйте с помощью винтов А. Для этого используйте ключ В. Обратите внимание на метку для максимальной высоты матраса на спинке кровати.

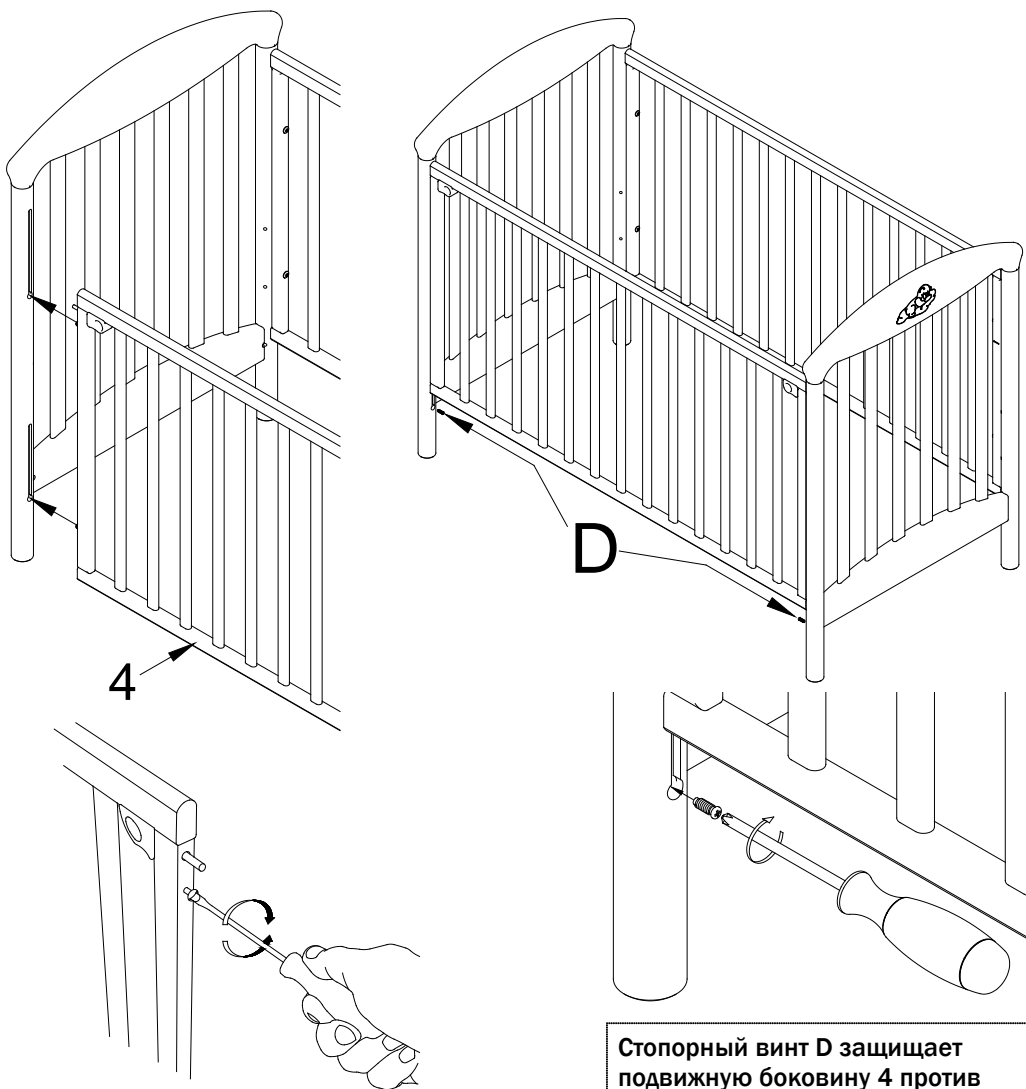

Стопорный винт D защищает подвижную боковину 4 против выпадения.

Подвижную боковину 4 вставьте в скользящие желобки на спинках кровати 1 и 2, потяните ручки к центру боковины 4, вставьте боковину в пазы спинок 1 и 2 до упора. Боковина должна быть заблокирована в верхнем положении.

Если вы заметили, что расстояние между спинками 1 и 2 и подвижной боковиной 4 больше 2 мм, снимите боковину и затяните отверткой верхние и нижние направляющие, как показано на рисунке, и заново установите боковину.

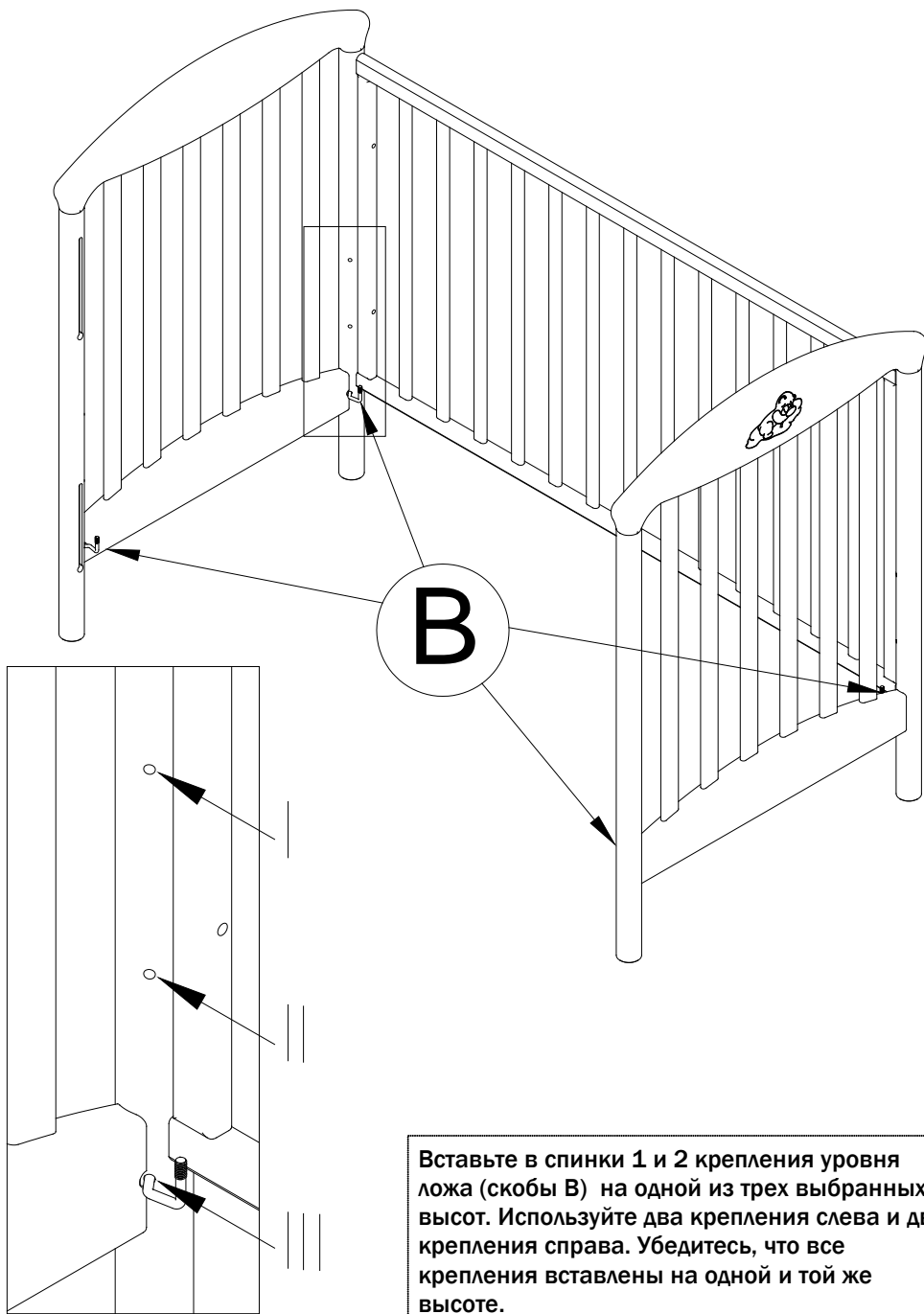

**Вставьте в спинки 1 и 2 крепления уровня  
ложа (скобы В) на одной из трех  
выбранных высот. Используйте два  
крепления слева и два крепления  
справа. Убедитесь, что все  
крепления вставлены на одной и той же  
высоте.**

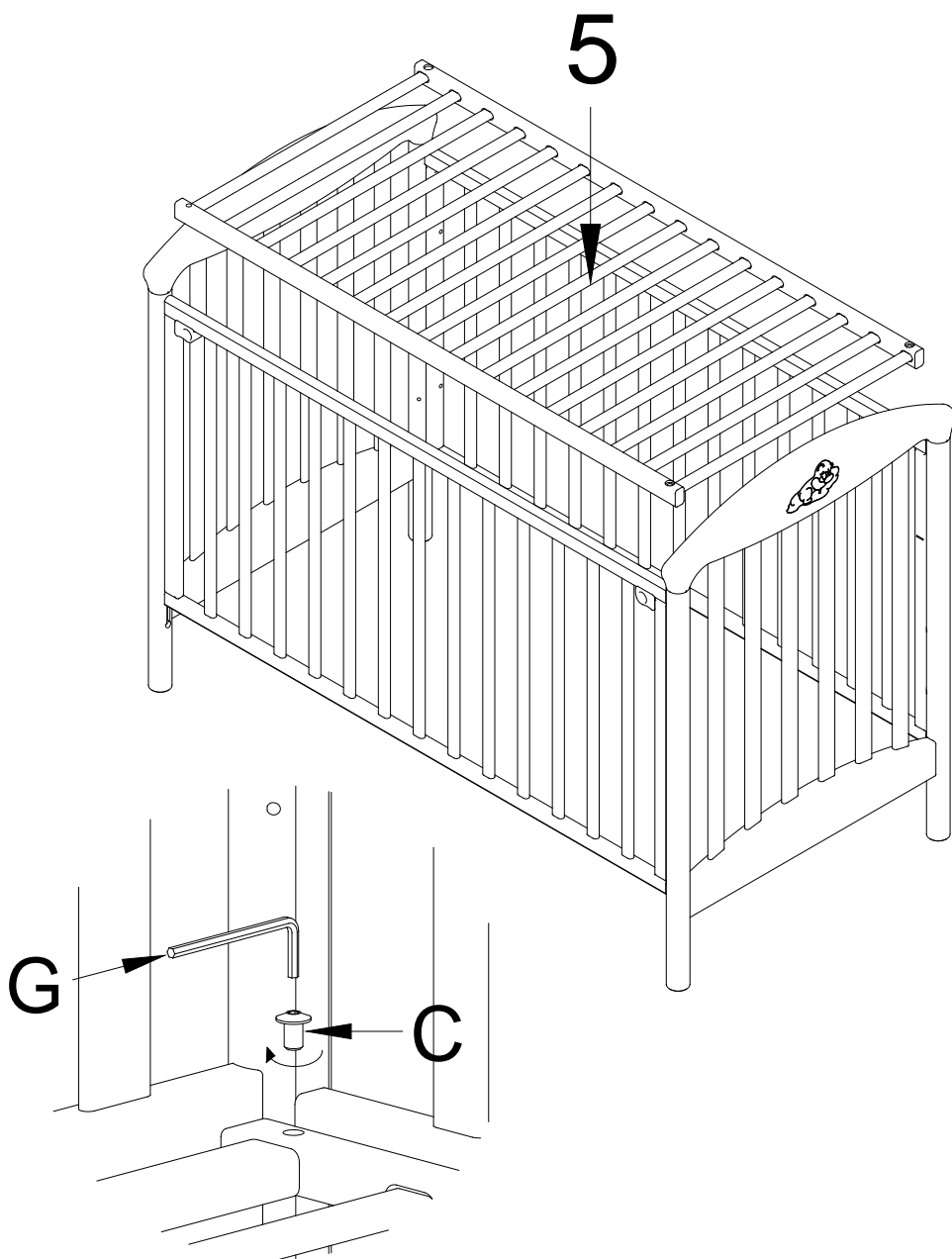

Зафиксируйте ложе 5 с помощью винтов С.  
Используйте ключ G.

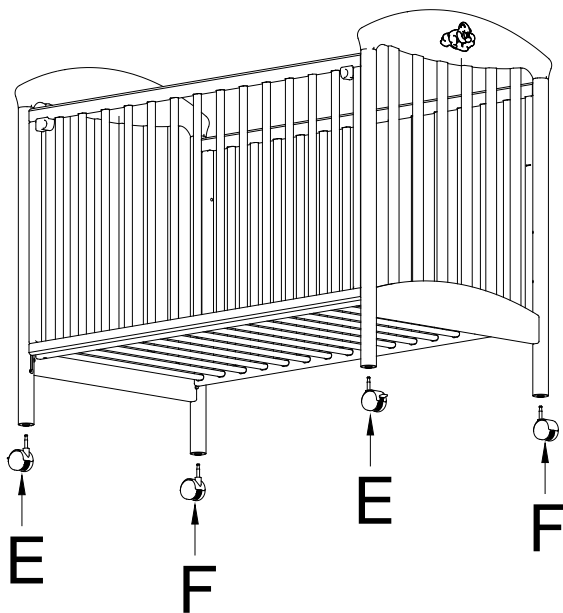

В спинки кровати 1 и 2 вставьте колеса E и F. После того, как Вы сделали всё указанное выше, затяните до конца все болты и гайки ключом G.

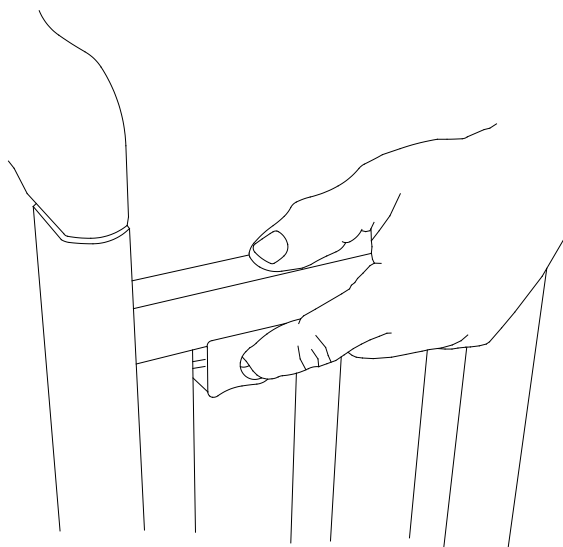

**Работа механизма опускания и подъема боковины 4:**  
Потяните обе ручки к центру боковины (навстречу друг другу), опустите боковину вниз до щелчка. Чтобы поднять боковину, используйте ту же процедуру в обратном порядке.

## ВАЖНО!

- Нижнее положение - самое безопасное. Когда Ваш ребёнок сможет сидеть, опустите ложе ниже.
- Если Вы оставляете ребёнка без присмотра, всегда убедитесь, что боковина поднята.
- Никогда ничего не оставляйте в кроватке, что может служить опорой для вылезания ребёнка наружу, или представлять опасность удушья.
- Не ставьте Вашу кровать рядом с открытым огнём и другими источниками тепла, таких как, радиаторы, электрические или газовые горелки..
- Для кровати используется матрас 60\*120. Толщина матраса должна быть такой, чтобы расстояние от верхнего края боковины до матраса было не менее 50 см, при нижнем положении ложа, и меньше, или равно 20 см в верхнем положении.
- Вашу кроватку можно чистить с помощью мокрой тряпки. Никогда не используйте отбеливатель и абразивные материалы.
- Безопасность Вашего ребёнка – Ваша обязанность.

## ПЕРЕД СБОРКОЙ

- Распакуйте все части.
- Не выбрасывайте упаковку до того момента, пока не убедитесь в наличии всех деталей и комплекта фурнитуры.
- Прочитайте инструкцию полностью перед сборкой.
- Сборка может пройти легче, если Вам будут помогать.
- Следуйте каждому этапу сборки шаг за шагом.
- Все крепления должны быть полностью затянуты. Убедитесь в том, что никакие винты не потеряны, которыми ребёнок может пораниться.
- Регулярно проверяйте, как затянуты крепления.

**Инструкция по сборке имеет важное значение, поэтому, пожалуйста, внимательно прочитайте её и сохраните для дальнейшего использования.**