

**UNIX** KIDS

## СТУЛ ДЛЯ КОРМЛЕНИЯ ТОРИНО

TORINO

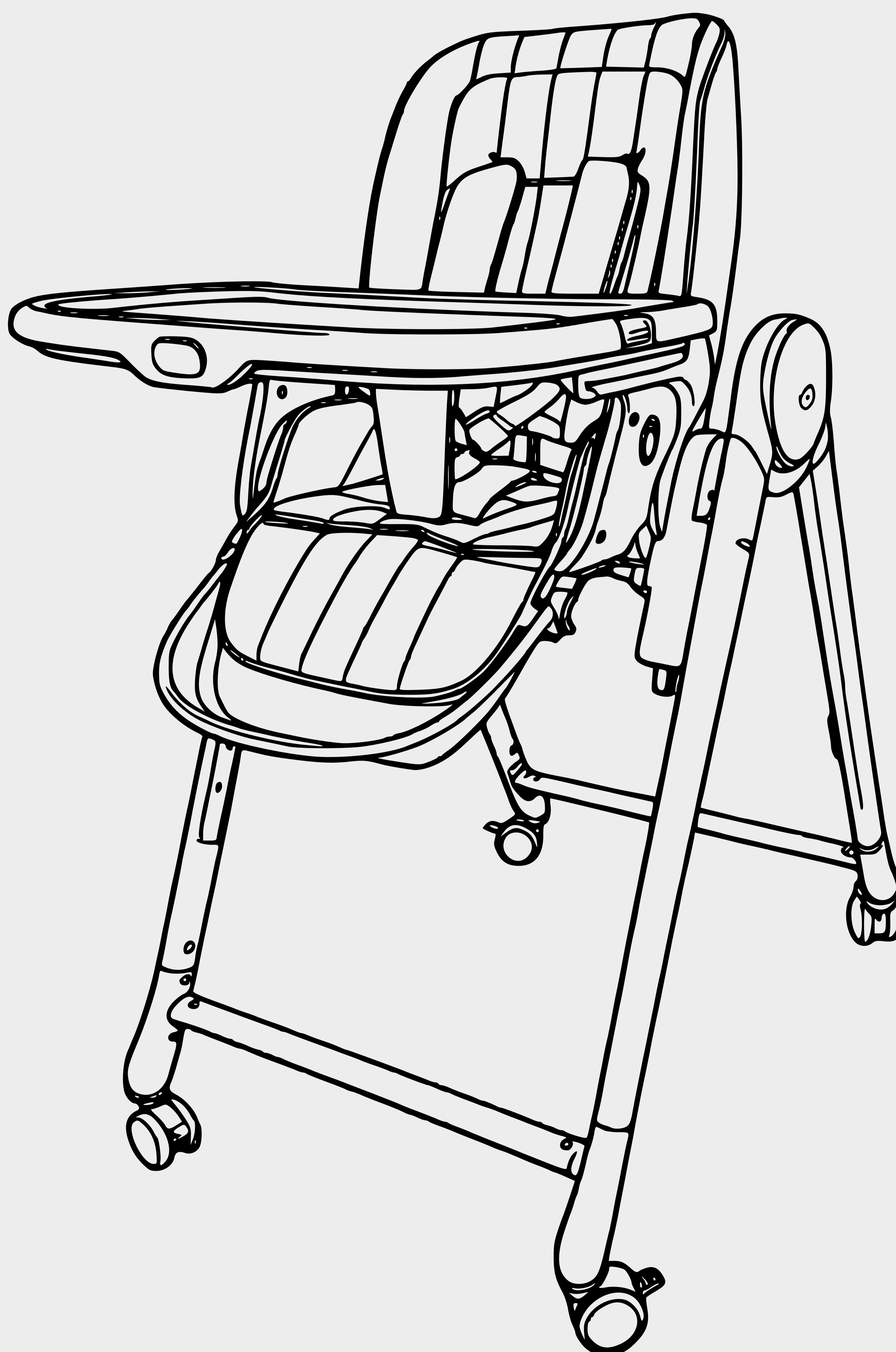

ПЕРЕД ИСПОЛЬЗОВАНИЕМ ВНИМАТЕЛЬНО ПРОЧИТАЙТЕ ДАННОЕ РУКОВОДСТВО И СОХРАНИТЕ ЕГО НА БУДУЩЕЕ.

Все изображения в инструкции служат исключительно для примера.

Производитель оставляет за собой право вносить изменения без предварительного согласования.



**ДОРОГИЕ ДРУЗЬЯ!**

**ДОБРО ПОЖАЛОВАТЬ В МИР ДЕТСТВА С UNIX KIDS!**

UNIX Kids – бренд на рынке детских товаров, который задаёт абсолютно новый тренд, используя в производстве гипоаллергенный, устойчивый к влаге и UV-лучам пищевой пластик. Все товары бренда сочетают в себе максимальную функциональность и стильный дизайн. Лаконичность и спокойные тона, смелые комбинации и гармония форм создают атмосферу уюта и вдохновения.

Мы ценим ваш выбор и заботимся о безопасности ваших малышей.

Перед использованием продукта внимательно изучите инструкцию. Если она потеряется – скачайте её на нашем сайте [www.unixkids.ru](http://www.unixkids.ru)

**КОМАНДА UNIX KIDS ВСЕГДА НА СВЯЗИ!**

Если у вас возникли вопросы по использованию товара, обратитесь к продавцу или дилеру в сервисный центр. Мы гарантируем высокое качество и безопасность всех наших продуктов.

**Сервисная служба**  
ПН-ПТ с 8:00 до 18:00

**Тел.:** [+7 \(495\) 824-40-79](tel:+7(495)824-40-79)  
**E-mail:** [service@unixfit.ru](mailto:service@unixfit.ru)



**Хотите узнать больше о товарах UNIX Kids?**  
Отсканируйте QR-код на весь ассортимент.



**UNIXKIDS.RU**

# ИНФОРМАЦИЯ О ТОВАРЕ

Артикул: PHSTORINOBG (бежевый)

PHSTORINOLGY (светло-серый)

PHSTORINOOE (оливковый)

## КОМПЛЕКТАЦИЯ

Перед сборкой убедитесь, что у вас всё в комплекте:

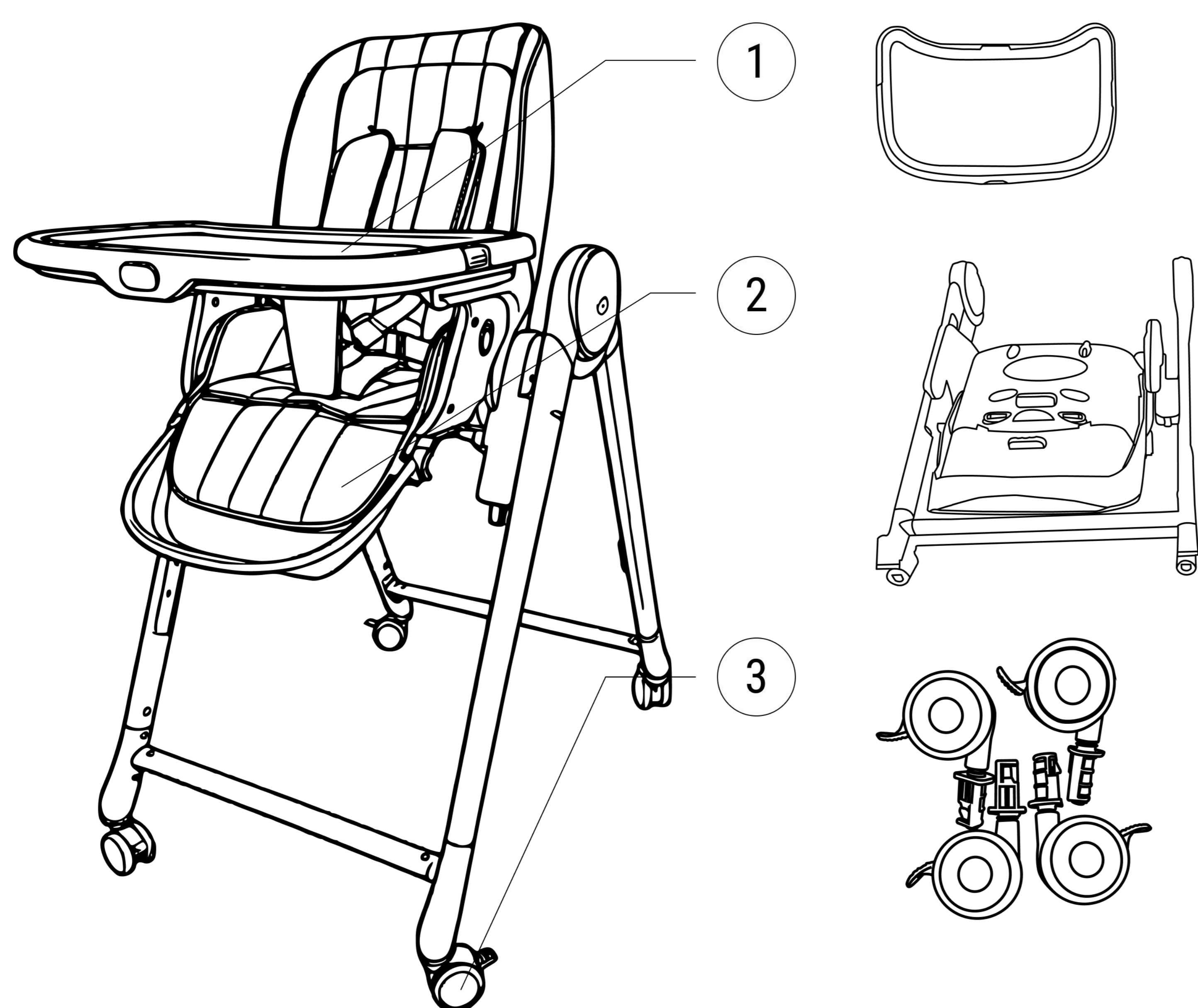

1. Поднос
2. Основная рама (сиденье, чехол сиденья, плечевые накладки, ремень безопасности)
3. Колеса – 4 шт

## ИНСТРУКЦИЯ ПО СБОРКЕ

### Шаг 1. Установка колёс

Вставьте колеса в отверстия в ножках рамы.

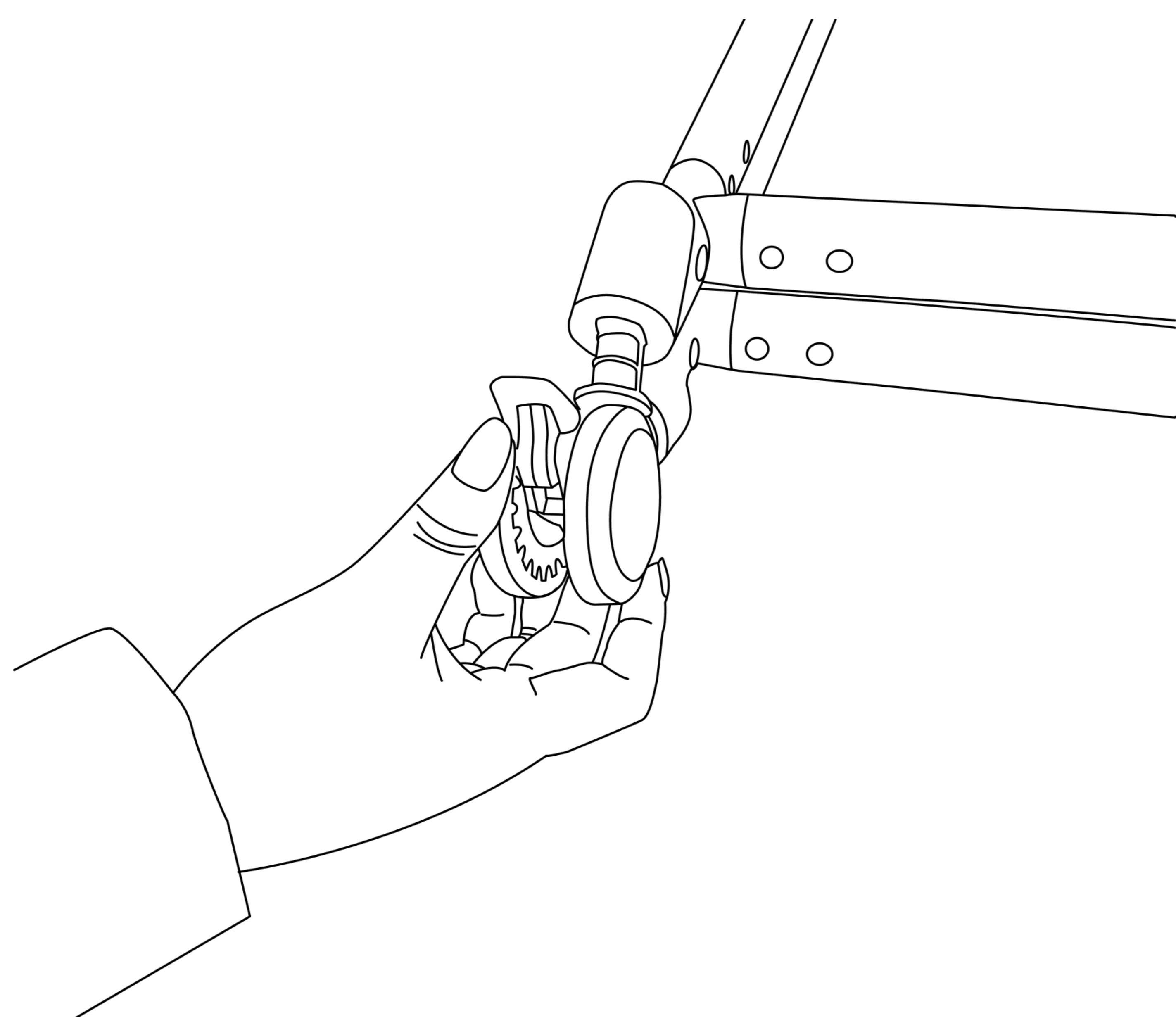

### Шаг 2. Установка рамы и подноса

Нажмите кнопки складывания (А) на обеих сторонах опоры.

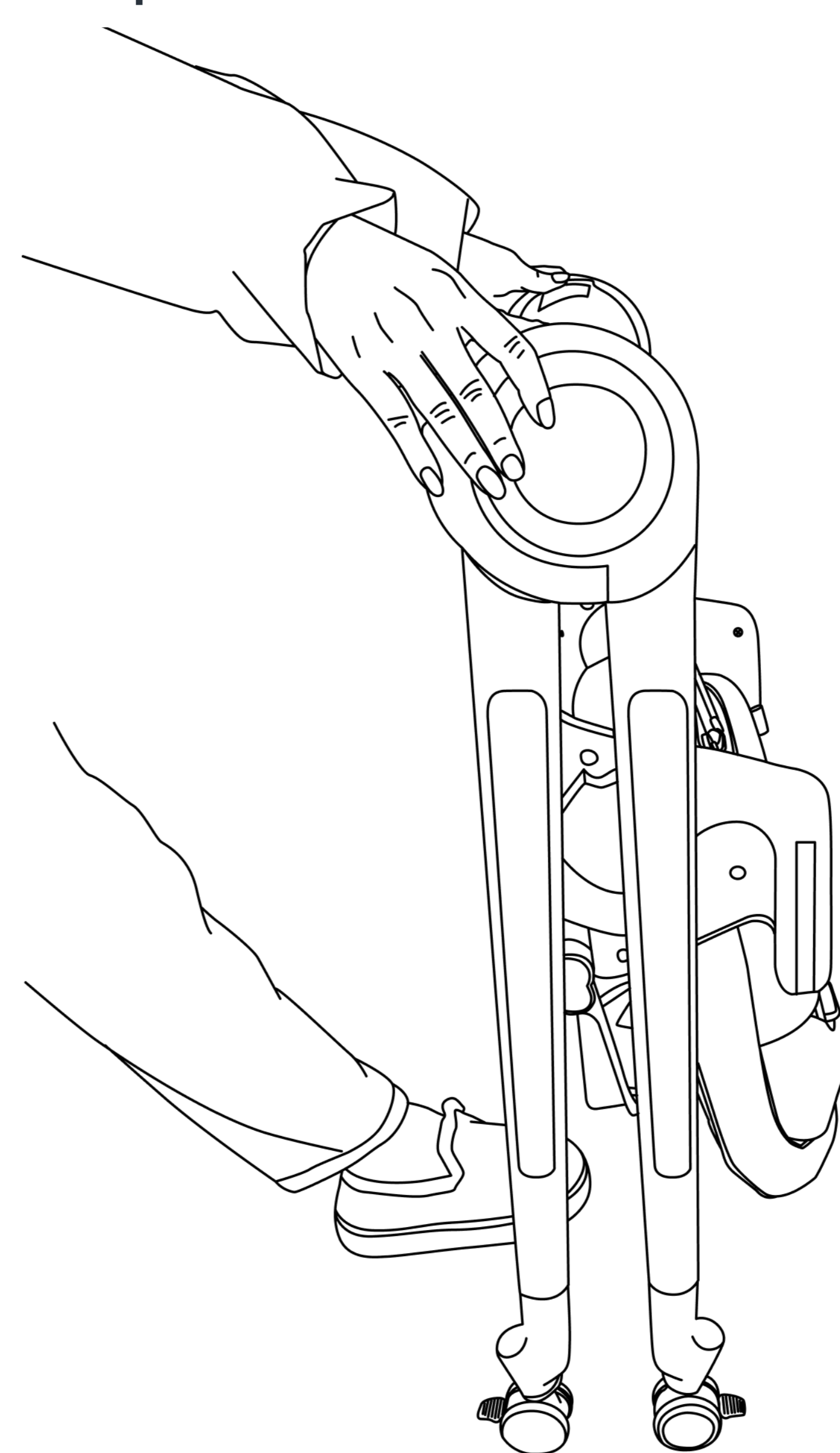

### Шаг 3. Раскладывание сиденья

Возьмитесь за спинку и откиньте её назад.

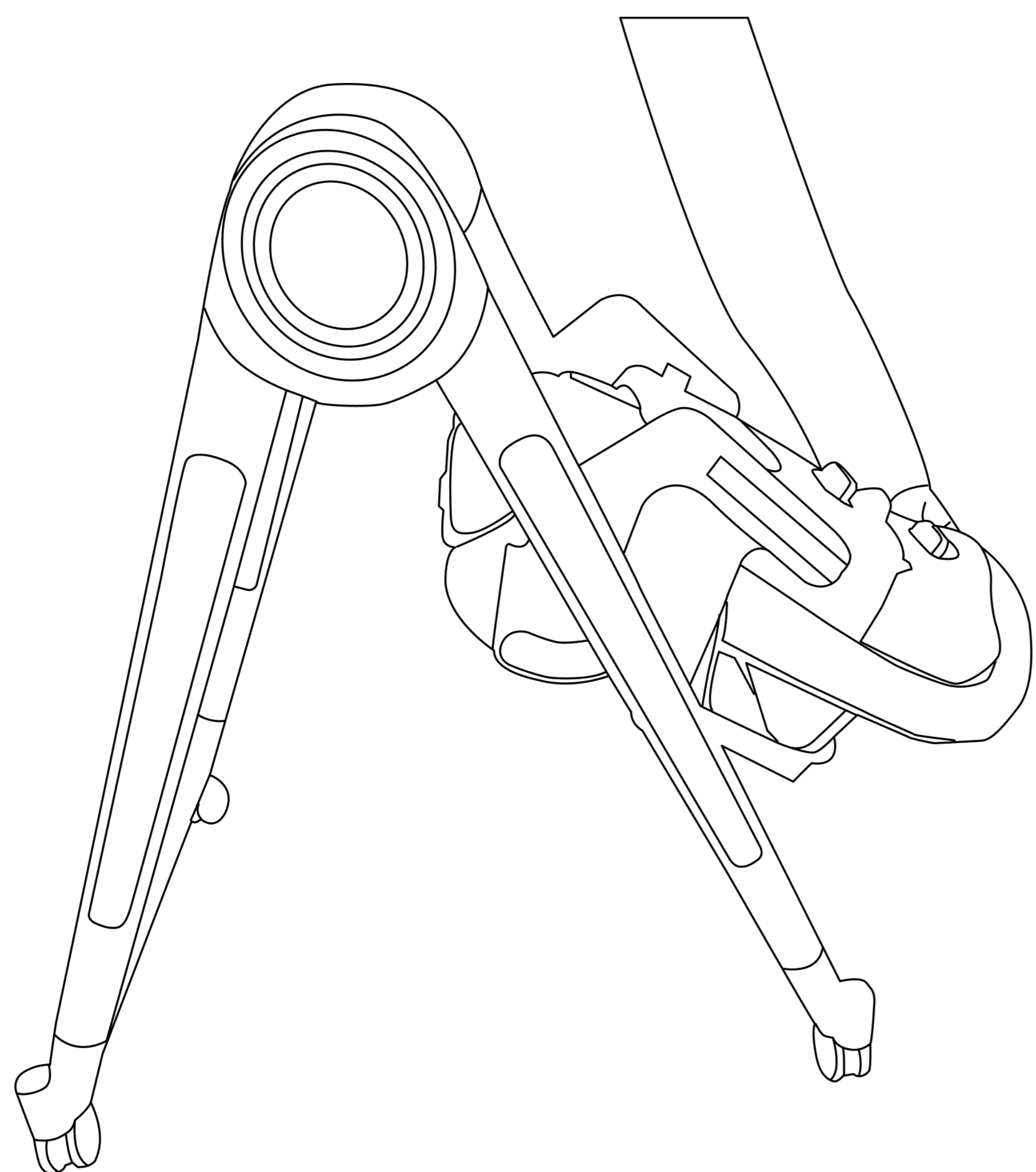

### Шаг 4. Установка подноса

Нажмите на кнопку спереди подноса и установите поднос на подлокотник.

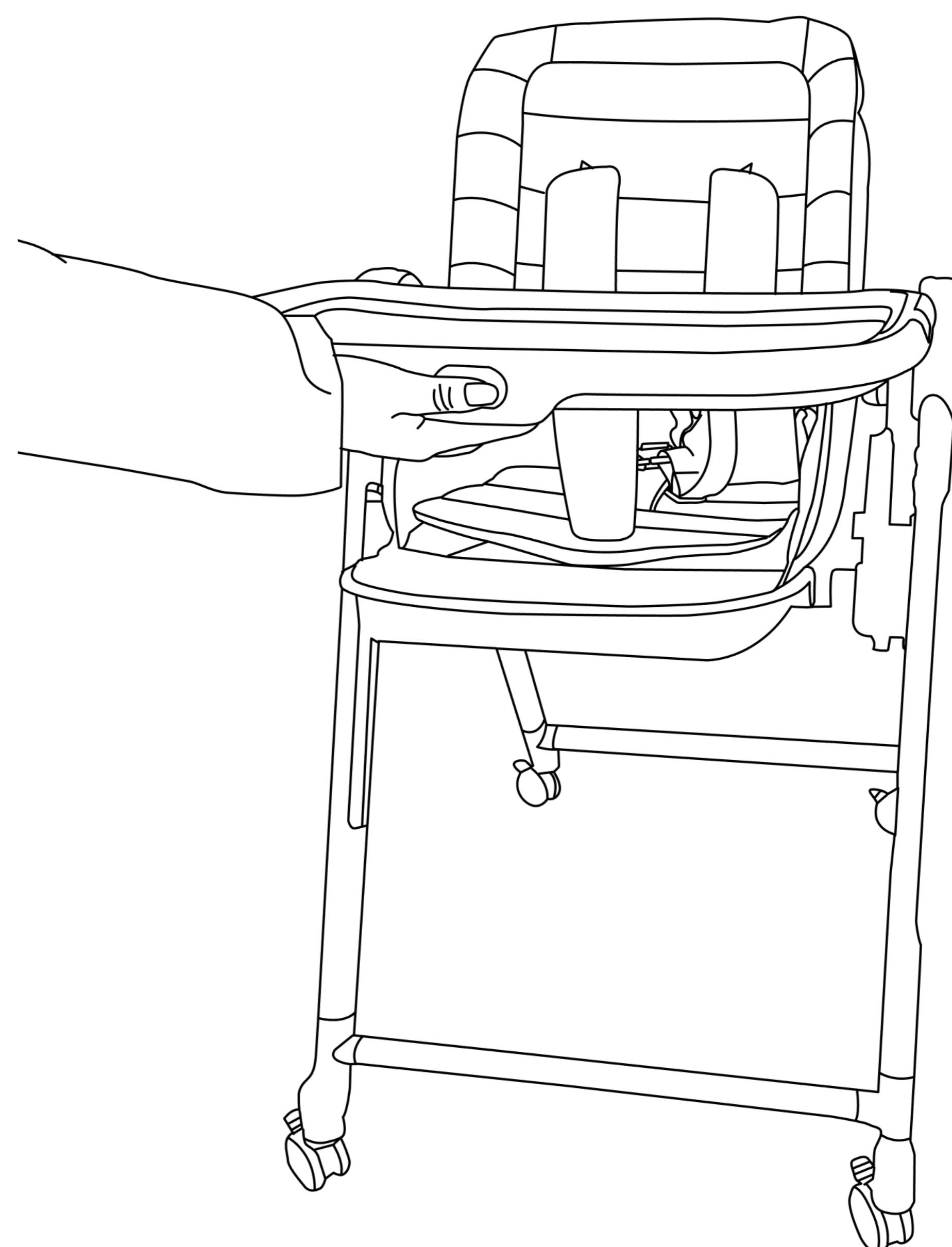

## ИНСТРУКЦИЯ ПО ИСПОЛЬЗОВАНИЮ

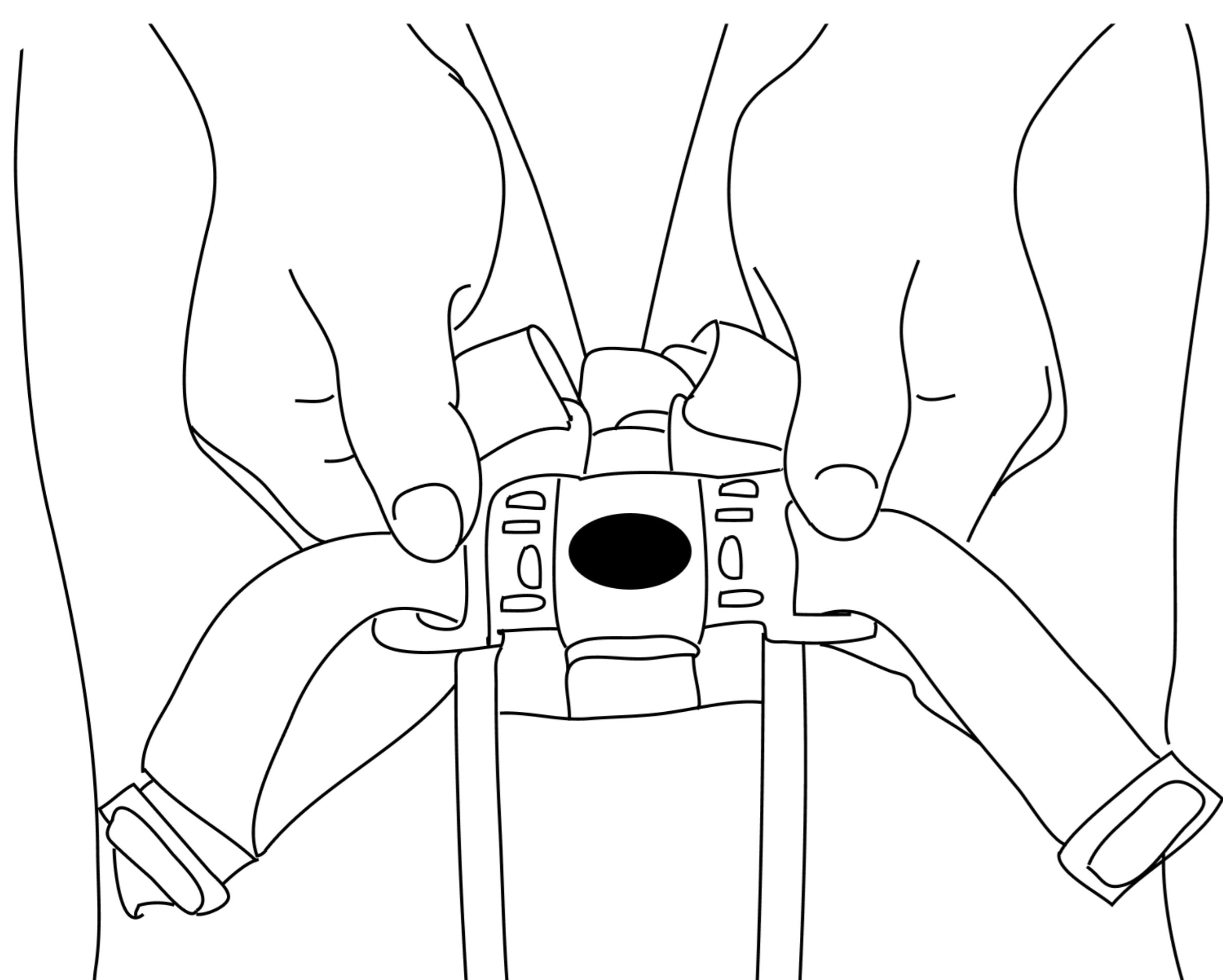

### 1. Использование ремня безопасности

При покупке ремень безопасности уже установлен вместе с чехлом сиденья. Отрегулируйте ремень в подходящее положение и вставьте поясную пряжку горизонтально в соединительную пряжку промежности.

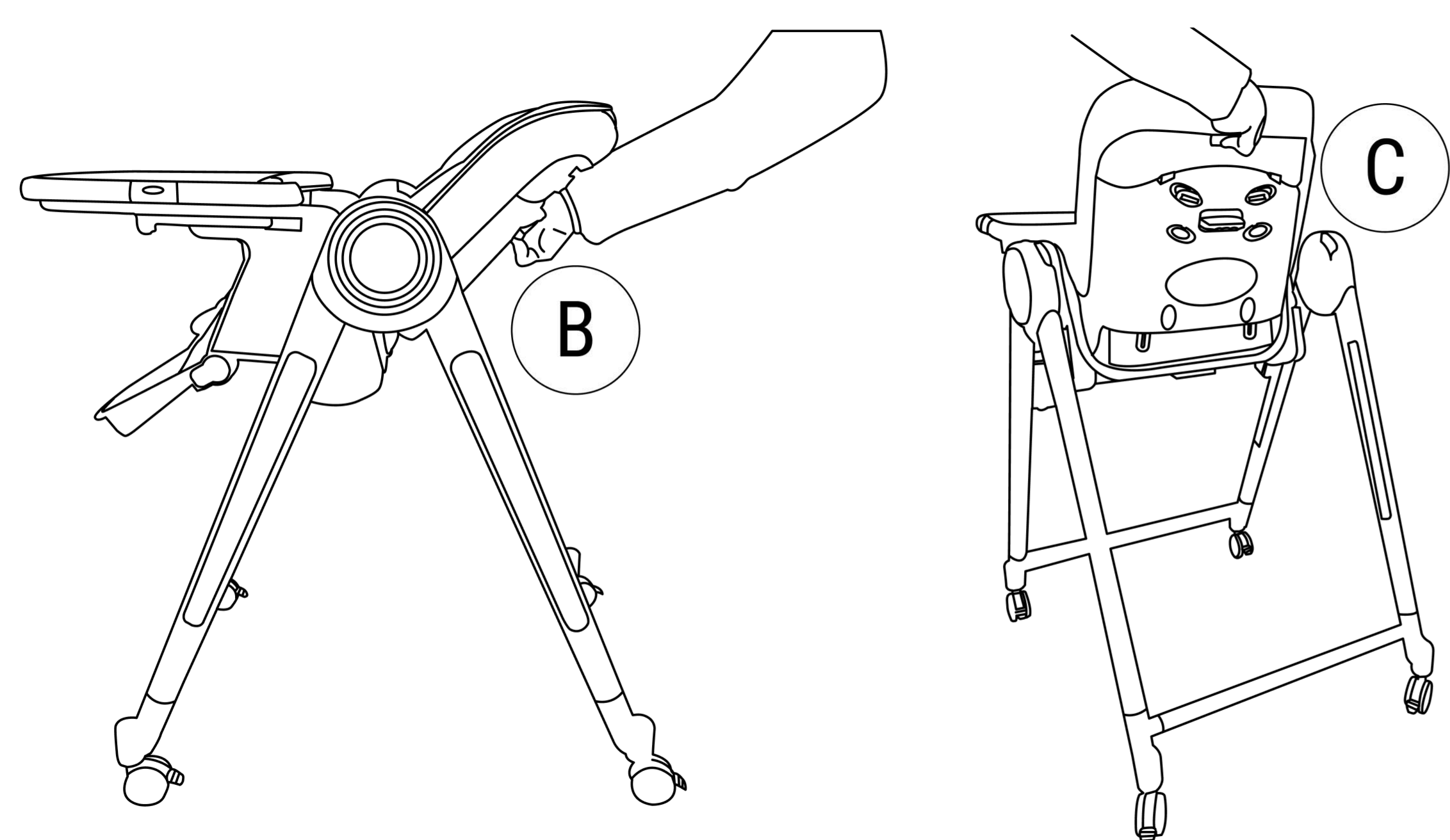

### 2. Регулировка спинки сиденья и подголовника

- Возьмитесь рукой за спинку и переключатель регулировки сиденья (B), чтобы отрегулировать положение спинки. Спинка имеет три положения.

- Нажмите на кнопку подголовника (C), чтобы отрегулировать выдвижение подголовника.

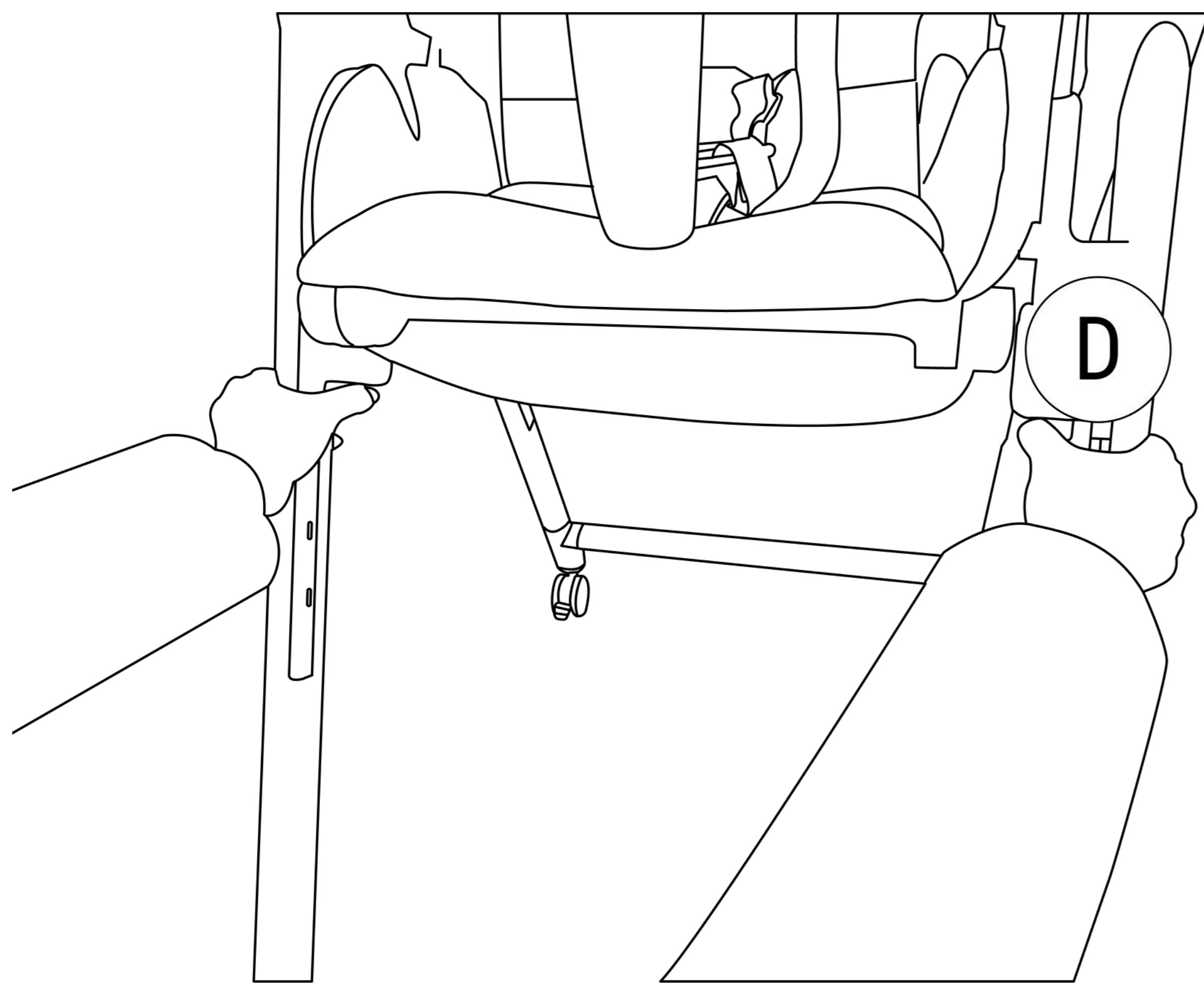

### 3. Регулировка высоты сиденья

Одновременно нажмите кнопки регулировки высоты (D) на внутренних сторонах левой и правой опор. Сиденье может перемещаться вверх и вниз. Отпустите кнопки, достигнув нужного положения. Сиденье имеет пять уровней регулировки высоты. При подъёме сиденья удобнее одной рукой держаться за опору, а другой тянуть спинку вверх.

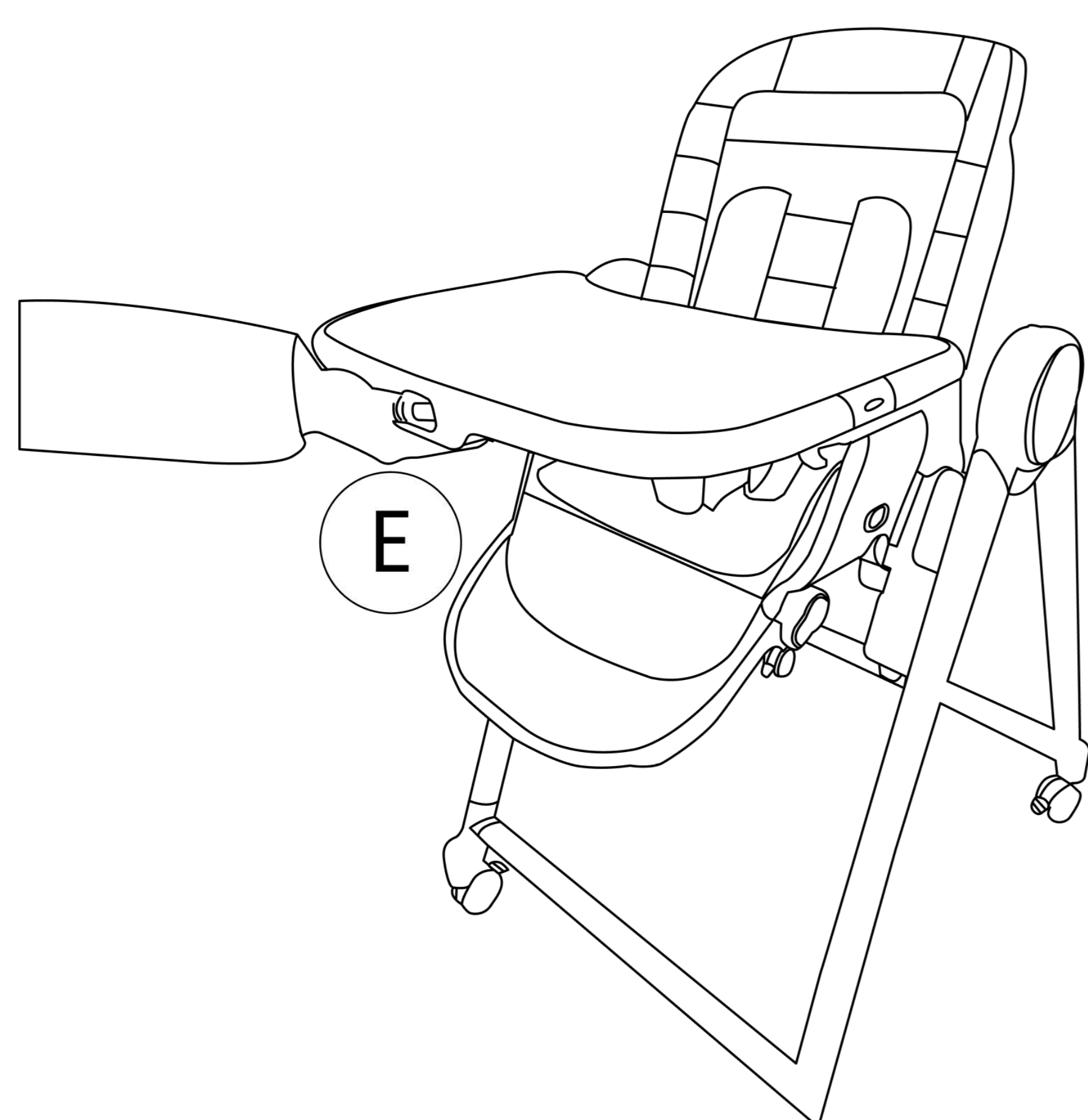

### 4. Регулировка подноса

Нажмите переключатель регулировки подноса (E) спереди – можно отрегулировать положение подноса вперёд-назад или снять его. Поднос регулируется одной рукой и имеет три уровня регулировки.

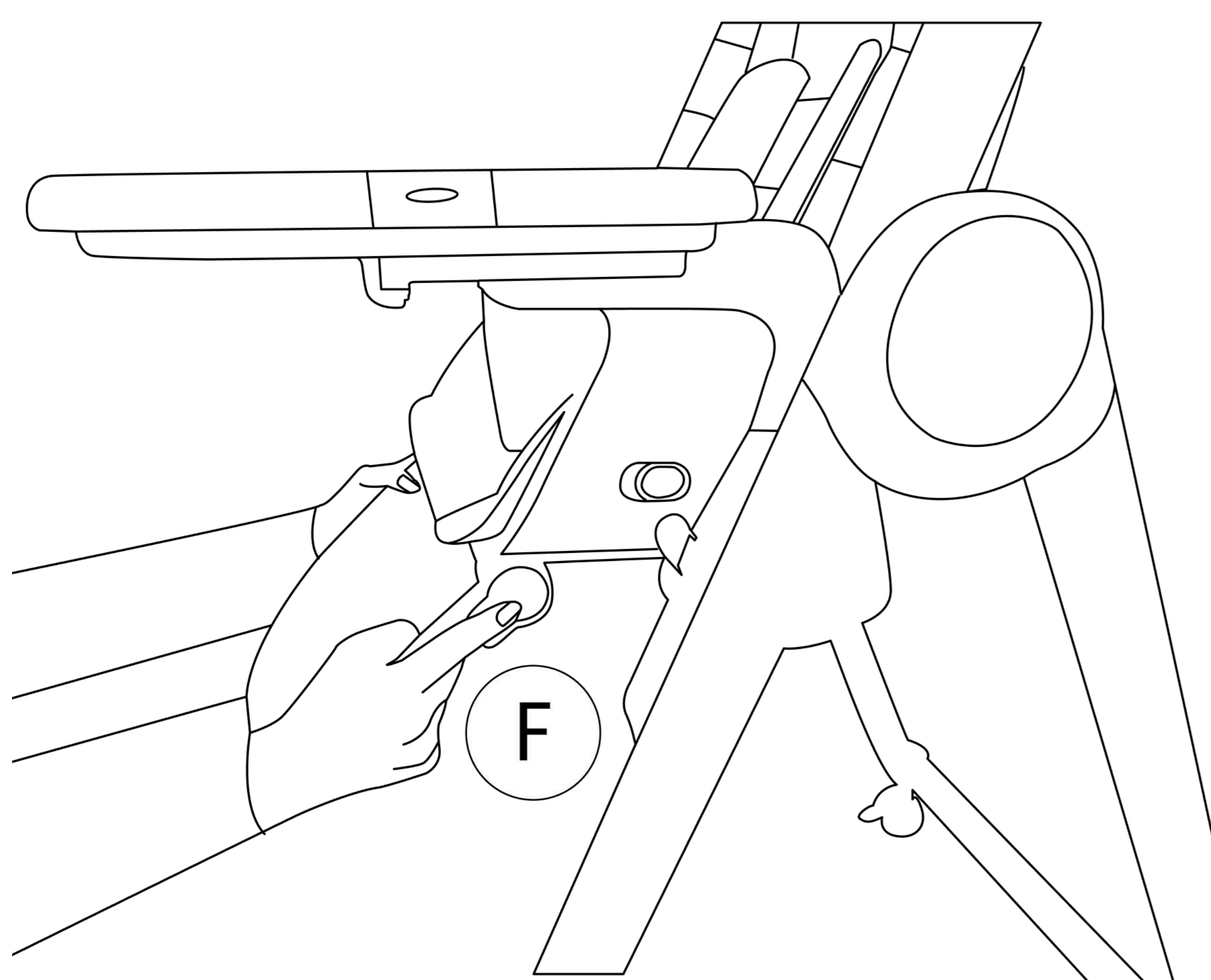

### 5. Регулировка подножки

Одновременно нажмите кнопки (F) на обеих сторонах подножки, чтобы изменить её положение. Подножка имеет три уровня регулировки.

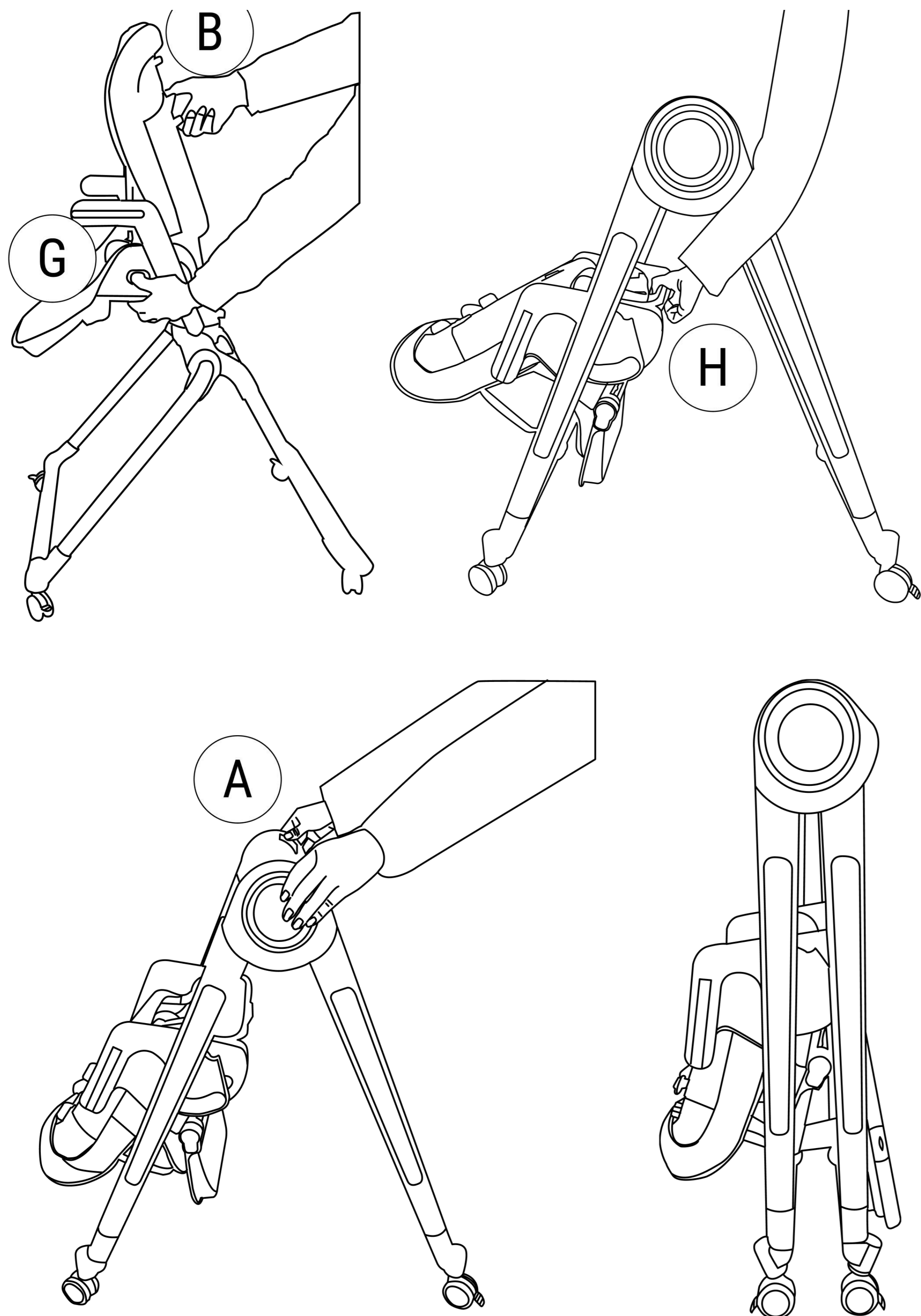

## 6. Складывание и хранение

- Нажмите кнопку (G) сбоку сиденья левой рукой и толкните её вперёд. Одновременно нажмите кнопку спинки (B) правой рукой и толкните спинку вперёд, чтобы сложить её.
- После складывания спинки зажмите фиксирующую кнопку сиденья (H) под сиденьем и потяните её назад, чтобы сложить сиденье.
- Встаньте позади стульчика, одновременно нажмите кнопки (A) на обеих сторонах опоры и потяните назад. При хранении отрегулируйте стул на минимальную высоту и повесьте поднос на заднюю опору.

## УХОД ЗА ИЗДЕЛИЕМ:

- ✔ Для очистки используйте мягкие неагрессивные средства (например, мыльный раствор).
- ✔ Рекомендуется протирать поверхность мягкой губкой или тканью.
- ✔ Не используйте отбеливатели и агрессивные чистящие средства.

## МЕРЫ ПРЕДОСТОРОЖНОСТИ

Сохраните данное руководство для дальнейшего использования.

- ✔ Устанавливайте и используйте изделие в строгом соответствии с руководством – это обеспечит безопасность ребенка и предотвратит серьезные травмы.
- ✔ Не оставляйте ребенка без присмотра.
- ✔ Чтобы предотвратить выскальзывание или падение ребёнка, всегда застёгивайте ремень безопасности и регулируйте его в соответствии с возрастом. Ремень должен быть застёгнут даже во время сна.
- ✔ Не позволяйте детям стоять на стульчике, прыгать или взбираться на него.
- ✔ Запрещайте детям кусать стул или его части.
- ✔ Не оставляйте мелких животных под стулом, пока ребёнок в нём сидит.
- ✔ Стул предназначен для одного ребёнка – не используйте его для двух и более детей одновременно.
- ✔ Не ставьте стул на наклонные поверхности, лестницы или скользкие поверхности.
- ✔ Используйте стул только в исправном состоянии.
- ✔ Не подвергайте воздействию высоких (выше 32°C) или слишком низких (ниже - 20°C) температур.

- ✔ Регулярно проверяйте все соединения на предмет ослабления или повреждения. При обнаружении дефектов немедленно обратитесь к продавцу.
- ✔ Следите за тем, чтобы руки ребёнка не находились на подлокотниках при регулировке переднего подноса.
- ✔ Не поднимайте подлокотник, когда поднос установлен на нём.
- ✔ Убирайте стул в место, недоступное для детей.
- ✔ При использовании двойного подноса убедитесь в том, что нет зазора, куда могла бы попасть рука ребёнка.
- ✔ Не кладите руку ребёнка на поднос во время сборки.
- ✔ Не садитесь на раму при регулировке высоты и спинки. Сохраняйте равновесие с обеих сторон.
- ✔ Не используйте упаковочный пакет в качестве игрушки.
- ✔ Не позволяйте ребёнку сидеть в стульчике во время его складывания.

## **ПРИМЕЧАНИЕ**

Производитель оставляет за собой право модифицировать устройство по мере необходимости без предварительного уведомления пользователей. Все характеристики зависят от конкретной модели продукта.

Гарантия – 2 года.

**UNIX** KIDS

**Стильно**

**Функционально**

**С душой**